

JVC



LYT1790-003A

FRANÇAIS

FR

MANUEL D'UTILISATION

CAMESCOPE HAUTE DEFINITION A DISQUE DUR GZ-HD3E

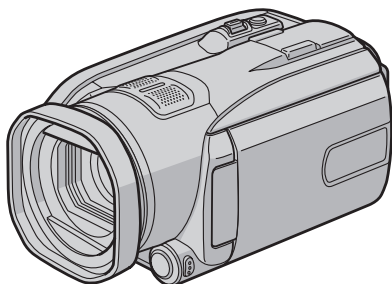

Cher client,

Nous vous remercions d'avoir acheté cet appareil photo à disque dur. Avant utilisation, veuillez lire les informations et les précautions de sécurité présentées dans les pages 4 et 5 pour utiliser cet appareil en toute sécurité.

HD



HDMI

Enregistrer en haute définition !

Sélectionner le mode approprié (☞ p. 67)

- Pour enregistrer avec une qualité vidéo plus élevée (mode XP)
- Pour enregistrer plus longtemps (mode SP)
- Pour copier et modifier le fichier vidéo en images à haute définition par la sortie i.LINK (1440 CBR mode)

■ Pour changer les réglages

Voir page 66.

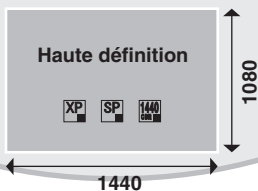

Visionner en haute définition !

Profiter d'un visionnement avec une qualité d'image haute définition en raccordant simplement l'appareil photo à un téléviseur haute définition à l'aide d'un câble HDMI en option. (☞ p. 35)

■ Si le téléviseur n'est pas équipé d'un connecteur HDMI

Utiliser le câble composantes (fourni) et le câble AV (fourni) pour raccorder l'appareil au téléviseur.

■ Pour visionner sur un téléviseur classique ou à écran large

Utiliser le câble AV (fourni). Cela permet de visionner les images avec une qualité d'image standard.

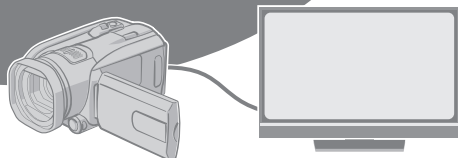

Sauvegarder des images haute définition sur des disques DVD !

Il est facile de sauvegarder des vidéos sur un disque DVD en raccordant l'appareil à un graveur de DVD séparé (CU-VD40/ CU-VD20). (→ p. 46)

- La lecture de ce disque DVD est possible sur l'appareil photo ou sur un ordinateur, mais pas sur un lecteur DVD.
- Si un CU-VD40 est utilisé, le graveur de DVD peut être raccordé directement à un téléviseur de sorte que la lecture du disque soit possible sans utiliser l'appareil photo.



Editer des images haute définition sur un ordinateur !

Effectuer des opérations d'édition avancées sur les images à haute définition en les exportant vers un ordinateur.

- **Pour les modèles d'ordinateur raccordables**
Voir page 52 ou 62.

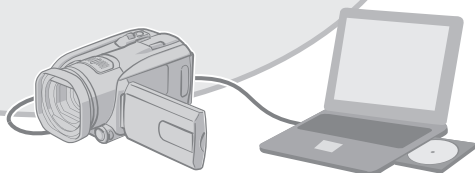

Précautions de sécurité

AVERTISSEMENT : POUR ÉVITER LES RISQUES D'INCENDIE OU D'ÉLECTROCUTION, NE PAS EXPOSER L'APPAREIL À LA PLUIE NI À L'HUMIDITÉ.

PRÉCAUTIONS :

- Pour éviter tout risque d'électrocution, ne pas ouvrir le boîtier. Aucune pièce intérieure n'est à régler par l'utilisateur. Se référer à un agent qualifié en cas de problème.
- Si l'on ne se sert pas de l'adaptateur secteur pendant une longue période, il est recommandé de débrancher le cordon d'alimentation de la prise secteur.

REMARQUES :

- La plaque d'identification et l'avertissement de sécurité se trouvent sous l'appareil et/ou au dos.
- La plaque de numéro de série se trouve sur le logement de la batterie.
- Les informations d'identification et l'avertissement de sécurité de l'adaptateur secteur sont situés sur ses côtés supérieur et inférieur.

Avertissement sur la pile au lithium remplaçable

La pile utilisée dans cet appareil peut présenter des risques d'incendie ou de brûlure chimique si elle est mal traitée.

Ne pas recharger, démonter, chauffer à plus de 100°C ni mettre au feu.

Changer la pile avec une CR2025 Panasonic (Matsushita Electric), Sanyo, Sony ou Maxell. Danger d'explosion ou risque d'incendie si la pile n'est pas changée correctement.

- Jeter immédiatement les piles usées.
- Placer hors de la portée des enfants.
- Ne pas démonter ni jeter au feu.

AVERTISSEMENT :

Éviter d'exposer la batterie, l'appareil photo avec la batterie insérée ou la télécommande avec la batterie insérée à une chaleur excessive, telle que celle des rayons directs du soleil, d'un feu ou autre source de chaleur.

PRÉCAUTION:

Afin d'éviter tout choc électrique ou dommage, insérez d'abord l'extrémité la plus courte du cordon d'alimentation dans l'adaptateur secteur jusqu'à ce qu'elle soit bien en place, puis branchez l'extrémité la plus longue sur une prise secteur.

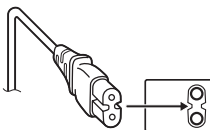

Si le matériel est installé dans un coffret ou sur une étagère, s'assurer qu'il y a un espace suffisant sur tous les côtés pour permettre la ventilation (10 cm ou plus sur les deux côtés, au dessus et à l'arrière).

Ne pas boucher les orifices de ventilation.

(Si les orifices de ventilation sont bouchés par un journal, un tissu, etc., la chaleur peut ne pas s'éliminer.)

Aucune source à flamme nue, telle que des bougies allumées, ne doit être placée sur l'appareil.

En jetant des batteries aux ordures, les problèmes d'environnement doivent être pris en considération et les réglementations locales ou la législation concernant le rebut de ces batteries doivent être strictement respectées.

L'appareil ne doit pas être exposé à l'égouttage ni aux éclaboussures.

Ne pas utiliser cet appareil dans une salle de bain, ni dans des endroits avec de l'eau.

Aussi, ne pas placer de récipient rempli d'eau ou de liquides (tels des produits cosmétiques, des médicaments, des vases de fleurs, des plantes en pot, des tasses, etc.) sur le dessus de cet appareil.

(Si de l'eau ou un liquide entre dans ce matériel, un incendie ou un choc électrique risque de se produire.)

Ne dirigez pas l'objectif directement vers le soleil. Vous pourriez vous abîmer la vue et l'appareil pourrait être endommagé. Il y a aussi risque d'incendie ou d'électrocution.

PRÉCAUTION !

Les remarques suivantes sont destinées à protéger l'utilisateur et l'appareil photo contre des dommages éventuels.

Ne pas transporter ou saisir l'appareil photo par l'écran LCD, car il pourrait tomber ou s'endommager.

Ne pas utiliser de trépied photographique sur des surfaces irrégulières et inclinées. Il pourrait tomber et l'appareil photo pourrait être sérieusement endommagé.

PRÉCAUTION !

Avec des câbles (Audio/Vidéo, S-Vidéo, etc.) raccordés, il est recommandé de ne pas laisser l'appareil photo sur le dessus du téléviseur, car tirer sur les câbles pourrait faire tomber l'appareil photo, causant des dommages.

PRÉCAUTION :

La prise secteur doit être opérationnelle.

Informations relatives à l'élimination des appareils usagés, à l'intention des utilisateurs

[Union européenne]

Lorsque ce symbole figure sur un appareil électrique et électronique, cela signifie qu'il ne doit pas être éliminé en tant que déchet ménager à la fin de son cycle de vie. Le produit doit être porté au point de pré-collecte approprié au recyclage des appareils électriques et électroniques pour y subir un traitement, une récupération et un recyclage, conformément à la législation nationale.



Attention:

Ce symbole n'est reconnu que dans l'Union européenne.

En éliminant correctement ce produit, vous contribuez à la conservation des ressources naturelles et à la prévention des éventuels effets négatifs sur l'environnement et la santé humaine, pouvant être dus à la manipulation inappropriée des déchets de ce produit. Pour plus d'informations sur le point de pré-collecte et le recyclage de ce produit, contactez votre mairie, le service d'évacuation des ordures ménagères ou le magasin dans lequel vous avez acheté le produit.

Des amendes peuvent être infligées en cas d'élimination incorrecte de ce produit, conformément à la législation nationale.

(Utilisateurs professionnels)

Si vous souhaitez éliminer ce produit, visitez notre page Web www.jvc-europe.com afin d'obtenir des informations sur sa récupération.

[Pays ne faisant pas partie de l'Union européenne]

Si vous souhaitez éliminer ce produit, faites-le conformément à la législation nationale ou autres règles en vigueur dans votre pays pour le traitement des appareils électriques et électroniques usagés.

Noter que cet appareil photo est destiné à un usage privé uniquement.

Toute utilisation commerciale sans autorisation est interdite. (Même si vous enregistrez un spectacle ou une exposition pour votre plaisir personnel, il est vivement recommandé de demander au préalable l'autorisation de filmer.)

Marques commerciales

- i.LINK est une marque de commerce de Sony Corporation.
- HDMI est une marque de commerce de HDMI Licensing, LLC.
- Windows® est une marque déposée ou une marque de commerce de Microsoft Corporation aux États-Unis et/ou dans d'autres pays.
- Macintosh est une marque déposée d'Apple Inc.
- Les autres noms de produit et d'entreprise cités dans ce mode d'emploi sont des marques de commerce et/ou des marques déposées de leurs détenteurs respectifs.



Contrat de licence du logiciel JVC

CONTRAT DE LICENCE LOGICIEL JVC

IMPORTANT

POUR LA CLIENTELE: VEUILLEZ LIRE CES INSTRUCTIONS SOIGNEUSEMENT AVANT D'INSTALLER OU D'UTILISER LE LOGICIEL "DIGITAL PHOTO NAVIGATOR" (le "Programme") SUR VOTRE ORDINATEUR. Le droit d'utiliser ce Programme est accordé par Victor Company of Japan, Limited ("JVC") à vous uniquement, sous réserve de votre acceptation des termes suivants.

Si vous n'acceptez pas ces termes, vous ne devez pas installer ou utiliser le Programme. CEPENDANT, L'INSTALLATION OU L'UTILISATION DU PROGRAMME SIGNIFIE QUE VOUS ACCEPTEZ LES TERMES ET CONDITIONS DU CONTRAT.

1 DROIT D'AUTEUR ET DROIT DE PROPRIETE

Vous reconnaissez que les droits d'auteur et autres droits de propriété intellectuelle liés au Programme sont ceux de JVC et de son concédant de licence, et restent la propriété de JVC et d'un tel concédant. Le Programme est protégé par les lois sur les droits d'auteur en vigueur au Japon et dans d'autres pays, et par des conventions y afférent.

2 ACCORD DE LICENCE

- (1) Sous réserve des conditions de ce contrat, JVC vous accorde un droit non exclusif d'utiliser le Programme. Vous pouvez installer et utiliser le Programme sur un disque dur ou autre dispositif de stockage intégré à votre ordinateur.
- (2) Vous pouvez faire une (1) copie de ce Programme à des fins de sauvegarde personnelle ou d'archive uniquement.

3 RESTRICTIONS SUR LE PROGRAMME

- (1) Vous n'êtes pas autorisé à désosser, décompiler, désassembler, réviser ou modifier le Programme, sauf en cas de disposition expressément prévue par la loi.
- (2) Vous n'êtes pas autorisé à copier ou à utiliser le Programme, en tout ou en partie, d'une manière autre que celle spécifiée expressément dans le présent contrat.
- (3) Vous ne disposez pas du droit d'accorder une licence d'utilisation du Programme, ni ne pouvez le distribuer, le louer ou le transférer à une tierce partie quelle qu'elle soit, ou encore permettre aux tiers d'utiliser le Programme.

4 GARANTIE LIMITEE

JVC garantit que tout support dans lequel le Programme est incorporé est exempt de tout vice de matériau ou de fabrication pour une période de trente (30) jours à compter de la date d'achat du produit. La responsabilité de JVC et l'unique recours dont vous disposez en rapport avec le Programme se limitent au remplacement du produit défectueux concerné. SAUF LES GARANTIES EXPRESSMENT DECLAREES ICI ET DANS LES LIMITES PERMISES PAR LA LOI, JVC ET SES CONCEDANTS DE LICENCE DECLINENT TOUTE AUTRE GARANTIE, EXPLICITE OU IMPLICITE, Y COMPRIS, MAIS SANS S'Y LIMITER, LES GARANTIES IMPLICITES DE QUALITE MARCHANDE ET D'ADAPTATION A UN BUT PARTICULIER, EN RAPPORT AVEC LE PROGRAMME ET SA DOCUMENTATION ECRITE. EN CAS DE PROBLEMES LIES A, OU CAUSES PAR, CE PROGRAMME, IL VOUS INCOMBE DE LES RESOUDRE A VOS PROPRES FRAIS.

5 RESPONSABILITE LIMITEE

DANS LES LIMITES PERMISES PAR LA LOI, ET QUELLE QUE SOIT LA NATURE DE L'ACTION INTENTEE, NI JVC NI SES CONCEDANTS DE LICENCE NE SERONT RESPONSABLES DE DOMMAGES INDIRECTS, SPECIAUX OU ACCIDENTELS LIES A L'UTILISATION OU A L'IMPOSSIBILITE D'UTILISER LE PROGRAMME, MEME DANS L'EVENTUALITE OU JVC AURAIT ETE INFORME DE LA POSSIBILITE DE TELS DOMMAGES. VOUS VOUS ENGAGEZ A INDEMNISER JVC POUR TOUTE PERTE, RESPONSABILITE OU AUTRES FRAIS EMANANT DE REVENDICATIONS PAR D'AUTRES PERSONNES EN RAPPORT AVEC L'UTILISATION DU PROGRAMME.

6 TERMES

Ce contrat entre en vigueur à la date d'installation et d'utilisation du Programme sur votre machine et reste effectif jusqu'à résiliation en vertu de la clause suivante.

Si vous violez l'une quelconque des clauses de ce contrat, JVC se réserve le droit de le résilier sans avis préalable. Dans ce cas, JVC est en droit de réclamer réparation pour les dommages causés par cette violation. En cas de résiliation de ce contrat, vous devez immédiatement détruire le Programme stocké sur votre machine (y compris l'effacer de la mémoire de votre ordinateur) et ne plus l'avoir en votre possession.

7 CONTROLE DES EXPORTATIONS

Vous vous engagez à ne pas expédier, transférer ou exporter le Programme ou les informations et technologies afférentes vers tout pays pour lequel le Japon ou d'autres pays concernés ont déclaré un embargo pour de tels produits.

8 UTILISATEUR LIE AU

GOUVERNEMENT AMERICAIN

Si vous êtes une agence du gouvernement des Etats-Unis (le "Gouvernement"), vous acceptez la déclaration de JVC selon laquelle le Programme est un "article de nature commerciale", comme indiqué dans la disposition 2.101 (g) du FAR (Federal Acquisition Regulation), constitué d'un "Logiciel informatique commercial" inédit tel que les articles décrits dans la section 12.212 du FAR, et qu'une licence vous est accordée au même titre que tout utilisateur final commercial, en vertu des termes de ce contrat.

9 GENERALITES

- (1) Aucun changement, ajout, suppression ou altération de ce contrat ne sera valide à moins d'être confirmé par écrit et signé par un représentant agréé de JVC.
- (2) Si une partie de ce contrat est jugée non valide ou en conflit avec d'autres lois ayant juridiction sur ce contrat, les clauses restantes demeurent pleinement en vigueur.
- (3) Ce contrat est régi et interprété en vertu des lois du Japon. Le tribunal du district de Tokyo a juridiction pour toutes les disputes en rapport avec l'exécution, l'interprétation et l'accomplissement de ce contrat.

Victor Company of Japan, Limited

REMARQUE

Si vous avez acheté le Programme en Allemagne, les clauses des sections 4 (Garantie limitée) et 5 (Responsabilité limitée) indiquées ci-dessus sont remplacées par celles de la version allemande de ce contrat.

ATTENTION :

- Faire fonctionner ce matériel en suivant les procédures de fonctionnement décrites dans ce manuel.
- N'utiliser que le CD-ROM fourni. Ne jamais utiliser tout autre CD-ROM pour exécuter ce logiciel.
- Ne pas tenter de modifier ce logiciel.
- Toute modification ou changement non approuvé par JVC peut priver l'utilisateur du droit d'autoriser cet équipement.

Comment manipuler un disque CD-ROM

- Faire attention de ne pas salir ou gratter la surface miroir (opposée à la surface imprimée). Ne rien écrire dessus ni coller d'étiquette sur une face ou l'autre. Si le CD-ROM devient sale, l'essuyer en douceur avec un chiffon doux vers l'extérieur en partant du trou central.
- Ne pas utiliser de nettoyeurs de disque conventionnels ni des aérosols de nettoyage.
- Ne pas cintrer le CD-ROM ni toucher à sa surface miroir.
- Ne pas ranger votre CD-ROM dans un endroit sale, chaud ou humide. Ne pas le mettre en plein soleil.

Vous pouvez trouver les informations les plus récentes (en anglais) sur le logiciel fourni sur notre serveur du World Wide Web à <http://www.jvc-victor.co.jp/english/global-e.html>

Table des matières

PRISE EN MAIN

Accessoires	10
Fixation/Retrait du parasoleil	10
Fixation de la dragonne	11
Préparation de la télécommande.....	11
Fixer le filtre à noyau de ferrite sur le câble audio et le cordon d'alimentation CC.....	11
Index	12
Indications sur l'écran LCD	14
Réglages nécessaires avant utilisation	16
Charge de la batterie	16
Sélection de la langue	17
Réglage de la date et de l'heure.....	17
Autres réglages	18
Réglage de la poignée.....	18
Couvre-objectif	18
Vérifier l'énergie restante de la batterie.....	18
Montage sur un trépied.....	18
Utilisation d'une carte SD	19

ENREGISTREMENT

Enregistrer des fichiers	20
Enregistrement vidéo.....	20
Enregistrement de photos	21
Zoom	22
Lumière à DEL.....	22
Enregistrement de fichiers dans des événements	22
Vérification de l'espace restant sur le support d'enregistrement.....	23
Enregistrement manuel	24
Pour sélectionner le mode d'enregistrement manuel	24
Exposition automatique programmée	24
Mise au point manuelle.....	25
Nightscope.....	25
Compensation de contre-jour	25
Commande d'exposition spot	26
Réglage manuel du menu fonction.....	26

LECTURE

Lecture de fichiers	29
Lecture vidéo	29
Lecture de photos	30
Fonction de recherche de fichiers	31
Pour lire les fichiers TPD	32
Lecture avec effets spéciaux	33
Visualisation de photos sur le téléviseur	35
Raccordement au téléviseur.....	35
Opération de lecture	36

ÉDITION/IMPRESSION

Gestion des fichiers	37
Suppression/Protection de fichiers	37
Affichage d'informations sur un fichier.....	39
Modification de l'enregistrement des événements des fichiers vidéo après l'enregistrement.....	40
Pour extraire un fichier d'image fixe d'un fichier vidéo	41
Réglage DPOF	41
Listes de lecture	43
Création d'une liste de lecture	43
Lecture de listes de lecture.....	44
Autres opérations liées aux listes de lecture.....	45

COPIE

Copier des fichiers	46
Utiliser un graveur DVD pour copier des fichiers de l'appareil photo.....	46
Utiliser un magnétoscope ou un enregistreur DVD pour copier les fichiers de l'appareil photo.....	49
Copie et transfert de fichiers de photos.....	51

UTILISATION DE L'ORDINATEUR

Sauvegarde de fichiers sur un ordinateur tournant sous Windows®	52
Configuration système requise	52
Installation du logiciel	53
Raccordement de l'appareil photo à l'ordinateur	55
Sauvegarde de fichiers sur l'ordinateur	56
Sauvegarde de fichiers sur l'ordinateur sans utiliser le logiciel	57
Autres opérations d'ordinateur tournant sous Windows®	58
Lecture de fichiers sur l'ordinateur	58
Création de disques/Édition de fichiers	59
Tirer pleinement profit du logiciel.....	61
Sauvegarde de fichiers sur un ordinateur Macintosh	63
Configuration système requise	63
Installation du logiciel	63
Raccordement de l'appareil photo à l'ordinateur Macintosh	64
Sauvegarde de fichiers sur un ordinateur Macintosh	65

AUTRES INFORMATIONS

Modification des réglages à l'aide des menus	66
Structure des dossiers et extensions	72
Dépannage	73
Messages d'avertissement	77
Nettoyage	78
Caractéristiques techniques	79
Consignes de sécurité	81
Lexique	84

À lire impérativement !

- **Faire une sauvegarde des données enregistrées importantes**
Il est recommandé de les copier sur un DVD ou un autre support d'enregistrement pour stockage. (☞ p. 46)
JVC décline toute responsabilité pour toute perte de données.
- **Faire un enregistrement test**
Avant d'enregistrer des données importantes, faites un enregistrement test et lisez les données enregistrées afin de vérifier que la vidéo et le son ont été enregistrés correctement.
- **Réinitialiser l'appareil photo s'il ne fonctionne pas correctement**
Cet appareil photo utilise un micro-ordinateur. Des facteurs tels qu'un bruit de fond ou les interférences peuvent l'empêcher de fonctionner correctement. Si l'appareil photo ne fonctionne pas correctement, le réinitialiser. (☞ p. 73)
- **Précautions à prendre lors de la manipulation des batteries**
 - Vous devez utiliser les bloc-piles JVC BN-VF815U/VF823U.
 - Si l'appareil photo est soumis à une décharge électrostatique, le mettre hors tension avant de l'utiliser à nouveau.
- **En cas de dysfonctionnement, cesser immédiatement d'utiliser l'appareil photo et consulter le revendeur JVC le plus proche**
 - En cas de problème lors de l'utilisation de la carte SD, apportez la carte avec l'appareil photo pour réparation. Si vous ne fournissez pas ces deux éléments, la cause du dysfonctionnement ne pourra pas être déterminée et il ne sera pas possible de réparer l'appareil photo.
 - Il se peut que les données enregistrées soient effacées lors de la réparation ou du contrôle de l'appareil photo. Sauvegarder toutes les données avant de faire une demande de réparation ou de contrôle.
- **Comme il se peut que les appareils photos soient utilisés pour des démonstrations en magasin, le mode de démonstration est activé par défaut**
Pour désactiver le mode de démonstration, régler [MODE DEMO] sur [ARRÊT]. (☞ p. 69)

Accessoires

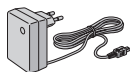

Adaptateur secteur
AP-V17E

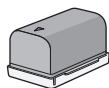

Batterie
BN-VF815U



Câble composantes
(☞ p. 35)

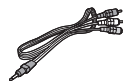

Câble audio/vidéo
(☞ p. 36, 50)



Câble USB
(☞ p. 46, 55, 64)



Parasoleil
Déjà fixé à l'appareil
photo.
(☞ ci-dessous)



Dragonne
(☞ p. 11)



CD-ROM
(☞ p. 53, 63)



Télécommande
RM-V750U (☞ p. 11)



Pile au Lithium
CR2025
Préinstallée dans la
télécommande.



Câble audio
(☞ p. 11)



Filtre à noyau de ferrite (x 2)
(☞ p. 11)

Fixation/Retrait du parasoleil

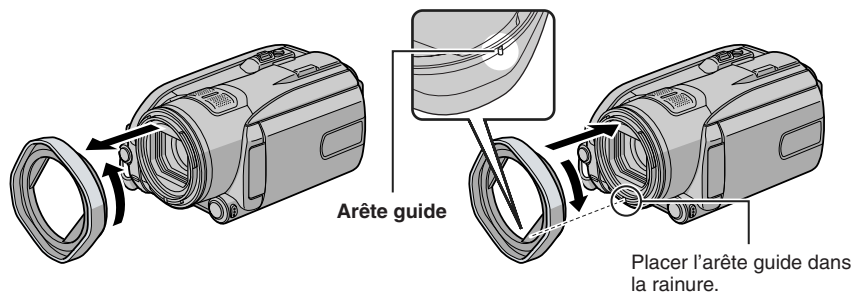

Fixation de la dragonne

Ouvrir la bande velcro et faire passer l'extrémité de la courroie dans l'œillet.

Faire passer la courroie dans la boucle, régler sa longueur et utiliser le guide de la courroie pour la fixer.

Positionner la boucle à proximité de l'œillet et fermer la bande velcro.

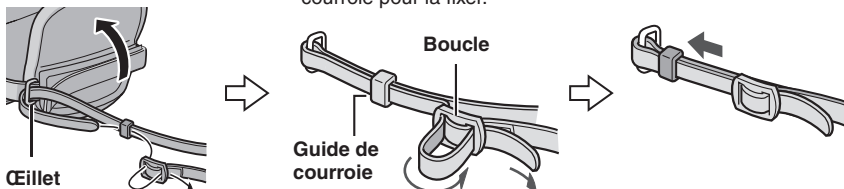

Préparation de la télécommande

La télécommande est dotée d'une pile lors de son achat. Enlever la feuille isolante avant toute utilisation.

Portée de la télécommande

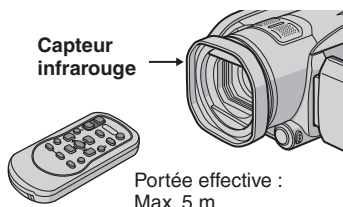

REMARQUE

Le rayon transmis peut manquer d'efficacité ou engendrer des dysfonctionnements si le capteur infrarouge est directement exposé à la lumière du soleil ou à des éclairages puissants.

Pour réinsérer la pile

Extraire le logement de la pile en poussant sur le bouton de verrouillage.

Bouton de verrouillage

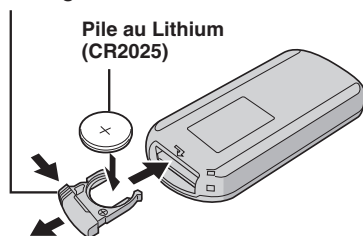

Fixer le filtre à noyau de ferrite sur le câble audio et le cordon d'alimentation CC

Fixer le filtre à noyau de ferrite sur le câble audio utilisé pour connecter un microphone externe en option à l'appareil photo. Fixer aussi le filtre à noyau de ferrite sur le cordon d'alimentation CC. Le filtre à noyau de ferrite réduit les parasites. Connecter à l'appareil photo l'extrémité du câble où se trouve le filtre à noyau de ferrite.

Libérer les ergots de fixation.

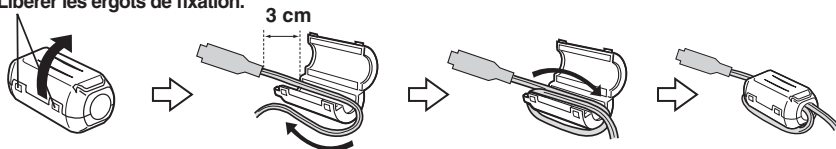

Câble audio: enrouler une fois

Cordon d'alimentation CC: enrouler deux fois

Index

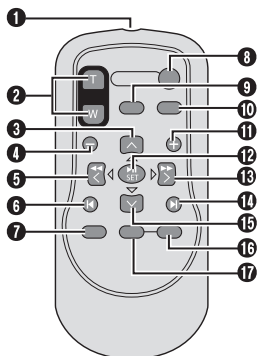
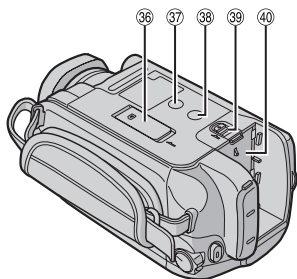
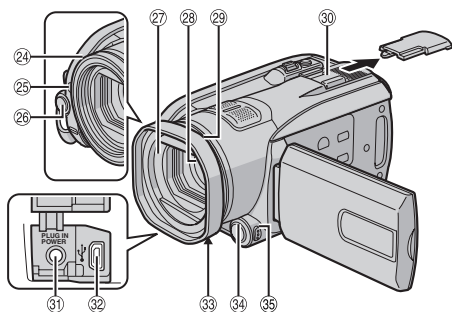
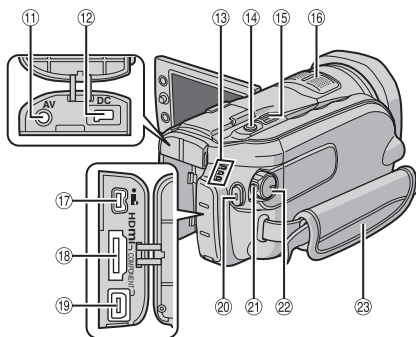
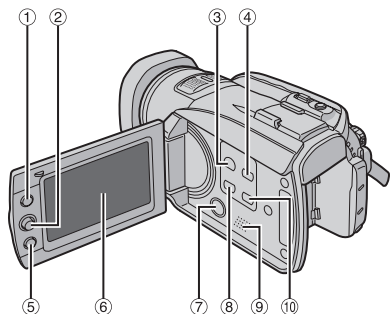

REMARQUES

- L'écran LCD peut pivoter sur 270°.

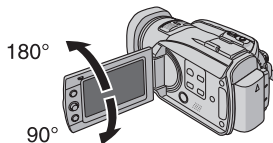







- **Fonctionnement avec alimentation couplée**

Vous pouvez également mettre l'appareil photo sous/hors tension en ouvrant/fermant l'écran LCD en mode d'enregistrement.

- Veiller à ne pas obstruer les capteurs 24 et 25 pendant la prise de vue.

Appareil photo

- ① Touche Index [INDEX] (☞ p. 31)/Touche Espace restant/Touche Batterie intelligente [ / ] (☞ p. 18, 23)
- ② Commande de réglage
Déplacer vers \wedge :
Touche Saut arrière (☞ p. 29)/
Déplacement vers le haut/Compensation de contre-jour [BACK LIGHT] (☞ p. 25)
Déplacer vers \vee :
Touche Saut en avant (☞ p. 29)/
Déplacement vers le bas/Mise au point manuelle [FOCUS] (☞ p. 25)
Déplacer vers \lt :
Recherche en arrière (☞ p. 29)/Vers la gauche/Nightscope [NIGHT] (☞ p. 25)
Déplacer vers \gt :
Recherche avant (☞ p. 29)/
Vers la droite/Exposition automatique programmée [PROGRAM AE] (☞ p. 24)
Pression vers le bas :
Lecture/Pause (☞ p. 29)
- ③ Commutateur de mode Lecture/Enregistrement [SELECT PLAY/REC] (☞ p. 20)
- ④ Touche de mode Auto/Manuel [AUTO] (☞ p. 24)/Touche d'information [INFO] (☞ p. 39)
- ⑤ Touche Fonction [FUNCTION] (☞ p. 26)
- ⑥ Écran LCD
- ⑦ Connecteur S [S] (☞ p. 36, 50)
- ⑧ Touche Sauvegarde directe [DIRECT BACK UP] (☞ p. 56)/Événement [EVENT] (☞ p. 22)
- ⑨ Haut-parleur
- ⑩ Touche Menu [MENU] (☞ p. 17, 66)
- ⑪ Connecteur audio/vidéo [AV] (☞ p. 36, 50)
- ⑫ Connecteur d'entrée CC [DC] (☞ p. 16)
- ⑬ Témoins d'accès/charge [ACCESS/CHARGE] (☞ p. 16)
(Clignote lors d'un accès aux fichiers ou pendant la recharge de la batterie. Ne pas mettre l'appareil hors tension ni retirer la batterie ou l'adaptateur secteur lors d'un accès aux fichiers.)
Témoin de mode Vidéo/Photo [ , ] (☞ p. 20, 21)
- ⑭ Touche Prise de photo [SNAPSHOT] (☞ p. 21)
- ⑮ Commande de zoom [W  , T ] (☞ p. 22)
Commande de volume du haut-parleur [-VOL+] (☞ p. 29)
- ⑯ Microphone stéréo
- ⑰ Connecteur i.LINK [i] (☞ p. 49)
- ⑱ Connecteur HDMI [HDMI] (☞ p. 35)

- ⑲ Connecteur à composants [COMPONENT] (☞ p. 35)
- ⑳ Touche de marche/arrêt d'enregistrement vidéo [REC] (☞ p. 20)
- ㉑ Touche de verrouillage (☞ p. 16)
- ㉒ Commutateur Alimentation/Mode [OFF (CHARGE), ON, MODE] (☞ p. 16)
- ㉓ Poignée ceinturée (☞ p. 18)
- ㉔ Capteur de l'appareil photo (☞ p. 12)
- ㉕ Capteur infrarouge (☞ p. 11)
- ㉖ Lumière à DEL (☞ p. 22)
- ㉗ Couvre-objectif (☞ p. 18)
- ㉘ Objectif
- ㉙ Parasoleil (☞ p. 10)
- ㉚ Semelle
- ㉛ Connecteur d'entrée du microphone [MIC]
- ㉜ Connecteur USB (Universal Serial Bus) [] (☞ p. 46, 55, 64)
- ㉝ Commutateur de couvre-objectif [ , ] (☞ p. 18)
- ㉞ Touche de mise au point assistée [FOCUS ASSIST] (☞ p. 25)
- ㉟ Touche de lumière à DEL [LIGHT] (☞ p. 22)
- ㊱ Emplacement à carte SD (☞ p. 19)
- ㊲ Orifice de taquet (☞ p. 18)
- ㊳ Trou fileté pour montage du trépied (☞ p. 18)
- ㊴ Touche de libération de la batterie [BATT.] (☞ p. 16)
- ㊵ Logement de la batterie (☞ p. 16)

Télécommande

- ① Fenêtre de transmission du rayon infrarouge
- ② Touches ZOOM (T/W)
Pendant l'enregistrement: zoom avant/arrière
Pendant la lecture: volume plus élevé/faible
Pendant la pause: zoom avant/arrière
- ③ Touche de déplacement vers le haut
Touche de rotation (sens antihoraire) (☞ p. 30)
- ④ Touche de saut en arrière
- ⑤ Touche de déplacement vers la gauche
- ⑥ Touche Précédent
- ⑦ Touche PLAYLIST (☞ p. 43)
- ⑧ Touche START/STOP
- ⑨ Touche SNAPSHOT (☞ p. 21)
- ⑩ Touche INFO (☞ p. 39)
- ⑪ Touche de saut en avant
- ⑫ Touche PLAY/PAUSE
- ⑬ Touche de déplacement vers la droite
- ⑭ Touche Suivant
- ⑮ Touche de déplacement vers le bas
Touche de rotation (sens horaire) (☞ p. 30)
- ⑯ Touche INDEX
- ⑰ Touche DATE

Indications sur l'écran LCD

Pendant l'enregistrement de vidéos et de photos

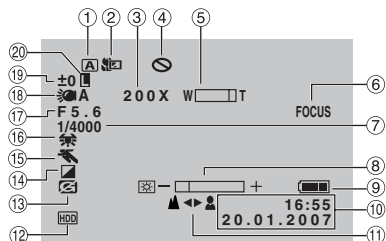

- ① Témoin du mode d'enregistrement sélectionné (☞ p. 24)
- ② Témoin de mode Tele macro (☞ p. 28)
- ③ Rapport de zoom approximatif (☞ p. 22)
- ④ Indicateur d'inhibition
- ⑤ Témoin de Zoom (☞ p. 22)
- ⑥ Témoin de mise au point assistée (☞ p. 25)
- ⑦ Vitesse d'obturation (☞ p. 27)
- ⑧ Témoin de commande de luminosité/netteté (☞ p. 28, 69)
- ⑨ Témoin de batterie (☞ p. 77)
- ⑩ Date/Heure (☞ p. 17)
- ⑪ Témoin de mise au point manuelle (☞ p. 25)
- ⑫ Témoin du mode d'enregistrement sélectionné (☞ p. 67, 68)
- ⑬ Témoin de détection de chute (apparaît lorsque [DETECTION DE CHUTE] est réglé sur [ARRET].) (☞ p. 69)
- ⑭ Témoin de mode d'effet (☞ p. 28)
- ⑮ Témoin de mode d'exposition automatique programmée AE (☞ p. 24)/
A : Témoin Nightalive (☞ p. 25)
- ⑯ Témoin de balance des blancs (☞ p. 27)
- ⑰ Valeur de diaphragme (ouverture numérique) (☞ p. 27)
- ⑱ Témoin de lumière à DEL (☞ p. 22)
- ±0 : Témoin de réglage d'exposition (☞ p. 27)
- A : Témoin de compensation de contre-jour (☞ p. 25)
- A : Témoin de commande d'exposition spot (☞ p. 26)
- ⑳ Témoin de verrouillage du diaphragme (☞ p. 26)

Pendant l'enregistrement vidéo uniquement

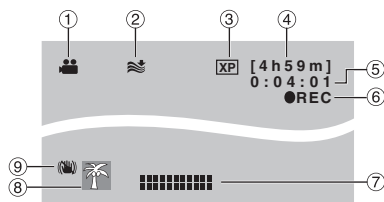

- ① Témoin de mode (☞ p. 20)
- ② Témoin d'atténuation des bruits du vent (☞ p. 67)
- ③ Qualité d'image (☞ p. 67)
- ④ Temps restant (☞ p. 20, 80)
- ⑤ Compteur (☞ p. 67)
- ⑥ ●REC : (Apparaît pendant l'enregistrement.) (☞ p. 20)
II : (Apparaît pendant le mode d'attente d'enregistrement.)
- ⑦ Indicateur de niveau d'entrée de microphone externe (☞ p. 67)
- ⑧ Témoin d'événement (☞ p. 23)
- ⑨ Témoin Stabilisateur d'image numérique (STABILISATEUR) (Apparaît lorsque [STABILISATEUR] est réglé sur [ARRET].) (☞ p. 67)

Pendant l'enregistrement de photos uniquement

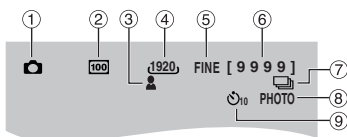

- ① Témoin de mode (☞ p. 21)
- ② Sensibilité ISO (LUMINOSITE) : Lorsqu'il est réglé sur [AUTO], il n'y a aucune indication. (☞ p. 68)
- ③ Témoin de mise au point (☞ p. 21)
- ④ Taille de l'image (☞ p. 68)
- ⑤ Qualité d'image (☞ p. 68)
- ⑥ Nombre de clichés restants (☞ p. 80)
- ⑦ P : Témoin du mode de prise de vues en rafale (☞ p. 68)
- P : Témoin du mode de prise de vue en fourchette (☞ p. 68)
- ⑧ Témoin de prise de vue (☞ p. 21)
- ⑨ Témoin d'enregistrement par retardateur (☞ p. 68)

Pendant la lecture vidéo

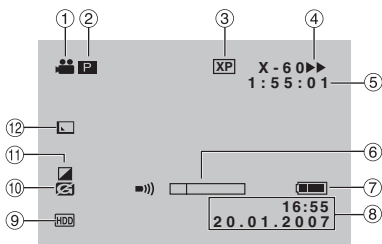

- ① Témoin de mode (☞ p. 29)
- ② **▶** : Témoin de lecture d'une liste de lecture (Apparaît lors de la lecture d'une liste de lecture.) (☞ p. 44)
☺E : Témoin de lecture de la recherche d'événement (Apparaît pendant la lecture d'un fichier vidéo à partir de la recherche d'événement.) (☞ p. 31)
☺D : Témoin de lecture de la recherche de date (Apparaît pendant la lecture d'un fichier vidéo à partir de la recherche de date.) (☞ p. 31)
- ③ Qualité d'image (☞ p. 67)
- ④ Mode de lecture (☞ p. 29)
▶ : Lecture
|| : Pause
▶▶ : Recherche avant
◀◀ : Recherche en arrière
||| : Ralenti avant
◀|| : Ralenti arrière
 (Le nombre à gauche indique la vitesse.)
- ⑤ Compteur (☞ p. 67)
- ⑥ Témoin de niveau de volume
- ⑦ Témoin de batterie (☞ p. 77)
- ⑧ Date/Heure (☞ p. 69)
- ⑨ Témoin de support sélectionné (☞ p. 67)
- ⑩ Témoin de détection de chute (apparaît lorsque [DETECTION DE CHUTE] est réglé sur [ARRÊT].) (☞ p. 69)
- ⑪ Témoin de mode d'effet (☞ p. 33)
- ⑫ Témoin d'effet de fondu/volet (☞ p. 34)

Pendant la lecture de photos

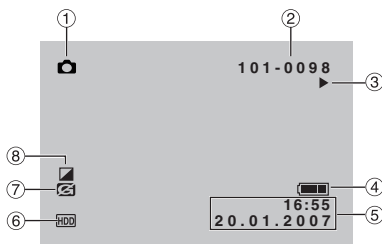

- ① Témoin de mode (☞ p. 30)
- ② Numéro de dossier/fichier
- ③ Témoin de lecture de diaporama (☞ p. 30)
- ④ Témoin de batterie (☞ p. 77)
- ⑤ Date/Heure (☞ p. 69)
- ⑥ Témoin de support sélectionné (☞ p. 68)
- ⑦ Témoin de détection de chute (apparaît lorsque [DETECTION DE CHUTE] est réglé sur [ARRÊT].) (☞ p. 69)
- ⑧ Témoin de mode d'effet (☞ p. 33)

Affichage du guide d'utilisation

Le guide d'utilisation s'affiche au bas de l'écran pendant l'affichage du menu, etc.



Réglages nécessaires avant utilisation

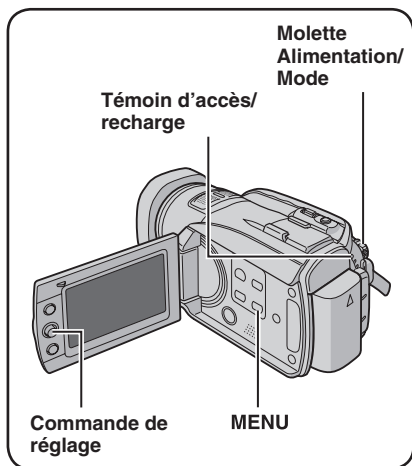

Veiller à configurer les 3 réglages suivants avant utilisation.

Charge de la batterie

1 Régler la molette Alimentation/Mode sur OFF.

Faire glisser la touche de verrouillage tout en appuyant dessus.



2 Fixer la batterie.

Faire coulisser la batterie vers le bas jusqu'à ce qu'elle se verrouille.

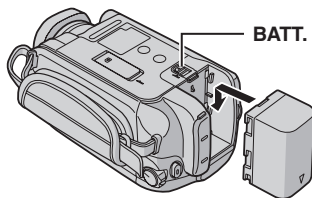

3 Brancher l'adaptateur secteur.

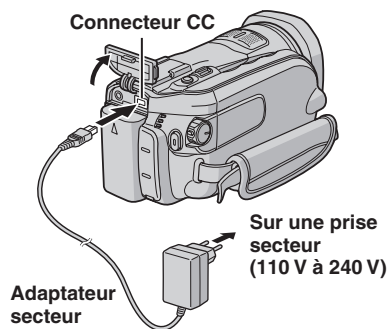

- Le témoin d'accès/recharge clignote pour indiquer que la recharge a commencé.
- Lorsque le témoin s'éteint, la recharge est terminée. Débrancher l'adaptateur secteur de la prise de courant et de l'appareil photo.

Temps de recharge / d'enregistrement requis (approx.)

Batterie	Temps de recharge	Durée de l'enregistrement
BN-VF815U (Fourni)	2 h 40 min.	1 h 25 min.* 1 h 25 min.**
BN-VF823U	3 h 50 min.	2 h 10 min.* 2 h 5 min.**

* Utiliser l'écran LCD

** Utiliser l'écran LCD et la lumière à DEL

■ Pour retirer la batterie

Faire glisser et maintenir **BATT.** (☞ étape 2), puis retirer la batterie.

■ Pour vérifier la charge restante de la batterie

Voir page 18.

REMARQUES

- Vous pouvez également utiliser l'appareil photo avec uniquement l'adaptateur secteur.
- Éviter de tirer sur ou de plier la fiche et le cordon de l'adaptateur secteur. Cela pourrait endommager l'adaptateur secteur.

Sélection de la langue

Il est possible de modifier la langue de l'écran.

1 Régler la molette Alimentation/Mode sur ON.

Faire glisser la touche de verrouillage tout en appuyant dessus.



2



3



4 Sélectionner [GENERAL].

Sélectionner



Régler



5 Sélectionner [LANGUAGE].

Sélectionner



Régler



6 Sélectionner la langue appropriée.

Sélectionner



Régler

■ Pour revenir à l'écran précédent

Déplacer la commande de réglage vers <.

■ Pour quitter l'écran

Appuyer sur la touche MENU.

Réglage de la date et de l'heure

Après avoir exécuté les étapes 1-4
(☞ colonne de gauche)

5 Sélectionner [REGLAGE DE L'HEURE].

Sélectionner



Régler



6 Régler la date et l'heure.

Sélectionner



Régler

Procéder de même pour entrer le mois, le jour, l'année, l'heure et les minutes.

■ Pour revenir à l'écran précédent

Déplacer la commande de réglage vers <.

■ Pour quitter l'écran

Appuyer sur la touche MENU.

Vous avez configuré les réglages appropriés.

■ Pour utiliser l'appareil photo immédiatement

Voir page 20.

■ Pour configurer d'autres réglages

Voir page 18.

Autres réglages

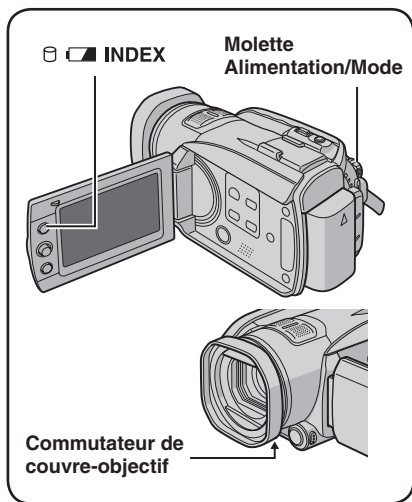

Réglage de la poignée

Ouvrir la bande velcro et régler la poignée.

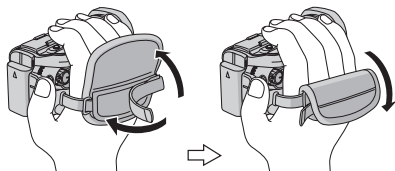

Couvre-objectif

Après l'utilisation de l'appareil photo, fermer le couvre-objectif pour protéger l'objectif.

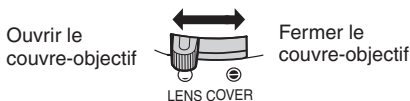

REMARQUE

Ne pas appuyer fort sur le couvre-objectif. Cela pourrait endommager l'objectif.

Vérifier l'énergie restante de la batterie

Préparatif :

- Régler la molette Alimentation/Mode sur **OFF**.
- Fixer la batterie.

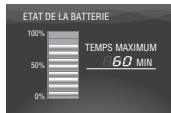

Les informations sur la batterie restent affichées pendant environ 3 secondes si la touche est enfoncée puis relâchée rapidement, et pendant environ 15 secondes si la touche est maintenue enfoncée pendant plusieurs secondes.

REMARQUES

- Si «ERREUR DE COMMUNICATION» apparaît, il y a peut-être un problème de batterie. Dans ce cas, contacter le revendeur JVC le plus proche.
- Le temps d'enregistrement affiché ne devrait être utilisé qu'à titre indicatif. Il est exprimé par tranches de 10 minutes.

Montage sur un trépied

Aligner l'orifice de taquet sur l'orifice du trépied, et le trou fileté de montage sur la vis, puis faire pivoter l'appareil photo dans le sens horaire pour le monter sur le trépied.

Partie inférieure de l'appareil photo

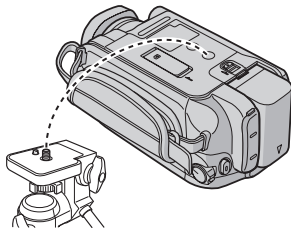

REMARQUE

Ne pas utiliser de trépied photographique sur des surfaces irrégulières ou inclinées. Il pourrait tomber et l'appareil photo pourrait être sérieusement endommagé.

Utilisation d'une carte SD

Si vous souhaitez enregistrer sur une carte SD, les 3 opérations suivantes doivent être exécutées.

- Le fonctionnement est garanti sur les cartes SD suivantes.
Enregistrement vidéo : Carte SDHC compatible Classe 6
Enregistrement de photos : Panasonic, TOSHIBA, SanDisk, ATP (128 Mo à 4 Go) ou carte SDHC (4 Go)
- Sur d'autres supports, les données risquent de ne pas être enregistrées correctement ou des données déjà enregistrées risquent d'être perdues.
- Les cartes MultiMediaCards ne sont pas prises en charge.
- Les fichiers sont enregistrés sur une carte SD en mode SP, quel que soit le réglage de la qualité d'image. Il n'est pas possible de copier ces fichiers avec une qualité d'image haute définition sur les appareils HDV.
- Les cartes utilisées pour l'enregistrement vidéo sur cet appareil photo ne peuvent pas être lues sur d'autres appareils.

1 Insérer une carte SD

Préparatif :

Régler la molette Alimentation/Mode sur **OFF**.

1 Ouvrir le volet de la carte SD.

Partie inférieure de l'appareil photo

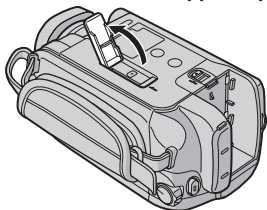

2 Introduire la carte fermement, le bord biseauté en premier.

Bord biseauté

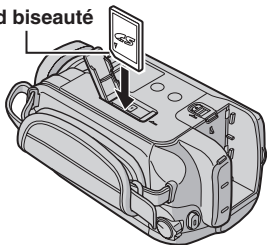

3 Fermer le volet de la carte SD.

■ Pour retirer une carte SD

Pousser sur la carte SD une fois.
Lorsqu'elle sort de l'appareil, la retirer.

REMARQUES

- L'alimentation doit être coupée pour l'insertion et le retrait de la carte SD. Sinon, les données de la carte risquent d'être altérées.
- Ne pas toucher la borne sur le côté opposé de l'étiquette.

2 Changer le support d'enregistrement

L'appareil photo est programmé en usine pour enregistrer sur le disque dur intégré. Vous pouvez changer le support d'enregistrement pour la carte SD.

Régler **[SUPPORT ENREG. VIDEO]** et **[SUPPORT ENREG. PHOTO]** sur **[SD]**.
(☞ p. 67, 68)

REMARQUE

La qualité d'image vidéo (☞ p. 67) sera automatiquement réglée sur **[SP]**.

3 Formater une carte SD lors de sa première utilisation

Le formatage procure des vitesses et un fonctionnement stables lors des accès à la carte SD.

Sélectionner **[EXECUTER]** dans **[FORMATER LA CARTE SD]** pour formater la carte. (☞ p. 71)

Enregistrer des fichiers

Enregistrement vidéo

Préparatif : Régler la molette Alimentation/Mode sur **ON**.

1

Glisser molette Alimentation/Mode sur **MODE** pour sélectionner le mode  (vidéo).



La molette retourne en position originale lorsqu'elle est libérée.

Le témoin  s'allume sur l'appareil photo.

2

Appuyer sur la touche **PLAY/REC** pour sélectionner le mode d'enregistrement.

SELECT
PLAY/REC

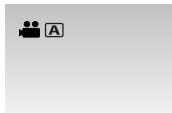

3

Appuyer sur la touche **REC** pour démarrer l'enregistrement.

REC

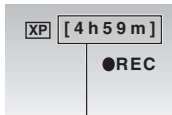

Temps d'enregistrement restant approximatif

■ Pour arrêter l'enregistrement

Appuyer de nouveau sur la touche **REC**.

■ Pour modifier la qualité d'image

Modifier les réglages dans [QUALITE].

(→ p. 67)

■ Pour enregistrer un fichier dans un événement

Voir page 23.

REMARQUES

- Le mode d'enregistrement vidéo est automatiquement sélectionné lorsque l'on remet l'appareil photo sous tension.
- Si l'appareil reste inutilisé pendant 5 minutes alors qu'il est sous tension, il se met de lui-même hors tension pour économiser l'énergie. Pour remettre l'appareil sous tension lors de l'utilisation de la batterie, régler la molette Alimentation/Mode sur **OFF**, puis sur **ON**. Pendant l'utilisation de l'adaptateur secteur, effectuer une opération quelconque, telle qu'un zoom.
- Les fichiers vidéo reçoivent les noms MOV001.TOD à MOV009.TOD, MOV00A.TOD à MOV00F.TOD, et MOV010.TOD dans leur ordre d'enregistrement.
- Un nouveau fichier est créé à chaque prise de vues en rafale de 4 Go ou d'environ 19 minutes.
- Cet appareil photo enregistre de la vidéo au format MPEG2 compatible avec le format SD-VIDEO.
- Ne pas déplacer ni secouer brusquement l'appareil photo pendant l'enregistrement. Dans ce cas, le bruit d'entraînement (bourdonnement) du disque dur risque d'être enregistré.

Enregistrement de photos

Préparatif : Régler la molette Alimentation/Mode sur **ON**.

- 1** Glisser la molette Alimentation/Mode sur **MODE** pour sélectionner le mode  (photo).



La molette retourne en position originale lorsqu'elle est libérée.

Le témoin  s'allume sur l'appareil photo.

- 2** Appuyer sur la touche **PLAY/REC** pour sélectionner le mode d'enregistrement.

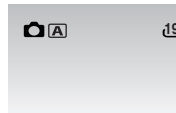

- 3** Enfoncer la touche **SNAPSHOT** à mi-course sans la relâcher.



Le témoin  devient vert lorsque l'image capturée est au point.

■ **Pour modifier la qualité d'image**

Modifier les réglages dans [QUALITE].

(☞ p. 68)

■ **Pour enregistrer des photos en rafale**

Régler [PRISE VUES EN RAFALE] sur [MARCHE]. (☞ p. 68)

■ **Pour modifier la taille de l'image**

Modifier les réglages dans [TAILLE IMG]. (☞ p. 68)

- 4** Appuyer sur la touche **SNAPSHOT** pour démarrer l'enregistrement.



REMARQUES

- Le **STABILISATEUR** ne fonctionne pas pendant l'enregistrement de photos.
- Si l'appareil reste inutilisé pendant 5 minutes alors qu'il est sous tension, il se met de lui-même hors tension pour économiser l'énergie. Pour remettre l'appareil sous tension lors de l'utilisation de la batterie, régler la molette Alimentation/Mode sur **OFF**, puis sur **ON**. Pendant l'utilisation de l'adaptateur secteur, effectuer une opération quelconque, telle qu'un zoom.
- Il se peut que les bords des photos enregistrées en format 16:9 soient coupés lors de l'impression. Informez-vous auprès de votre boutique photo pour savoir si elle imprime en format 16:9.

Enregistrer des fichiers (Suite)

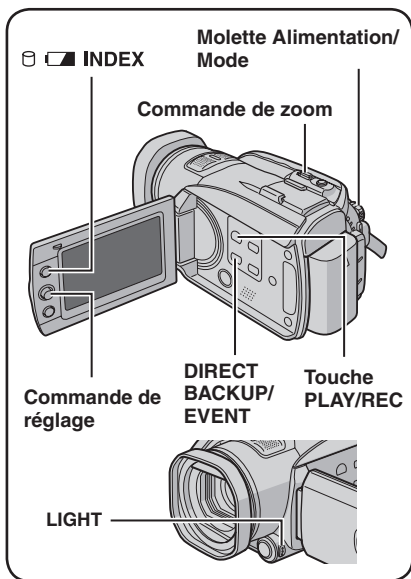

Lumière à DEL

Préparatif :

- Glisser la molette Alimentation/Mode sur **MODE** pour sélectionner le mode ou .
- Appuyer sur la touche **PLAY/REC** pour sélectionner le mode d'enregistrement.



Chaque pression sur la touche **LIGHT** modifie le réglage.



La lumière à DEL reste allumée indépendamment des conditions environnantes.



La lumière à DEL s'allume automatiquement lorsque l'éclairage est insuffisant.

Pas d'affichage

Désactive cette fonction.

Zoom

Préparatif :

- Glisser la molette Alimentation/Mode sur **MODE** pour sélectionner le mode ou .
- Appuyer sur la touche **PLAY/REC** pour sélectionner le mode d'enregistrement.

Zoom arrière



W : Grand angle

Zoom avant



T : Téléobjectif

Le rapport de zoom maximal est de 10X pour les vidéos, et de 8X pour les photos (réglage d'usine).

■ Pour modifier le rapport de zoom maximal (pour le mode uniquement)

Modifier les réglages dans [ZOOM].

(p. 67)

REMARQUE

La prise de vue macro jusqu'à environ 5 cm du sujet est possible lorsque la commande de zoom est réglée à fond sur **W**.

Enregistrement de fichiers dans des événements – Mode uniquement

Si vous sélectionnez un événement en vue d'y enregistrer le fichier avant de démarrer l'enregistrement proprement dit, le fichier sera enregistré dans l'événement sélectionné. Ainsi, il sera plus facile de rechercher le fichier au moment de la lecture. Chaque événement comporte jusqu'à 3 destinations différentes (par exemple : BEBE1, BEBE2, BEBE3).

Préparatif :

- Glisser la molette Alimentation/Mode sur **MODE** pour sélectionner le mode .
- Appuyer sur la touche **PLAY/REC** pour sélectionner le mode d'enregistrement.

1

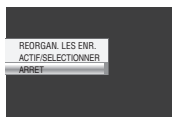

2 Sélectionner [ACTIF/SELECTIONNER].



3 Sélectionner l'événement dans lequel vous voulez enregistrer le fichier.

- Pour sélectionner une autre destination, sélectionner [PAGE SUIVANTE].
- Pour annuler l'enregistrement de l'événement, sélectionner [SANS SECTION].



L'événement sélectionné s'affiche sur l'écran. Appuyer sur la touche **REC** pour démarrer l'enregistrement.

■ Pour quitter l'écran

Appuyer sur la touche **EVENT**.

■ Pour rechercher un événement pour un fichier à lire

Voir page 31.

REMARQUE

Lorsque vous sélectionnez un certain événement pour enregistrer un fichier, le réglage est conservé même si vous éteignez l'appareil. Par la suite, vous enregistrerez un fichier dans l'événement préalablement sélectionné, sauf si vous modifiez le réglage.

Vérification de l'espace restant sur le support d'enregistrement – Mode uniquement

Préparatif :

- Glisser la molette Alimentation/Mode sur **MODE** pour sélectionner le mode .
- Appuyer sur la touche **PLAY/REC** pour sélectionner le mode d'enregistrement.

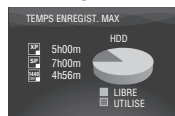

Le temps maximum d'enregistrement s'affiche pour chaque mode de qualité d'image.

■ Pour revenir à l'écran normal

Appuyer de nouveau sur la touche /.

Enregistrement manuel

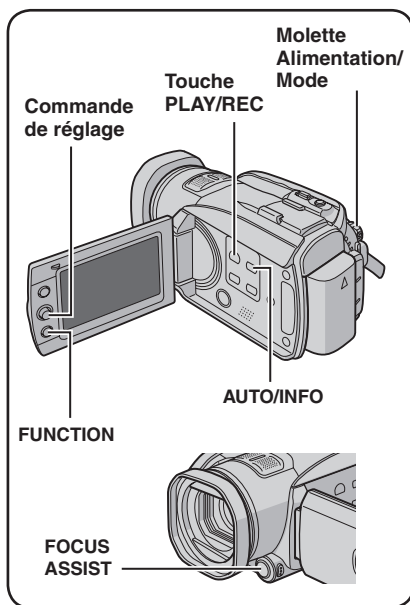

Le mode d'enregistrement manuel permet de définir manuellement la mise au point, la luminosité de l'écran, etc.

Pour sélectionner le mode d'enregistrement manuel

Préparatif :

- Glisser la molette Alimentation/Mode sur **MODE** pour sélectionner le mode ou .
- Appuyer sur la touche **PLAY/REC** pour sélectionner le mode d'enregistrement.



■ Pour repasser en mode d'enregistrement automatique

Appuyer sur la touche **AUTO/INFO** pour faire apparaître le témoin .

Exposition automatique programmée

Vous pouvez enregistrer des vidéos ou des photos avec une luminosité optimale en réglant l'exposition et la vitesse d'obturation en fonction de l'environnement ou du sujet.

Après avoir exécuté «Pour sélectionner le mode d'enregistrement manuel»
(☞ colonne de gauche)

1



2 Sélectionner le réglage approprié.

Pour plus de détails sur les réglages, voir ci-dessous.

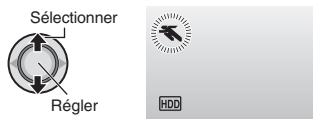

■ Pour annuler l'exposition automatique programmée

Sélectionner [ARRET] à l'étape 2.

■ Options du réglage d'exposition automatique programmée AE

- **PORTRAIT** :
Le sujet au premier plan est accentué en estompant l'arrière-plan.
- **SPORTS** :
Enregistre clairement des sujets se déplaçant vite.
- **NEIGE** :
Compense les sujets qui risqueraient d'être trop sombres dans une prise de vue effectuée dans un environnement très lumineux, par exemple dans la neige.
- **PROJECTEUR** :
Sélectionner cette option lorsqu'une tache lumineuse rend le sujet trop lumineux.
- **CREPUSCULE** :
Rend les prises de vue au crépuscule plus naturelles.

Mise au point manuelle

Après avoir exécuté «Pour sélectionner le mode d'enregistrement manuel» (☞ p. 24)

1



2 Faire la mise au point.



■ Pour annuler le réglage de la mise au point

Déplacer la commande de réglage sur \vee (FOCUS) pour faire disparaître le témoin $\blacktriangle/\blacktriangle$.

Mise au point assistée

L'image devient noir et blanc. Les contours de l'objet mis au point s'affichent en bleu. Utiliser cette fonction pour effectuer la mise au point avec plus de précision.

1



2 Faire la mise au point, puis enfoncer la commande de réglage pour fixer la mise au point.



■ Pour annuler le mode de mise au point assistée

Appuyer de nouveau sur la touche FOCUS ASSIST.

■ Pour changer la couleur des contours
Modifier les réglages dans [AIDE MISE AU POINT]. (☞ p. 69)

REMARQUE

Si vous utilisez la mise au point assistée dans des endroits sombres, la zone mal définie de l'image apparaîtra en couleur, et la couleur des contours sera difficile à discerner.

Nightscope

La fonction permet d'enregistrer avec une plus grande sensibilité dans les endroits faiblement éclairés, en ajustant automatiquement la vitesse d'obturation.

Après avoir exécuté «Pour sélectionner le mode d'enregistrement manuel» (☞ p. 24)



■ Pour annuler Nightscope

Déplacer la commande de réglage sur \langle (NIGHT) pour faire disparaître le témoin $\blacktriangle/\blacktriangle$.

REMARQUE

Il est recommandé d'utiliser le trépied (☞ p. 18) car la vitesse d'obturation devient lente.

Compensation de contre-jour

La fonction de compensation de contre-jour éclaircit le sujet en augmentant l'exposition.

Après avoir exécuté «Pour sélectionner le mode d'enregistrement manuel» (☞ p. 24)



■ Pour annuler la compensation de contre-jour

Déplacer la commande de réglage sur \wedge (☞) deux fois pour faire disparaître le témoin $\blacktriangle/\blacktriangle$.

Enregistrement manuel (suite)

Commande d'exposition spot

Utiliser cette fonction lorsque la compensation de contre-jour est inefficace, ou pour régler la luminosité du point désiré.

Après avoir exécuté «Pour sélectionner le mode d'enregistrement manuel» (☞ p. 24)

1 Déplacer deux fois.



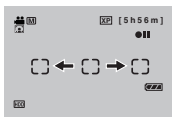
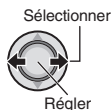

2 Sélectionner le cadre de mesure spot désiré.



■ Pour verrouiller l'exposition

Une fois le réglage terminé, appuyer sur la commande de réglage et la maintenir enfoncée pendant plus de 2 secondes. Le témoin  s'affiche.

■ Pour annuler la commande d'exposition spot

Déplacer la commande de réglage sur  (☞) une fois pour faire disparaître le témoin .

Réglage manuel du menu fonction

Les fonctions d'enregistrement manuel sont simples à utiliser. Il suffit de sélectionner les options appropriées dans les menus de fonction.

Les illustrations d'écrans d'affichage qui suivent sont des exemples avec [EFFET] réglé sur [SEPIA].

Après avoir exécuté «Pour sélectionner le mode d'enregistrement manuel» (☞ p. 24)

1 FUNCTION

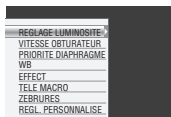

2 Sélectionner le menu approprié.

Pour plus de détails sur les menus, voir ci-dessous.

Sélectionner



Régler



3 Sélectionner le réglage approprié.

Sélectionner



Régler



4 FUNCTION















Le menu disparaît et le témoin de la fonction sélectionnée s'affiche.

■ Pour revenir à l'écran précédent



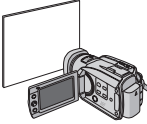

Déplacer la commande de réglage vers .

■ Pour quitter l'écran

Appuyer sur la touche FUNCTION.

Menus	Réglages : [] = Préréglage d'usine
<p>REGLAGE LUMINOSITE Règle la luminosité.</p>	<p>Pour le mode  [AUTO] : La luminosité est réglée automatiquement. -6 à +6 : Corrige une valeur de luminosité comprise dans cette plage, par incréments de 1. Déplacer la commande de réglage sur ^ / v pour définir cette valeur.</p> <p>Pour le mode  [±0] : La luminosité n'est pas réglée. -2,0 à +2,0 (EV) : Corrige une valeur comprise dans cette plage, par incréments de 1/3EV. Déplacer la commande de réglage sur ^ / v pour définir la valeur.</p> <p>■ Pour verrouiller l'exposition Lorsque le menu disparaît une fois que vous avez configuré le réglage, appuyer sur la commande de réglage et la maintenir enfoncée pendant plus de 2 secondes. Le témoin  s'affiche.</p>
<p>VITESSE OBTURATEUR Une vitesse d'obturation rapide peut geler le mouvement d'un sujet se déplaçant vite, et une vitesse d'obturation lente peut rendre le sujet quelque peu flou et donner l'impression d'un mouvement.</p>	<p>[AUTO] : La vitesse d'obturation est réglée automatiquement. 1/2 à 1/4000 : Plus la valeur est réduite, plus la vitesse d'obturation est rapide. Déplacer la commande de réglage sur ^ / v pour définir la valeur.</p> <p>REMARQUE Il est recommandé d'utiliser un trépied ( p. 18) lors de l'enregistrement avec une vitesse d'obturation lente.</p>
<p>PRIORITE DIAPHRAGME Vous pouvez ajouter un effet de flou à l'arrière-plan en réglant la valeur de diaphragme (numéro-F).</p>	<p>[AUTO] : La valeur de diaphragme est réglée automatiquement. F1,8 à F8 (Pour le mode ) / F1,9 à F5,6 (Pour le mode ): Plus le numéro-F est bas (plus grande valeur de diaphragme), plus l'arrière-plan sera flou. Plus le numéro-F est élevé (plus petite valeur de diaphragme), plus la mise au point sera nette à la fois pour les objets proches et éloignés. Déplacer la commande de réglage sur ^ / v pour définir la valeur.</p> <p>REMARQUE Si l'image est trop claire, régler sur un numéro-F plus grand. Si l'image est trop sombre, régler sur un numéro-F plus petit.</p>
<p>WB Permet de régler la balance des blancs afin d'optimiser les couleurs en fonction de la lumière de l'environnement pendant l'enregistrement.</p>	<p> [AUTO] : La balance des blancs est réglée automatiquement.  BAL. B MANUEL : Permet de régler manuellement la balance des blancs en fonction de la source de lumière.</p> <ol style="list-style-type: none"> Placer une feuille de papier blanc uni devant le sujet de sorte que le papier blanc occupe tout l'écran. Appuyer sur la commande de réglage et la maintenir enfoncée jusqu'à ce que le témoin  se mette à clignoter puis s'arrête. <p> ENSOLEILLE : Destiné aux prises de vues extérieures par temps ensoleillé.</p> <p> NUAGEUX : Destiné aux prises de vues extérieures par temps couvert.</p> <p> HALOGENE : Destiné à être utilisé avec un éclairage vidéo ou similaire.</p> 

Enregistrement manuel (suite)

Menus	Réglages : [] = Préréglage d'usine
<p>EFFET Permet d'enregistrer des vidéos ou des photos avec des effets spéciaux.</p>	<p> [ARRET] : Aucun effet spécial n'est utilisé. <input checked="" type="checkbox"/> SEPIA : L'image prend une teinte brune rappelant celle des anciennes photographies. B/W NOIR ET BLANC : Comme dans les vieux films, l'image est en noir et blanc.  FILM ANCIEN* : Cet effet donne aux images un effet stroboscopique rappelant celui des vieux films.  STROBOSCOPE* : L'enregistrement ressemble à une série de clichés consécutifs.</p>
<p>TELE MACRO Vous pouvez effectuer une prise de vue sur un sujet aussi gros que possible à une distance de 70 cm environ.</p>	<p> [ARRET] : Désactive la fonction.  MARCHE : Active la fonction.</p>
<p>ZEBRURES* Les parties du sujet photographié qui sont reflétées en blanc à cause de la lumière s'affichent avec un motif rayé. L'utiliser comme guide pour ajuster la luminosité.</p>	<p>[ARRET] : Désactiver cette fonction. 70% : Les parties qui sont presque reflétées en blanc (lumineuses) s'affichent avec un motif rayé. 100% : Les parties qui sont complètement reflétées en blanc (trop lumineuses) s'affichent avec un motif rayé.</p>
<p>REGL. PERSONNALISE*</p>	<p>Enfoncer la commande de réglage puis sélectionner les sous-menus.</p>
<p>NETTETE Permet de régler le niveau de rehaussement des contours de l'image enregistrée.</p>	<p>Régler la netteté en déplaçant la commande de réglage sur < / >, puis l'enfoncer. REMARQUE L'augmentation de la netteté rend l'image enregistrée plus grenue.</p>
<p>BARRE COULEURS La barre de couleur s'affiche. Les caractéristiques chromatiques de l'appareil photo peuvent être vérifiées en enregistrant cet affichage.</p>	<p>[ARRET] : Désactiver cette fonction. MARCHE : Activer cette fonction.</p>

* Non disponible en mode .

Lecture de fichiers

Lecture vidéo

- 1** Glisser molette Alimentation/ Mode sur **MODE** pour sélectionner le mode  (vidéo).

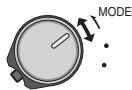

La molette retourne en position originale lorsqu'elle est libérée.

Le témoin  s'allume sur l'appareil photo.

- 2** Appuyer sur la touche **PLAY/REC** pour sélectionner le mode de lecture.



L'écran d'index pour les vidéos apparaît.

- 3** Déplacer la commande de réglage sur **^ / v / < / >** pour sélectionner le fichier désiré, puis enfoncer.

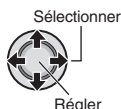

- **Pour revenir à l'écran d'index**
Appuyer sur la touche **INDEX**.
- **Pour visualiser sur le téléviseur**
Voir page 35.
- **Pour activer/désactiver l'affichage de la date**
Modifier les réglages dans [DATE/HEURE]. (☞ p. 69)
- **Pour vérifier les informations de fichiers**
Appuyer sur **AUTO/INFO** alors que la lecture est suspendue. (☞ p. 39)

Opérations pendant la lecture

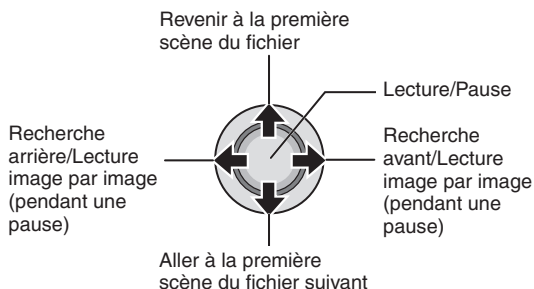

— : Pour baisser le volume

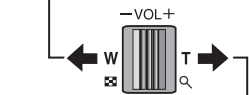

+ : Pour monter le volume

Pendant la recherche avant/arrière, le déplacement de la commande de réglage sur **< / >** change la vitesse de recherche (maximum 60x).

Lecture de fichiers (Suite)

Lecture de photos

- 1** Glisser la molette Alimentation/ Mode sur **MODE** pour sélectionner le mode  (photo).



La molette retourne en position originale lorsqu'elle est libérée.

Le témoin  s'allume sur l'appareil photo.

- 2** Appuyer sur la touche **PLAY/REC** pour sélectionner le mode de lecture.

SELECT
PLAY/REC



L'écran d'index pour les photos apparaît.

- 3** Déplacer la commande de réglage sur **^ / \ / < / >** pour sélectionner le fichier désiré, puis enfoncer.

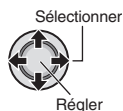

- **Pour revenir à l'écran d'index**
Appuyer sur la touche **INDEX**.
- **Pour visualiser sur le téléviseur**
Voir page 35.
- **Pour activer/désactiver l'affichage de la date**
Modifier les réglages dans [DATE/HEURE]. (☞ p. 69)
- **Pour vérifier les informations de fichiers**
Appuyer sur la touche **AUTO/INFO**. (☞ p. 39)

Opérations pendant la lecture

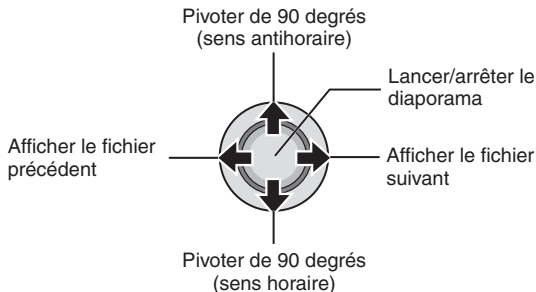

Pendant l'affichage du diaporama, le déplacement de la commande de réglage sur **^ / ** change l'ordre de lecture.

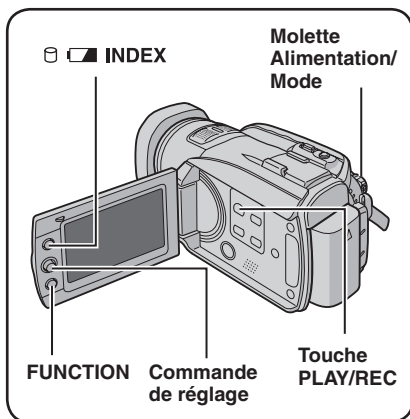

Fonction de recherche de fichiers

Vous pouvez commuter l'écran d'index vers l'écran d'index des dates ou l'écran des événements pour la recherche de fichiers. L'écran des événements peut être utilisé en mode . Il ne peut pas être utilisé en mode .

Écran d'index des dates

Vous pouvez rechercher le fichier voulu par date d'enregistrement.

Préparatif :

- Glisser la molette Alimentation/Mode sur **MODE** pour sélectionner le mode ou .
- Appuyer sur la touche **PLAY/REC** pour sélectionner le mode de lecture.

1



2 Sélectionner la date d'enregistrement.

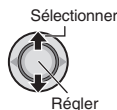

3 Sélectionner le fichier à lire.

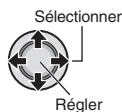

- Pour revenir à l'écran d'index
Appuyer sur la touche **INDEX**.

Écran des événements – Mode uniquement

Vous pouvez rechercher le fichier désiré par le biais de l'événement dans lequel vous avez enregistré le fichier lors de l'enregistrement. (p. 23) Après la recherche par événement, vous pouvez effectuer une recherche par date d'enregistrement afin de la limiter.

Préparatif :

- Glisser la molette Alimentation/Mode sur **MODE** pour sélectionner le mode .
- Appuyer sur la touche **PLAY/REC** pour sélectionner le mode de lecture.

1 Appuyer deux fois.



2 Sélectionner l'événement.

Pour passer à la page suivante, sélectionner [PAGE SUIVANTE].

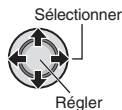

Lecture de fichiers (Suite)

3 Sélectionner la date d'enregistrement.

Pour afficher tous les fichiers, sélectionner [TOUTE LES SCENES].



4 Sélectionner le fichier à lire.

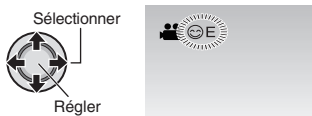

■ Pour revenir à l'écran d'index

Appuyer sur la touche **INDEX**.

■ Pour modifier l'enregistrement des événements d'un fichier

Voir page 40.

Pour lire les fichiers TPD

– Mode uniquement

Les fichiers TPD (fichiers de démonstration, etc.) sont stockés dans le dossier EXTMOV. (p. 72) Suivre la procédure ci-dessous pour lire les fichiers TPD du dossier EXTMOV.

Préparatif :

- Glisser la molette Alimentation/Mode sur **MODE** pour sélectionner le mode .
- Appuyer sur la touche **PLAY/REC** pour sélectionner le mode de lecture.

1

FUNCTION

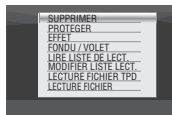

2 Sélectionner [LECTURE FICHIER TPD].

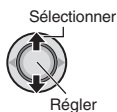

3 Sélectionner le fichier à lire.

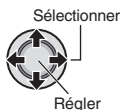

■ Pour quitter l'écran

Appuyer sur la touche **FUNCTION**.

■ Pour revenir au mode de lecture de fichier normal

Sélectionner [LECTURE FICHIER] à l'étape 2.

REMARQUE



Pendant la lecture d'un fichier TPD, vous ne pouvez pas utiliser certaines fonctions.

Lecture avec effets spéciaux

Effets de lecture

Ajouter des effets qui, par exemple, modifient les tonalités des images.

Préparatif :

- Glisser la molette Alimentation/Mode sur **MODE** pour sélectionner le mode  ou .
- Appuyer sur la touche **PLAY/REC** pour sélectionner le mode de lecture.

1



2 Sélectionner [EFFET].

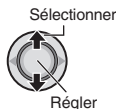

3 Sélectionner l'effet désiré.

Pour plus de détails sur les effets, voir la colonne de droite.

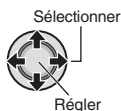

4 Lancer la lecture.

■ Pour quitter l'écran

Appuyer sur la touche **FUNCTION**.

■ Pour désactiver un effet

Sélectionner [ARRET] à l'étape 3.

■ Options de réglage EFFET

● **SEPIA** :

L'image prend une teinte brune rappelant celle des anciennes photographies.

● **B/W NOIR ET BLANC** :

L'image est en noir et blanc comme dans les vieux films.

● **FILM ANCIEN*** :

Donne aux images un effet stroboscopique rappelant celui des vieux films.

● **STROBOSCOPE*** :

L'enregistrement ressemble à une série de clichés consécutifs.

* Non disponible en mode .

Lecture de fichiers (suite)

Effets de fondu ou de volet – Mode uniquement

Ajouter des effets au début et à la fin des vidéos. Ces effets ne peuvent pas être définis pour les photos.

Préparatif :

- Glisser la molette Alimentation/Mode sur **MODE** pour sélectionner le mode .
- Appuyer sur la touche **PLAY/REC** pour sélectionner le mode de lecture.

1



2 Sélectionner [FONDU / VOLET].

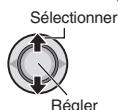

3 Sélectionner l'effet désiré.

Pour plus de détails sur les effets, voir la colonne de droite.

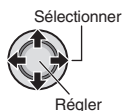

4 Lancer la lecture.

- **Pour quitter l'écran**
Appuyer sur la touche **FUNCTION**.
- **Pour désactiver un effet**
Sélectionner [ARRET] à l'étape 3.

■ Options de réglage FONDU / VOLET

- **[Wh] FONDU-BLANC :**
Entrée ou sortie en fondu sur un écran blanc.
- **[Bk] FONDU-NOIR :**
Entrée ou sortie en fondu sur un écran noir.
- **[B.W] FONDU NOIR & BLANC :**
Passe d'un écran noir et blanc à un écran couleur lors de l'entrée en fondu, ou l'inverse lors de la sortie en fondu.
- **[◻] VOLET EN COIN :**
Le volet s'ouvre sur un écran noir depuis l'angle supérieur droit vers l'angle inférieur gauche, ou se ferme en sens inverse.
- **[◻] VOLET FENETRE :**
Démarré au centre d'un écran noir avec le volet qui s'ouvre en s'élargissant vers les coins, ou l'inverse lorsqu'il se ferme.
- **[◻] VOLET HORIZONTAL :**
Ouverture du volet de droite à gauche, ou fermeture en sens inverse.
- **[◻] VOLET A PORTES :**
Ouverture du volet en deux moitiés d'un écran noir, l'une vers la gauche et l'autre vers la droite, pour révéler la scène, ou fermeture du volet en sens inverse.
- **[◻] VOLET VERTICAL :**
Ouverture du volet du bas vers le haut sur un écran noir, ou fermeture du volet en sens inverse.
- **[◻] VOLET A PORTES VERT. :**
Ouverture du volet au centre d'un écran noir allant en s'élargissant vers le haut et vers le bas, ou fermeture du volet en sens inverse.

REMARQUE

Aucun effet ne sera appliqué aux fichiers dont le temps de lecture est inférieur à 7 secondes.

Visualisation de photos sur le téléviseur

Cet appareil photo est conçu pour être utilisé avec les signaux de télévision couleur à haute définition ou de type PAL. Il ne peut pas être utilisé sur un téléviseur de standard différent.

Raccordement au téléviseur

La sortie des vidéos est possible par le connecteur HDMI, le connecteur COMPONENT ou le connecteur AV/S. Sélectionner le connecteur le mieux adapté au téléviseur.

Préparation : Mettre tous les appareils hors tension.

■ Pour raccorder par le connecteur HDMI

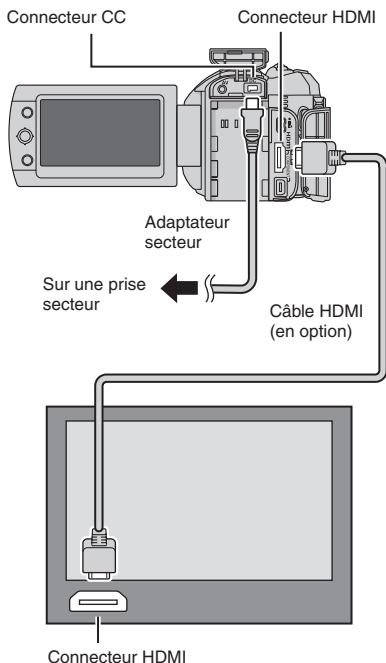

■ Pour raccorder par le connecteur COMPONENT

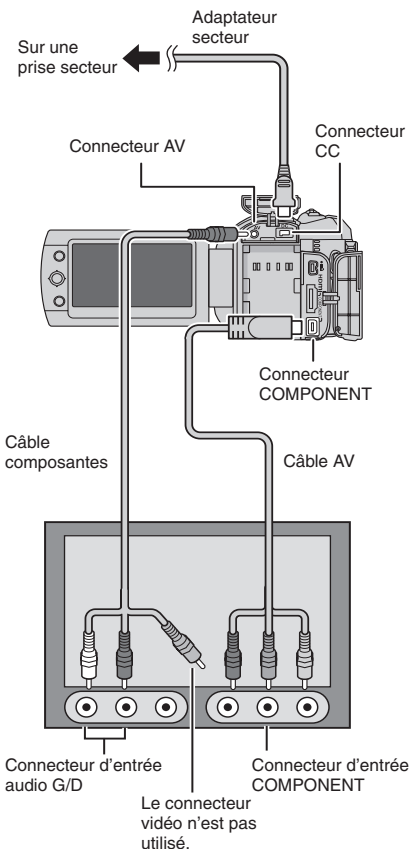

REMARQUE

Changer les réglages dans [SORTIE COMPOSANTES] en fonction de la connexion. (☞ p. 70)

REMARQUE

Changer les réglages dans [SORTIE HDMI], [REGLAGE COULEUR HDMI] ou [REGLAGE REHAUS. HDMI] en fonction de la connexion. (☞ p. 70)

Visualisation de photos sur le téléviseur (suite)

■ Pour raccorder par les connecteurs AV/S

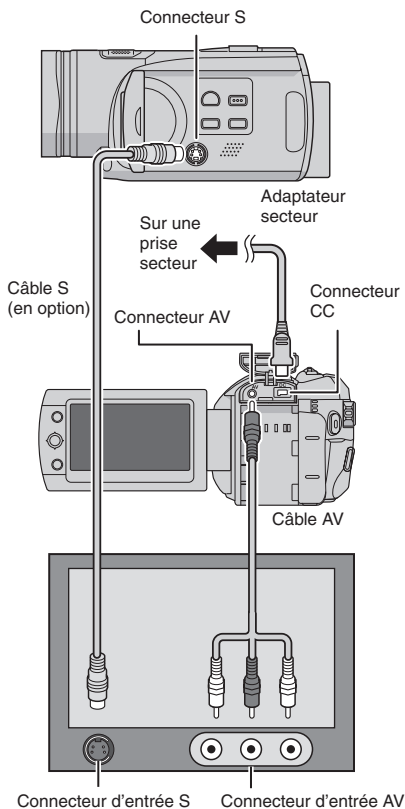

REMARQUE

Changer les réglages dans [SORTIE VIDEO/S-VID.] en fonction du format d'écran du téléviseur. (☞ p. 70)

Opération de lecture

Après le raccordement au téléviseur

- 1 Mettre sous tension l'appareil photo et le téléviseur.
- 2 Régler le téléviseur en mode VIDÉO.
- 3 (Uniquement lors du raccordement de l'appareil photo à un magnétoscope/ graveur de DVD)
Mettre sous tension le magnétoscope/graveur de DVD et définir le mode d'entrée AUX pour ces appareils.
- 4 Lancer la lecture sur l'appareil photo. (☞ p. 29, 30)

■ Pour afficher l'affichage sur écran de l'appareil photo sur le téléviseur
Régler [AFFICHER SUR TV] sur [MARCHE]. (☞ p. 70)

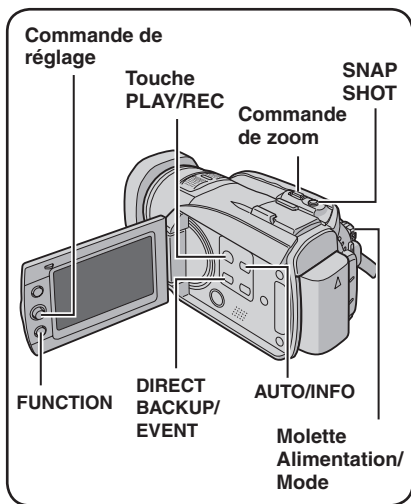

Préparatif :

- Glisser la molette Alimentation/Mode sur **MODE** pour sélectionner le mode ou .
- Appuyer sur la touche **PLAY/REC** pour sélectionner le mode de lecture.

Les illustrations d'écran d'affichage qui suivent sont des exemples d'exécution de [SUPPRIMER].

1

FUNCTION



2

Sélectionner [SUPPRIMER] ou [PROTEGER].

Sélectionner



Régler

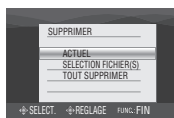

PRÉCAUTION

Ne pas ôter le support d'enregistrement et veiller à n'effectuer aucune autre opération (comme mettre l'appareil hors tension) lors de l'accès aux fichiers. Veiller également à utiliser l'adaptateur secteur fourni car le support d'enregistrement des données risque d'être endommagé si la batterie venait à se décharger complètement pendant le fonctionnement. En cas d'altération des données du support d'enregistrement, il faut formater le support pour pouvoir le réutiliser. (p. 71)

Supprimer/Protéger le fichier affiché

Après avoir exécuté les étapes 1-2

3

Sélectionner [ACTUEL].

Sélectionner



Régler

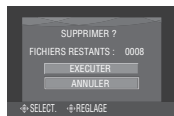

Vous pouvez sélectionner le fichier précédent ou suivant en déplaçant la commande de réglage sur < / >.

4

Sélectionner [EXECUTER].

Sélectionner



Régler

Pour quitter l'écran

Appuyer sur la touche **FUNCTION**.

Suppression/Protection de fichiers

- Les fichiers protégés ne peuvent pas être supprimés. Si vous souhaitez les supprimer, vous devez d'abord annuler la protection.
- Il n'est pas possible de restaurer des fichiers qui ont été supprimés. Vérifiez donc soigneusement les fichiers avant de les supprimer.
- Pour une carte SD, vous pouvez utiliser le loquet de protection contre l'écriture/l'effacement pour définir la protection. Pour protéger tous les fichiers, faire glisser le loquet en position «LOCK».

Loquet de protection contre l'écriture et l'effacement



Gestion des fichiers (suite)

Sélection et suppression/protection des fichiers

Après avoir exécuté les étapes 1-2
(☞ p. 37)

3 Sélectionner [SELECTION FICHER(S)].



4 Sélectionner le fichier approprié.



- Le symbole (effacement) ou (protection) apparaît sur le fichier. Répéter cette étape pour sélectionner d'autres fichiers.
- Si l'on déplace la commande de zoom vers **T**, l'écran d'aperçu de la photo s'affiche. Déplacer la commande de zoom vers **W** permet de revenir à l'écran d'index.

5 FUNCTION



6 Sélectionner [EXECUTER ET QUITTER] (lors de l'exécution de [SUPPRIMER]) ou [QUITTER] (lors de l'exécution de [PROTEGER]).

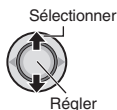

- Pour quitter l'écran
Appuyer sur la touche **FUNCTION**.

Suppression/Protection de tous les fichiers

Après avoir exécuté les étapes 1-2
(☞ p. 37)

3 Sélectionner [TOUT SUPPRIMER] ou [TOUT PROTEGER].



4 Sélectionner [EXECUTER].

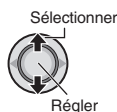



- Pour quitter l'écran
Appuyer sur la touche **FUNCTION**.

- Pour annuler la protection
Sélectionner le fichier protégé à l'étape 4 («Sélection et suppression/protection des fichiers» ☞ colonne de gauche).
- Pour annuler la protection de tous les fichiers

- 1) À l'étape 3, sélectionner [TOUT ANNULER], puis enfoncer la commande de réglage.
- 2) Déplacer la commande de réglage sur \wedge / \vee pour sélectionner [EXECUTER], puis l'enfoncer.

Affichage d'informations sur un fichier

Préparatif :

- Pour le mode  : Interrompre la lecture. Ou sélectionner le fichier dans l'écran d'index.
- Pour le mode  : Lire la photo. Ou sélectionner le fichier dans l'écran d'index.



- **FICHER :**
Nom de fichier
- **DOSSIER :**
Nom de dossier
- **DATE/HEURE :**
Date et heure de l'enregistrement
- **DUREE (pour les fichiers vidéo) :**
Heure de lecture (longueur du fichier)
- **TAILLE (pour les photos) :**
Taille de l'image (→ p. 68)
- **QUALITE :**
Qualité de l'image (→ p. 67, 68)
- **PROTEGER :**
État de protection des fichiers (→ p. 37)

■ Pour désactiver l'affichage d'informations sur les fichiers

Appuyer de nouveau sur la touche **AUTO/INFO**.

Histogramme – Mode uniquement

Un histogramme est un graphique illustrant la luminosité de l'image.

En vérifiant l'image et son histogramme, vous pouvez voir les niveaux d'exposition et la reproduction globale des tonalités.

Préparatif :

Lire la photo.

Appuyer deux fois.



- Un nombre plus important de pixels au centre indique une exposition correcte et une luminosité équilibrée.

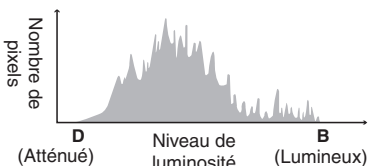

- La vitesse d'obturation, l'ouverture numérique et la sensibilité ISO (LUMINOSITE) lors de l'enregistrement sont aussi affichées.

■ Pour désactiver l'affichage d'informations sur les fichiers

Appuyer de nouveau sur la touche **AUTO/INFO** à quelques reprises.

REMARQUE

La vitesse d'obturation affichée pendant la prise de vue en mode automatique est approximative. Il est possible qu'elle ne corresponde pas à celle de l'affichage avec histogramme.

Gestion des fichiers (suite)

Modification de l'enregistrement des événements des fichiers vidéo après l'enregistrement – Mode uniquement

Préparatif :

- Glisser la molette Alimentation/Mode sur **MODE** pour sélectionner le mode .
- Appuyer sur la touche **PLAY/REC** pour sélectionner le mode de lecture.

1



2 Sélectionner un nouvel événement dans lequel le fichier sera enregistré.

- Pour passer à la page suivante, sélectionner [PAGE SUIVANTE].
- Pour annuler l'enregistrement de l'événement, sélectionner [SANS SECTION].

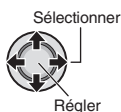

3 Sélectionner le fichier à enregistrer.

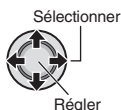

- Répéter cette étape pour sélectionner d'autres fichiers.
- Si l'on déplace la commande de zoom vers **T**, l'écran d'aperçu de la photo s'affiche. Déplacer la commande de zoom vers **W** permet de revenir à l'écran d'index.

4

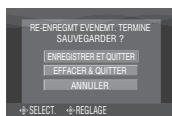

5 Sélectionner [ENREGISTRER ET QUITTER].

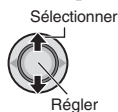

- Pour quitter l'écran Appuyer sur la touche **FUNCTION**.

Pour extraire un fichier d'image fixe d'un fichier vidéo

– Mode uniquement

Vous pouvez extraire la scène désirée d'un fichier vidéo enregistré et l'enregistrer comme fichier d'image fixe.

Préparatif :

- Glisser la molette Alimentation/Mode sur **MODE** pour sélectionner le mode .
- Appuyer sur la touche **PLAY/REC** pour sélectionner le mode de lecture.

1 Sélectionner le fichier vidéo désiré.

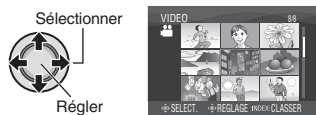

La lecture commence. Chercher la scène désirée.



Réglage DPOF – Mode uniquement

Il est possible de spécifier le nombre de tirages d'une photo enregistrée sur une carte SD. Cette fonctionnalité s'avère utile en cas de remise d'une carte SD à un laboratoire en vue d'un tirage photo.

Préparatif :

- Glisser la molette Alimentation/Mode sur **MODE** pour sélectionner le mode .
- Appuyer sur la touche **PLAY/REC** pour sélectionner le mode de lecture.
- Régler [SUPPORT ENREG. PHOTO] sur [SD]. (☞ p. 68)

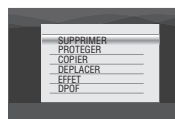

2 Sélectionner [DPOF].

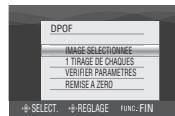
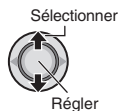

Régler les fichiers individuellement

Après avoir exécuté les étapes 1-2

3 Sélectionner [IMAGE SÉLECTIONNÉE].

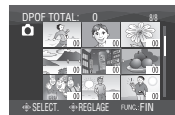
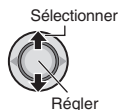

4 Sélectionner le fichier approprié.

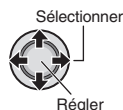

Si l'on déplace la commande de zoom vers **T**, et qu'on la maintient à cette position, l'écran d'aperçu de la photo s'affiche.

REMARQUES

- Les photos extraites sont stockées avec une résolution de 1920 x 1080. Suivant la qualité du fichier vidéo source, il se peut que l'image soit allongée horizontalement ou verticalement.
- L'extraction d'images n'est pas possible quand le fichier vidéo est en mode de recherche ou de lecture au ralenti. Extraire les images lorsque le fichier vidéo est en mode de lecture normale ou de pause.
- La fonction de prise de vues en rafale (☞ p. 68) n'est pas disponible pour l'extraction des images.

Voir page suivante

Gestion des fichiers (suite)

5 Sélectionner le nombre de tirages (max. 15 tirages).

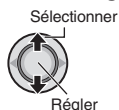

Pour définir les informations d'impression pour d'autres images, répéter les étapes 4 et 5. (Vous pouvez configurer jusqu'à 999 fichiers.)



■ **Pour quitter l'écran**
Appuyer sur la touche **FUNCTION**.

■ **Pour annuler la sélection**
Régler le nombre de tirages sur «00» à l'étape 5.

■ **Pour vérifier les réglages DPOF**
À l'étape 3, déplacer la commande de réglage sur \wedge / \vee pour sélectionner [VERIFIER PARAMETRES], puis l'enfoncer.
● Au besoin, modifier le nombre de tirages pour le fichier souhaité en suivant les étapes 4 et 5.

■ **Pour réinitialiser les réglages DPOF**
1) À l'étape 3, déplacer la commande de réglage sur \wedge / \vee pour sélectionner [REMISE A ZERO], puis l'enfoncer.
2) Déplacer la commande de réglage sur \wedge / \vee pour sélectionner [EXECUTER], puis l'enfoncer.

Régler tous les fichiers ensemble (un tirage pour chacun)

Après avoir exécuté les étapes 1-2

3 Sélectionner [1 TIRAGE DE CHAQUES].

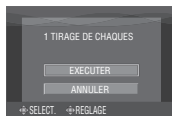
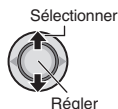

4 Sélectionner [EXECUTER].

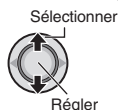

■ **Pour quitter l'écran**
Appuyer sur la touche **FUNCTION**.

■ **Pour annuler la sélection**
Régler le nombre de tirages sur «00» à l'étape 5.

■ **Pour vérifier les réglages DPOF**
À l'étape 3, déplacer la commande de réglage sur \wedge / \vee pour sélectionner [VERIFIER PARAMETRES], puis l'enfoncer.
● Au besoin, modifier le nombre de tirages pour le fichier souhaité en suivant les étapes 4 et 5.

■ **Pour réinitialiser les réglages DPOF**
1) À l'étape 3, déplacer la commande de réglage sur \wedge / \vee pour sélectionner [REMISE A ZERO], puis l'enfoncer.
2) Déplacer la commande de réglage sur \wedge / \vee pour sélectionner [EXECUTER], puis l'enfoncer.

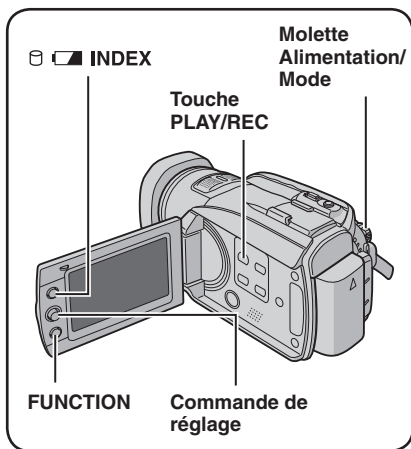

Il s'agit d'une liste qui permet d'organiser les vidéos enregistrées dans l'ordre choisi.

Préparatif :

- Glisser la molette Alimentation/Mode sur **MODE** pour sélectionner le mode .
- Appuyer sur la touche **PLAY/REC** pour sélectionner le mode de lecture.

4 Sélectionner une option et afficher les fichiers.

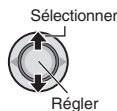

- **[IMPORTER VIA EVENEMENT]** : Rechercher un événement et afficher les fichiers correspondants répertoriés par date d'enregistrement. Déplacer la commande de réglage sur \wedge / \vee / \langle / \rangle pour sélectionner l'événement, puis l'enfoncer.
- **[IMPORTER VIA DATE(S)]** : Afficher tous les fichiers du support, répertoriés par date d'enregistrement.
- **[TOUTE LES SCENES]** : Afficher tous les fichiers individuellement.

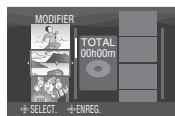

5 Sélectionner le fichier à ajouter à la liste de lecture.

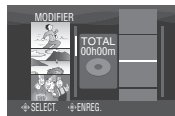

- Les fichiers enregistrés avec une qualité d'image vidéo de 1440 CBR s'affichent avec une icône 1440 CBR.
- Lorsque vous sélectionnez [IMPORTER VIA EVENEMENT]/[IMPORTER VIA DATE], vous pouvez afficher un aperçu des scènes. Déplacez la commande de réglage sur \wedge / \vee pour sélectionner le fichier et appuyer sur la touche **INDEX**. Lorsque l'écran d'index de scènes individuelles apparaît, déplacer la commande de réglage sur \wedge / \vee / \langle / \rangle pour sélectionner le fichier, puis l'enfoncer. Pour revenir à l'écran précédent, appuyer sur la touche **INDEX**.

Création d'une liste de lecture

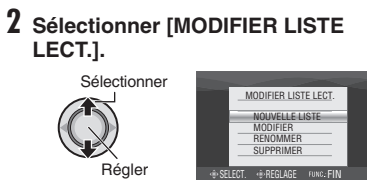

Voir page suivante

Listes de lecture – Mode uniquement (Suite)

6 Sélectionner le point d'insertion.

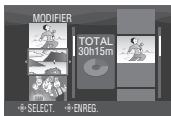
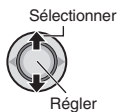

- Pour ajouter d'autres fichiers, répétez les étapes **5** et **6**.
- Pour supprimer une scène enregistrée, déplacer la commande de réglage sur \wedge / \vee pour sélectionner le fichier enregistré, puis l'enfoncer.

7

FUNCTION



8 Sélectionner [ENREGISTRER ET QUITTER].

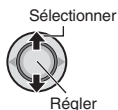

- **Pour quitter l'écran**
Appuyer sur la touche **FUNCTION**.

REMARQUES

- Il est possible de créer jusqu'à 99 listes de lecture.
- Chaque liste de lecture peut comporter jusqu'à 99 scènes.
- Si vous supprimez les fichiers originaux, les fichiers correspondants sont également supprimés de la liste de lecture.

Lecture de listes de lecture

1

FUNCTION



2 Sélectionner [LIRE LISTE DE LECT.].

Sélectionner



3 Sélectionner la liste de lecture à lire.

Sélectionner



- **Pour quitter l'écran**
Appuyer sur la touche **FUNCTION**.
- **Pour arrêter la lecture**
Enfoncer la commande de réglage.
- **Pour revenir au mode de lecture de fichier normal**
Sélectionner [LECTURE FICHER] à l'étape **2**.
- **Pour lire à partir de la scène désirée**
 - 1) À l'étape **2**, appuyer sur la touche **INDEX**. (L'écran d'index pour les listes de lecture apparaît.)
 - 2) Déplacer la commande de réglage sur \wedge / \vee / \langle / \rangle pour sélectionner la scène désirée, puis l'enfoncer.

Autres opérations liées aux listes de lecture

Vous pouvez effectuer des opérations d'édition supplémentaires et supprimer des fichiers dans une liste de lecture existante.

Préparatif :

Exécuter les étapes **1-2**. (☞ p. 43)

Ajout et suppression de fichiers dans une liste de lecture

- 3** Déplacer la commande de réglage sur \wedge / \vee pour sélectionner [MODIFIER], puis l'enfoncer.

- 4** Déplacer la commande de réglage sur \wedge / \vee pour sélectionner la liste de lecture à modifier, puis l'enfoncer.

Pour ajouter ou supprimer des fichiers, suivre les étapes **5** à **8** dans «Création d'une liste de lecture». (☞ p. 43)

Modification des noms de liste de lecture

Par défaut, le nom d'une liste de lecture est constitué de la date et de l'heure de sa création.

- 3** Déplacer la commande de réglage sur \wedge / \vee pour sélectionner [RENOMMER], puis l'enfoncer.

- 4** Déplacer la commande de réglage sur \wedge / \vee pour sélectionner la liste de lecture désirée, puis l'enfoncer.

- 5** Déplacer la commande de réglage sur $\wedge / \vee / < / >$ pour sélectionner la lettre désirée, puis l'enfoncer.

- Répéter ce processus jusqu'à l'obtention du nom complet.
- Vous pouvez modifier le type de caractères (majuscules, minuscules ou signes) en sélectionnant [A/a/@].
- Pour corriger une lettre, sélectionner [\leftarrow] ou [\rightarrow] et enfoncer la commande de réglage pour déplacer le curseur jusqu'à la lettre, puis sélectionner [CLEAR] et enfoncer la commande de réglage.

- 6** Déplacer la commande de réglage sur $\wedge / \vee / < / >$ pour sélectionner [\leftarrow], puis l'enfoncer.

Suppression d'une liste de lecture

Les fichiers d'origine ne sont pas supprimés même lorsque la liste de lecture l'est.

- 3** Déplacer la commande de réglage sur \wedge / \vee pour sélectionner [SUPPRIMER], puis l'enfoncer.

- 4** Déplacer la commande de réglage sur \wedge / \vee pour sélectionner la liste de lecture à supprimer.

Pour supprimer toutes les listes de lecture simultanément, sélectionner [TOUT SUPPRIMER].

- 5** Enfoncer la commande de réglage.

- 6** Déplacer la commande de réglage sur \wedge / \vee pour sélectionner [EXECUTER], puis l'enfoncer.

Copier des fichiers

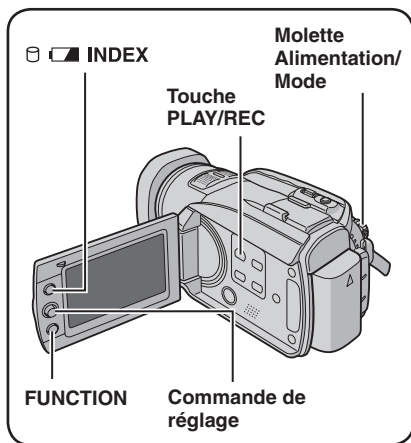

Utiliser un graveur DVD pour copier des fichiers de l'appareil photo

Les fichiers de l'appareil photo peuvent être sauvegardés sur un disque DVD à l'aide d'un graveur de DVD (CU-VD40/CU-VD20, vendus séparément).

- Supports pris en charge : DVD-R, DVD-RW, DVD-R DL (Plus d'un disque peuvent être nécessaires, suivant la taille du fichier à copier. Dans ce cas, utiliser des disques neufs – non encore utilisés.)
 - La lecture du disque n'est pas possible sur un lecteur DVD ordinaire. Utiliser l'une des méthodes suivantes pour visionner le disque.
 - Lire le disque à l'aide de l'appareil photo. («Lire le disque créé à l'aide de l'appareil photo» ➔ p. 47, 49)
 - Lire le disque à l'aide d'un graveur de DVD.* (Uniquement possible lors de l'utilisation d'un CU-VD40.)
 - Lecture sur un ordinateur.*
- * Le disque doit d'abord être finalisé sur l'appareil photo.

Types de copie et d'appareil raccordable

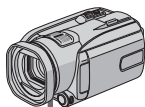

L'appareil photo

Vous pouvez copier des photos entre le disque dur et la carte SD en utilisant seulement cet appareil photo. (➔ p. 51)



Graveur de DVD (CU-VD40/CU-VD20)

Vous pouvez copier des fichiers vidéo/photo enregistrés sur cet appareil photo sur des disques DVD. (➔ colonne de droite)



Magnétoscope/enregistreur DVD

Vous pouvez copier des fichiers vidéo enregistrés sur cet appareil photo sur des disques DVD. (➔ p. 49)



Ordinateur

Vous pouvez copier sur votre ordinateur les fichiers vidéo/photo enregistrés sur cet appareil photo. Pour de plus amples informations, se reporter à la section UTILISATION DE L'ORDINATEUR. (➔ p. 52 à 65)

Raccordement à un graveur de DVD

Préparatif :

Régler la molette Alimentation/Mode sur **OFF**.

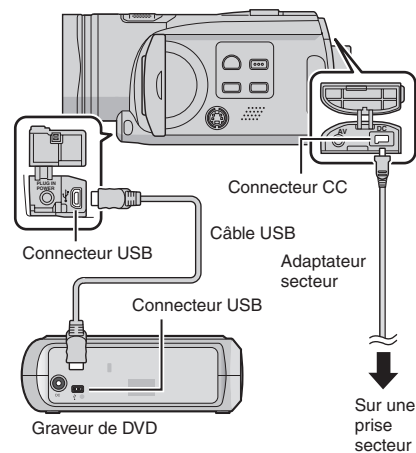



REMARQUE

Utiliser le câble USB qui accompagne le graveur de DVD.

Sauvegarder tous les fichiers

Préparatif :

- Raccorder l'appareil photo au graveur de DVD. (☞ p. 46)
- Glisser la molette Alimentation/Mode sur **MODE** pour sélectionner le mode  ou .

Les illustrations d'écran d'affichage qui suivent sont des exemples de sauvegarde de fichiers vidéo.

1 Sélectionner [SAUVEGARDE ORDINAIRE].

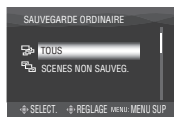
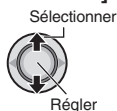

2 Sélectionner le menu approprié.

- **[TOUS] :**
Tous les fichiers du support d'enregistrement sont copiés.
- **[SCENES NON SAUVEG. / FICHIERS NON ENREG.] :**
Les fichiers qui n'ont jamais été copiés sur un disque DVD sont automatiquement sélectionnés et copiés.

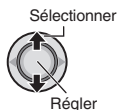

3 Sélectionner le menu approprié.

- **[FORMATAGE] :**
Une fois le disque formaté (toutes les données enregistrées sur le disque sont alors supprimées), les fichiers sont copiés sur le disque.
- **[CONTINUER GRAVURE] :**
Les fichiers sont ajoutés sur l'espace libre d'un disque. S'affiche uniquement lorsqu'un disque enregistrable est inséré.

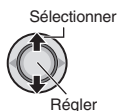

4 Sélectionner [EXECUTER] ou [EXECUTER, FINALISER].

Si [EXECUTER, FINALISER] est sélectionné, le disque est finalisé une fois tous les fichiers copiés.

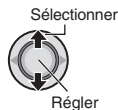

- Les fichiers sont copiés sur le disque. Lorsque [TERMINEE] apparaît, enfoncer la commande de réglage pour terminer l'opération.
- Lorsque [TERMINEE. CHANGER DE DISQUE] apparaît, changer le disque. Les fichiers restants sont copiés sur le second disque.
- Pour annuler la copie, sélectionner [ARRETER].

■ Pour revenir à l'écran supérieur

Appuyer sur la touche **MENU** puis déplacer la commande de réglage sur \wedge / \vee pour sélectionner [OUI] et l'enfoncer.

■ Pour finaliser le disque une fois la copie terminée

- 1) Raccorder l'appareil photo au graveur de DVD. (☞ p. 46)
- 2) Mettre l'appareil photo sous tension.
- 3) Sélectionner [FINALISER].
- 4) Sélectionner [EXECUTER].
- 5) Lorsque [TERMINEE] apparaît, sélectionner [OK].



■ Pour lire le disque créé à l'aide de l'appareil photo

- 1) Raccorder l'appareil photo au graveur de DVD. (☞ p. 46)
- 2) Pour visionner sur le téléviseur, raccorder l'appareil photo au téléviseur. (☞ p. 35)
- 3) Allumer l'appareil photo.
- 4) Sélectionner [LECTURE].
- 5) Sélectionner le dossier approprié.
- 6) Sélectionner la date de création du disque.
- 7) Sélectionner le fichier désiré. Pour revenir à l'écran précédent, appuyer sur la touche **INDEX**.

Copier des fichiers (suite)

Sélectionner les fichiers à sauvegarder

Préparatif :

- Raccorder l'appareil photo au graveur de DVD. (☞ p. 46)
- Glisser la molette Alimentation/Mode sur **MODE** pour sélectionner le mode  ou .

Les illustrations d'écran d'affichage qui suivent sont des exemples de sauvegarde de fichiers vidéo.

1 Sélectionner [SELECT. SAUVEGARDE].

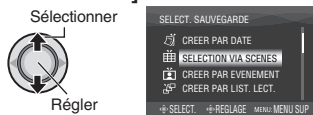

2 Sélectionner le menu approprié.



• [SELECTION VIA SCENES / SELECT. PAR IMAGES] :

Enregistrez les fichiers de sauvegarde individuellement.

1) Déplacer la commande de réglage sur $\wedge / \vee / \langle / \rangle$ pour sélectionner le fichier désiré, puis l'enfoncer. Répéter cette procédure pour sélectionner d'autres fichiers.

2) Appuyer sur la touche **INDEX** puis passer à l'étape 4.

• [CREER PAR EVENEMENT*] :

Les fichiers sont triés en fonction des événements. Les fichiers en question s'affichent dans une liste.

Déplacer la commande de réglage sur $\wedge / \vee / \langle / \rangle$ pour sélectionner l'événement, puis l'enfoncer.

• [CREER PAR LIST. LECT.*] :

Sélectionner la liste de lecture désirée parmi les listes de lecture. Les listes de lecture sélectionnées s'affichent dans une liste.

- 1) Déplacer la commande de réglage sur $\wedge / \vee / \langle / \rangle$ pour sélectionner la liste désirée, puis l'enfoncer. Répéter cette étape pour sélectionner d'autres listes.
- 2) Déplacer la commande de réglage sur \rangle deux fois.

• [CREER PAR DATE] :

Les fichiers sont triés en fonction de leur date d'enregistrement. Les fichiers en question s'affichent dans une liste.

Déplacer la commande de réglage sur \wedge / \vee pour sélectionner la date d'enregistrement, puis l'enfoncer.

* Non disponible en mode .

Pour afficher un aperçu des scènes, appuyer sur la touche **INDEX**. (L'écran d'index de scènes individuelles apparaît.) Déplacer la commande de réglage sur $\wedge / \vee / \langle / \rangle$ pour sélectionner le fichier, puis l'enfoncer.

Pour revenir à l'écran précédent, appuyer sur **INDEX**.

3 Sélectionner [TOUS].



4 Sélectionner le menu approprié.

• [FORMATAGE] :

Une fois le disque formaté (toutes les données enregistrées sur le disque sont alors supprimées), les fichiers sont copiés sur le disque.

• [CONTINUER GRAVURE] :

Les fichiers sont ajoutés sur l'espace libre du disque. S'affiche uniquement lorsqu'un disque enregistrable est inséré.

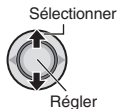

5 Sélectionner [EXECUTER] ou [EXECUTER, FINALISER].

Si [EXECUTER, FINALISER] est sélectionné, le disque est finalisé une fois tous les fichiers copiés.

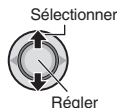

- La création du disque commence. Lorsque [TERMINEE] apparaît, enfoncer la commande de réglage pour terminer l'opération.
- Lorsque [TERMINEE. CHANGER DE DISQUE] apparaît, changer le disque. La création du deuxième disque commence.
- Pour annuler la création du disque, sélectionner [ARRETER].

■ Pour revenir à l'écran supérieur

Appuyer sur la touche **MENU**, puis déplacer la commande de réglage sur \wedge / \vee pour sélectionner [OUI] et l'enfoncer.

■ Pour finaliser le disque une fois la copie terminée

- 1) Raccorder l'appareil photo au graveur de DVD. (☞ p. 46)
- 2) Allumer l'appareil photo.
- 3) Sélectionner [FINALISER].
- 4) Sélectionner [EXECUTER].
- 5) Lorsque [TERMINEE] apparaît, sélectionner [OK].

■ Pour lire le disque créé à l'aide de l'appareil photo

- 1) Raccorder l'appareil photo au graveur de DVD. (☞ p. 46)
- 2) Pour visionner sur le téléviseur, raccorder l'appareil photo au téléviseur. (☞ p. 35)
- 3) Allumer l'appareil photo.
- 4) Sélectionner [LECTURE].
- 5) Sélectionner le dossier approprié.
- 6) Sélectionner la date de création du disque.
- 7) Sélectionner le fichier désiré. Pour revenir à l'écran précédent, appuyer sur la touche **INDEX**.

Utiliser un magnéscope ou un enregistreur DVD pour copier les fichiers de l'appareil photo

Vous pouvez raccorder l'appareil photo à un magnéscope ou à un enregistreur DVD, et copier les fichiers de l'appareil photo directement sur ces appareils.

Raccordement à un magnéscope/ graveur de DVD

Vous pouvez raccorder les appareils par le connecteur i.LINK ou le connecteur AV/S. Sélectionner le connecteur le mieux adapté au magnéscope ou à l'enregistreur DVD.

Préparation : Mettre tous les appareils hors tension.

■ Pour raccorder par le connecteur i.LINK (copie numérique)

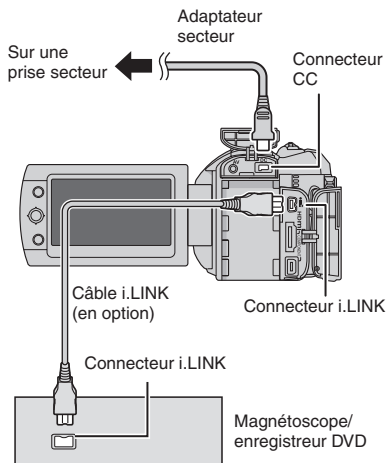

REMARQUES

- Veiller à utiliser le câble i.LINK JVC VCVDV206U ou VC-VDV204U en option, suivant le type de connecteur (4 ou 6 broches) du magnéscope ou de l'enregistreur DVD.

REMARQUES

Dans le cas de [CREER PAR LIST. LECT.], la date indiquée sur l'affichage d'informations sur les fichiers est celle de la copie du fichier, non celle de son enregistrement.

Voir page suivante

Copier des fichiers (suite)

- Pour faire des copies vidéo de qualité haute définition :
 - Raccorder un appareil qui prend en charge les vidéos à qualité d'image haute définition.
 - Utiliser le connecteur i.LINK.
 - Régler [SORTIE i.LINK(COPIE)] sur [1440 CBR]. (☞ p. 70)
 - Faire une liste de lecture composée uniquement de vidéos 1440 CBR, et copier la liste de lecture. (☞ p. 50)
- Pour faire des copies vidéo de qualité normale :
 - Utiliser le connecteur i.LINK.
 - Régler [SORTIE i.LINK(COPIE)] sur [VIDEO NUMERIQUE]. (☞ p. 70)

■ Pour raccorder par les connecteurs AV/S (copie analogique)

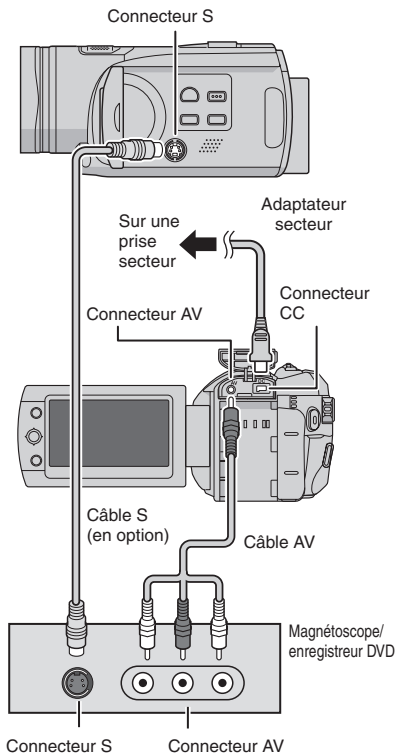

Opération de copie

1 Régler le magnétoscope ou le enregistreur DVD sur le mode d'entrée AUX.

Vérifier que les images de l'appareil photo sont reçues correctement par le magnétoscope ou l'enregistreur DVD.

2 Lancer la lecture sur l'appareil photo.

● Pour lire des vidéos (☞ p. 29)

● Pour lire les listes de lecture

- 1) Appuyer sur la touche **FUNCTION**.
- 2) Déplacer la commande de réglage sur \wedge / \vee pour sélectionner [LIRE LISTE DE LECT.], puis l'enfoncer.
- 3) Déplacer la commande de réglage sur \succ .^{*1}
- 4) Déplacer la commande de réglage sur \wedge / \vee pour sélectionner [DEBUTER LA LECTURE], puis l'enfoncer. (Un écran noir s'affiche pendant 5 secondes à la première et à la dernière scènes.)^{*2}

^{*1} Un écran de confirmation s'affiche après la copie au moyen de la connexion i.LINK et avec [SORTIE i.LINK(COPIE)] réglé sur [1440 CBR]. Sélectionner [OK] et passer à l'étape 4).

^{*2} L'image à copier ne s'affiche pas sur l'écran de l'appareil photo lors de la copie au moyen de la connexion i.LINK et avec [SORTIE i.LINK(COPIE)] réglé sur [1440 CBR]. Vérifier l'image sur un téléviseur raccordé au magnétoscope ou à l'enregistreur DVD.

3 Démarrer l'enregistrement sur le magnétoscope ou l'enregistreur DVD à l'endroit où la copie doit commencer.

Se reporter au mode d'emploi du magnétoscope ou de l'enregistreur DVD.

■ Pour arrêter la copie

Arrêter l'enregistrement sur le magnétoscope ou l'enregistreur DVD, puis appuyer de nouveau sur la touche **REC**.

REMARQUES

- Les affichages de date ne peuvent pas être copiés au moyen de la connexion i.LINK.

- Lors de la lecture d'images copiées au moyen de la connexion i.LINK sur un magnétoscope ou un enregistreur DVD, il se peut que les images s'arrêtent un instant à la jonction entre les scènes.

Copie et transfert de fichiers de photos

Vous pouvez copier ou transférer des fichiers de photos entre le disque dur et une carte SD.

Préparatif :

- Glisser la molette Alimentation/Mode sur **MODE** pour sélectionner le mode .
- Appuyer sur la touche **PLAY/REC** pour sélectionner le mode de lecture.
- Vérifier que la carte SD est insérée dans l'emplacement SD.
- Vérifier qu'il y a suffisamment d'espace libre sur le support de destination sur lequel doit s'effectuer la copie ou le transfert.

1

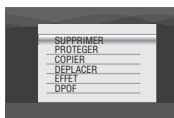

2 Sélectionner [COPIER] ou [DÉPLACER].

• [COPIER] :

Les fichiers sont copiés sur le support de destination, mais les fichiers d'origine demeurent sur le support source.

• [DÉPLACER] :

Les fichiers sont transférés sur le support de destination et les fichiers d'origine (à l'exception des fichiers en lecture seule) sont effacés sur le support source.

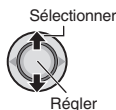

3 Définir le sens de la copie ou du transfert. (HDD → SD ou SD → HDD)



4



5 Définir l'unité de fichier ([TOUS] ou [FICHER]) à copier/transférer.



• [FICHER] :

Sélectionner cette option pour transférer les fichiers sélectionnés.

1) Déplacer la commande de réglage sur $\wedge / \vee / \langle / \rangle$ pour sélectionner le fichier désiré, puis l'enfoncer.

- Le symbole \checkmark apparaît sur le fichier. Répéter cette étape pour sélectionner d'autres fichiers.

2) Appuyer sur la touche **FUNCTION**.

• [TOUS] :

Sélectionner cette option pour transférer tous les fichiers sur le support d'enregistrement.

6 Sélectionner [EXECUTER].

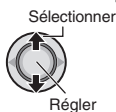

Le transfert des fichiers commence. Lorsque [COPIE/DÉPLACEMENT TERMINEE] apparaît, enfoncer la commande de réglage.

■ Pour quitter l'écran

Appuyer sur la touche **MENU**, puis déplacer la commande de réglage sur \wedge / \vee pour sélectionner [EXECUTER] et l'enfoncer.

■ Pour arrêter le transfert de fichiers

- 1) Enfoncer la commande de réglage.
- 2) Sélectionner [EXECUTER] et enfoncer la commande de réglage.

Sauvegarde de fichiers sur un ordinateur tournant sous Windows®

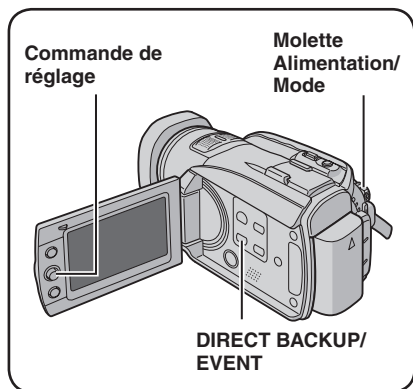

Installer sur l'ordinateur le logiciel fourni avec l'appareil photo.

Il est possible de sauvegarder les fichiers sur l'ordinateur à l'aide d'une seule touche, d'éditer les fichiers sur l'ordinateur, ainsi que de créer des disques.

Même si vous n'installez pas le logiciel, vous pourrez sauvegarder les fichiers sur l'ordinateur. (☞ p. 57)

Configuration système requise

Système d'exploitation :

L'un ou l'autre des systèmes d'exploitation suivants doit être préinstallé (32-bits) :
Windows® XP Édition familiale, Windows® XP Professional, Windows® Vista Home Basic, Windows® Vista Home Premium

Unité centrale :

Intel® Pentium® 4, à 2,4 GHz minimum (3,0 GHz ou plus recommandé)

Intel® Pentium® M, à 1,6 GHz minimum

RAM :

[XP] 512 Mo minimum (1 Go ou plus recommandé)

[Vista] 1 Go minimum (2 Go ou plus recommandé)

Place disponible sur le disque dur :

750 Mo minimum pour l'installation

Pour créer un disque Blu-ray, 30 Go minimum (60 Go ou plus recommandé)

Connecteur :

Connecteur USB 2.0

Carte son :

Carte son compatible Direct Sound

Écran :

Doit pouvoir afficher avec une résolution d'au moins 1024 x 768 (XGA) en couleur 16 bits ou avec une résolution supérieure (1280 x 1024 (SXGA) ou supérieure recommandée)

Carte compatible Intel/nVidia/ATI MPEG-2 HD DxDVA

Divers :

Internet Explorer 5.5 ou ultérieur

DirectX 9.0 ou ultérieur

DirectX est automatiquement installé pendant l'installation.

Supports pris en charge :

BD-RE, BD-R, DVD-R/-RW, DVD+R/+RW, CD-R/RW

Pour les lecteurs compatibles :

http://www.cyberlink.com/english/products/powerproducer/3/comp_dvd_drives.jsp

Pour les lecteurs BD compatibles :

<http://software.transdigital.co.jp/products/cbs-ev/eng/support.htm>

REMARQUE

Même si votre système a la configuration recommandée ci-dessus, il se peut quand même que des cadres soient sautés pendant la lecture vidéo haute définition ou que l'édition prenne beaucoup de temps. Pour utiliser ces fonctions de manière plus efficace, il est recommandé de le faire avec un ordinateur haute performance (unité centrale : Intel® Core™ 2 Duo ; mémoire : 2 Go ou plus).

Installation du logiciel

Les logiciels suivants sont compris dans le CD-ROM qui accompagne l'appareil photo.

• CyberLink BD Solution

Logiciel d'applications complet composé des 3 types de logiciels suivants.

PowerCinema NE for Everio

Le principal logiciel de création. Permet d'effectuer diverses opérations telles que la sauvegarde, la lecture et la modification des fichiers depuis le menu supérieur du logiciel.



- 1 Vous pouvez effectuer des réglages fins pour chacune des options.
- 2 Sélectionnez une fonction sur la droite et une explication s'affichera.
- 3 La procédure d'utilisation s'affiche pour chaque fonction.
- 4 Lit les fichiers vidéo sur l'ordinateur (➔ p. 58)
- 5 Lit les fichiers de photo sur l'ordinateur (➔ p. 58)
- 6 Crée des disques/Édite des fichiers (➔ p. 59)
- 7 Lit les fichiers de l'appareil photo sur l'ordinateur (➔ p. 56)

PowerProducer 3 NE

Permet de créer des disques. Démarre automatiquement lors d'une opération dans PowerCinema NE for Everio.

PowerDirector 5 NE Express

Permet de modifier des fichiers sur l'ordinateur. Démarre automatiquement lors d'une opération dans PowerCinema NE for Everio.

• Digital Photo Navigator 1.5

Permet de changer le format des fichiers de photo sauvegardés sur l'ordinateur.

Vous pouvez trouver les informations les plus récentes sur le logiciel fourni sur le serveur World Wide Web de CyberLink à l'adresse <http://www2.cli.co.jp/products/ne/>

Préparatif :

Fermer toute application ouverte. (Vérifiez qu'il n'y a plus aucune icône d'application dans la barre d'état.)

1 Charger le CD-ROM fourni dans le lecteur de l'ordinateur.

Au bout de quelques instants, l'écran [SETUP] s'affiche. Si l'écran [SETUP] ne s'affiche pas, double-cliquer sur l'icône du CD-ROM dans le [Poste de travail].

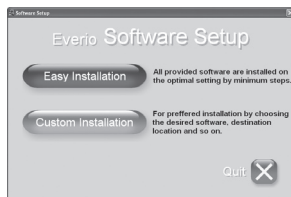

2 Cliquer sur [Easy Installation].

Pour spécifier le type de logiciel à installer ou le dossier de destination pour l'installation, sélectionnez [Custom Installation].
Suivez les instructions à l'écran pour installer le logiciel.

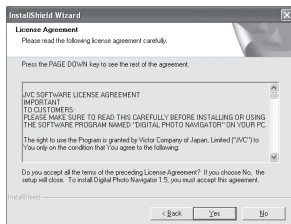

3 Cliquer sur [Yes].

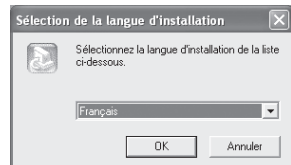

Voir page suivante

Raccordement de l'appareil photo à l'ordinateur

Préparatif :

Réglez la molette Alimentation/Mode de l'appareil photo sur **OFF**.

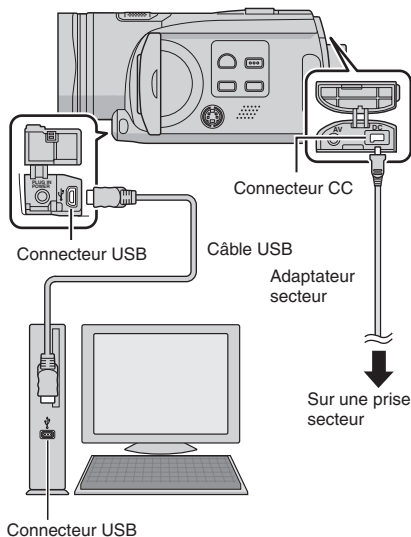

■ Une fois l'utilisation terminée

Toujours suivre la procédure ci-dessous pour déconnecter l'appareil photo ou pour mettre l'appareil photo ou l'ordinateur hors tension.

Autrement il y a risque d'endommager l'appareil photo et l'ordinateur.

- 1) Vérifier que le voyant d'accès/recharge de l'appareil photo n'est ni allumé, ni clignotant.
(Si le voyant d'accès/recharge est allumé ou clignote, attendre qu'il s'éteigne avant de continuer.)
- 2) Double-cliquer sur l'icône [Supprimer le périphérique en toute sécurité] ou [Déconnecter ou éjecter le matériel] dans la barre d'état.
- 3) Sélectionner [USB Mass Storage Device] ou [USB Disk], puis cliquer sur [Arrêter].
- 4) Cliquer sur [OK].
- 5) Débrancher le câble USB.
- 6) Mettre l'appareil photo et l'ordinateur hors tension.

REMARQUES

- Ne jamais débrancher le câble USB lorsque le voyant d'accès/recharge de l'appareil photo est allumé ou clignotant.
- Pour éviter le dysfonctionnement de l'ordinateur, ne pas mettre l'appareil hors tension lorsque le câble USB est connecté.
- Raccorder l'appareil photo directement à l'ordinateur, sans passer par un concentrateur.
- Ne pas utiliser de prolongateur de câble USB.
- Ne supprimer, déplacer ou renommer aucun fichier ni dossier sur l'appareil photo depuis l'ordinateur.

Sauvegarde de fichiers sur l'ordinateur

Cette méthode utilise le logiciel du CD-ROM pour sauvegarder les fichiers sur l'ordinateur. Les fichiers vidéo qui n'ont jamais été sauvegardés sur l'ordinateur raccordé sont automatiquement sélectionnés suivant l'historique de sauvegarde et ils sont sauvegardés.

Si vous n'avez pas pu installer le logiciel, allez à la page 57 pour plus d'informations sur la façon de sauvegarder les fichiers sans utiliser ce logiciel.

Préparatif :

- Installer le logiciel à partir du CD-ROM fourni. (☞ p. 53)
- Raccorder l'appareil photo à l'ordinateur à l'aide du câble USB. (☞ p. 55)

1 Régler la molette Alimentation/Mode de l'appareil photo sur ON.

2 Sur l'appareil photo, appuyer sur la touche DIRECT BACK UP.

Une boîte de dialogue s'affiche sur l'écran de l'ordinateur. Il n'est toutefois pas nécessaire d'utiliser la boîte de dialogue. La copie des fichiers commence automatiquement.

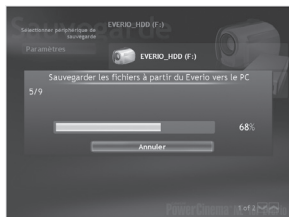

La procédure est terminée lorsque la barre de progression disparaît.

Sauvegarde de fichier depuis le support spécifié

Préparatif :

- Installer le logiciel à partir du CD-ROM fourni. (☞ p. 53)
- Raccorder l'appareil photo à l'ordinateur à l'aide du câble USB. (☞ p. 55)

1 Régler la molette Alimentation/Mode de l'appareil photo sur ON.

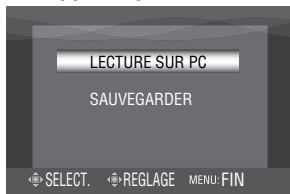

2 Sur l'appareil photo, déplacer la commande de réglage sur ^ / v pour sélectionner [SAUVEGARDER], puis l'enfoncer.

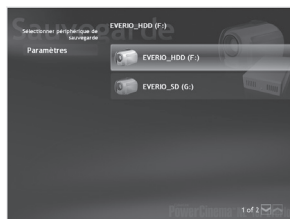

3 Cliquer sur [EVERIO_HDD] OU [EVERIO_SD].

La procédure est terminée lorsque la barre de progression disparaît.

REMARQUE

Lors de l'exécution de la sauvegarde, les dossiers de chaque support (disque dur ou carte SD) sont créés dans le dossier [MyWorks] (☞ p. 54) et les fichiers sont sauvegardés dans ces dossiers. (Si la sauvegarde est exécutée à partir de plus d'un disque dur d'appareil photo, des dossiers séparés de disque dur sont créés.)

Sauvegarde de fichiers sur l'ordinateur sans utiliser le logiciel

Préparatif :

Raccorder l'appareil photo à l'ordinateur à l'aide du câble USB. (☞ p. 55)

1 Sur l'ordinateur, créer un dossier pour y sauvegarder les fichiers.

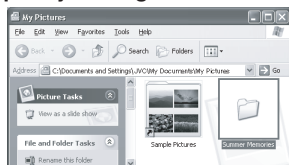

2 Régler la molette Alimentation/Mode de l'appareil photo sur ON.

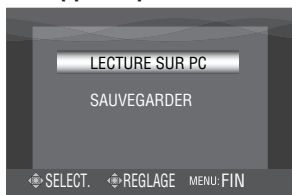

3 Sur l'appareil photo, déplacer la commande de réglage sur ^ / v pour sélectionner [LECTURE SUR PC], puis l'enfoncer.

4 Double-cliquer sur [EVERIO_HDD] OU [EVERIO_SD].

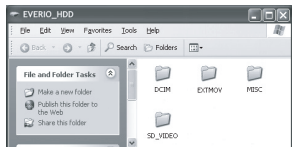

5 Sélectionner le dossier à sauvegarder et faire un glisser-déposer dans le dossier créé à l'étape 1.

• SD_VIDEO :

Dossier contenant des fichiers vidéo. Pour sauvegarder les fichiers individuellement, ouvrir ce dossier et faire un glisser-déposer des dossiers tels que [PRG001] un à la fois.

• DCIM :

Dossier contenant des fichiers de photo. Pour sauvegarder les fichiers individuellement, ouvrir ce dossier et faire un glisser-déposer des dossiers tels que [PIC_0001.JPG] un à la fois.

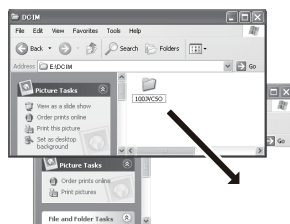

REMARQUE

Pour plus de détails sur l'utilisation des dossiers, voir page 72.

Autres opérations d'ordinateur tournant sous Windows®

Lecture de fichiers sur l'ordinateur

Préparatif :

- Installer le logiciel à partir du CD-ROM fourni. (☞ p. 53)
- Raccorder l'appareil photo à l'ordinateur à l'aide du câble USB. (☞ p. 55)

1 Régler la molette Alimentation/Mode de l'appareil photo sur ON.

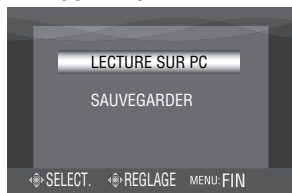

2 Sur l'appareil photo, déplacer la commande de réglage sur ^ / v pour sélectionner [LECTURE SUR PC], puis l'enfoncer.

Une boîte de dialogue s'affiche sur l'écran de l'ordinateur. Il n'est toutefois pas nécessaire d'utiliser la boîte de dialogue. PowerCinema démarre automatiquement.



3 Cliquer sur [Rechercher vidéos] (pour la lecture de vidéos) ou [Rechercher photos] (pour la lecture de photos).



4 Cliquer sur le support qui contient les fichiers désirés.



5 Cliquer sur le fichier désiré.

Les options de recherche s'affichent si l'on appuie sur Trier par/Filtrer par/Afficher par. Les utiliser pour trouver un fichier rapidement.

● Trier par :

L'ordre des fichiers est réorganisé en fonction de l'option sélectionnée.

● Filtrer par :

Les fichiers sont filtrés en fonction de l'option sélectionnée.

● Afficher par :

Il est possible de changer le nombre de miniatures sur l'écran.

Pour plus d'informations sur le fonctionnement détaillé du logiciel, voir son fichier lisez-moi (☞ p. 61) ou le site web de Cyberlink. (☞ p. 53)

Création de disques/Édition de fichiers

Préparatif :

- Installer le logiciel à partir du CD-ROM fourni. (☞ p. 53)
- Raccorder l'appareil photo à l'ordinateur à l'aide du câble USB. (☞ p. 55)

1 Régler la molette Alimentation/Mode de l'appareil photo sur ON.



2 Sur l'appareil photo, déplacer la commande de réglage sur ^ / v pour sélectionner [LECTURE SUR PC], puis l'enfoncer.

Une boîte de dialogue s'affiche sur l'écran de l'ordinateur. Il n'est toutefois pas nécessaire d'utiliser la boîte de dialogue. PowerCinema démarre automatiquement.



3 Cliquer sur [Copier/Modifier].

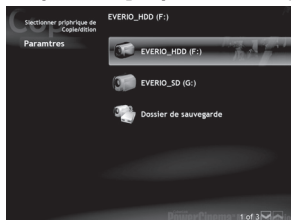

4 Cliquer sur le support qui contient les fichiers désirés.

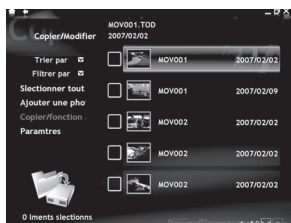

5 Cliquer sur la case à cocher du fichier désiré.

Le symbole ✓ apparaît dans la case à cocher.

Répéter cette étape pour sélectionner d'autres fichiers.

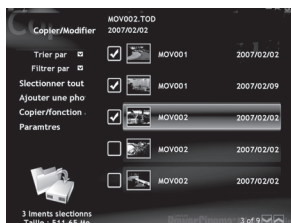

Voir page suivante

6 Cliquer sur [Copier/fonction avancée].



7 Cliquer sur [Créer un disque] pour créer des disques, ou sur [Modifications avancées] pour éditer.

PowerProducer (pour créer des disques) ou PowerDirector (pour éditer) démarre. Pour plus d'informations sur le fonctionnement détaillé du logiciel, voir son fichier Readme (p. 61) ou le site web de Cyberlink. (p. 53)

REMARQUES

- Les disques suivants sont pris en charge :
 - BD-RE, BD-R
 - DVD-R/DVD+R (disques vierges)
 - DVD-RW/DVD+RW (Ils doivent être formatés avant l'enregistrement. Le formatage supprime tout le contenu enregistré sur le disque.)
 - CD-R/RW
- Les disques DVD-RAM ne sont pas pris en charge.
- Suivant les spécifications de l'appareil, il se peut que la lecture du disque créé soit impossible. Il se peut aussi que l'image s'arrête un instant à la jonction entre les scènes.
- L'ordinateur doit être équipé d'un lecteur et d'un logiciel de lecture compatibles pour lire le disque créé.

Tirer pleinement profit du logiciel

Pour plus d'informations sur l'utilisation des logiciels, voir les tutoriels des programmes logiciels respectifs ou les guides de l'utilisateur.

PowerCinema NE for Everio

- 1 Sélectionner [PowerCinema NE for Everio] dans [Tous les programmes].
- 2 Cliquer sur [Tutoriel].

PowerProducer 3 NE

- 1 Sélectionner [PowerProducer 3 NE] dans [Tous les programmes].
- 2 Cliquer sur [Fichier Lisez-moi].

PowerDirector 5 NE Express

- 1 Sélectionner [PowerDirector 5 NE Express] dans [Tous les programmes].
- 2 Cliquer sur [Guide de l'utilisateur] ou [Fichier Lisez-moi].

Digital Photo Navigator 1.5

Le guide de l'utilisateur est inclus sur le CD-ROM au format PDF.

- 1 Charger le CD-ROM fourni dans le lecteur de l'ordinateur.
- 2 Cliquer avec le bouton droit de la souris sur l'icône du CD-ROM dans [Poste de travail], puis cliquez sur [Ouvrir].
- 3 Double-cliquer sur le dossier [DOCS].
- 4 Ouvrir le fichier «Start.pdf» et cliquer sur le bouton de la langue désirée.

REMARQUES

- Il faut être connecté à Internet pour afficher le Tutoriel.
- Adobe® Acrobat® Reader™ ou Adobe® Reader® doit être installé pour que la lecture des fichiers PDF soit possible. Vous pouvez télécharger Adobe® Reader® depuis le site Web d'Adobe : <http://www.adobe.com/>

Autres opérations d'ordinateur tournant sous Windows® (suite)

Nous contacter pour plus d'informations sur le logiciel fourni.

L'utilisation de ces logiciels est autorisée selon les clauses de la licence du logiciel.

JVC

Préparer les informations suivantes avant de contacter l'agence ou le bureau JVC local le plus proche concernant ce logiciel (se reporter au réseau de service après-vente mondial JVC à l'adresse <http://www.jvc-victor.co.jp/english/worldmap/index-e.html>).

- Nom du produit
- Modèle
- Problème
- Message d'erreur
- Ordinateur
- Fabricant
- Modèle (ordinateur de bureau / portable)
- Unité centrale
- Système d'exploitation
- Mémoire (Mo)
- Place disponible sur le disque dur (Go)

Veuillez noter que la réponse à vos questions peut prendre un certain temps en fonction de leur nature.

JVC ne peut pas répondre aux questions concernant le fonctionnement de base de votre ordinateur ou aux questions concernant les spécifications ou les performances du système d'exploitation, d'autres applications ou pilotes.

CyberLink

Assistance téléphonique/par télécopie

Emplacement	Langue	Heures d'ouverture (Du lundi au vendredi)	N° de téléphone	N° de télécopie
Allemagne	Anglais / Allemand / Français / Espagnol / Italien / Néerlandais	De 9:00 à 17:00	+49-700-462-92375	+49-241-70525-25
Taiwan	Mandarin	De 9:00 à 18:00	+886-2-8667-1298 poste 333	+886-2-8667-1300
Japon	Japonais	De 10:00 à 17:00	+81-3-3516-9555	+81-3-3516-9559

Assistance vocale payante

Emplacement	Langue	Les lignes sont accessibles (Du lundi au vendredi)	URL
États-Unis	Anglais	De 13:00 à 22:00 CST	http://www.cyberlink.com/english/cs/support/new_site/voice_support.jsp

Assistance par Internet/courrier électronique

Langue	Adresse URL/de courrier électronique
Anglais	http://www.cyberlink.com/english/cs/support/new_site/support_index.html
Allemand / Français / Espagnol / Italien	goCyberlink@aixtema.de
Japonais	http://jp.cyberlink.com/support/

Sauvegarde de fichiers sur un ordinateur Macintosh

Vous pouvez sauvegarder les fichiers de l'appareil photo sur l'ordinateur. Si le logiciel du CD-ROM fourni est installé, le fichier sauvegardé peut être visionné dans QuickTime Player ou édité dans iMovie HD ou Final Cut Pro. (Plusieurs fonctions ne seront pas accessibles.)

Vous pouvez trouver les informations les plus récentes sur le logiciel fourni sur notre serveur World Wide Web à l'adresse <http://www2.cli.co.jp/products/ne/>

Configuration système requise

Matériel :

Ordinateur Macintosh avec processeur Power PC G4/G5 1,25 GHz ou Intel® (Intel® Core™ Duo recommandé).

Un connecteur USB 2.0 est requis.

Système d'exploitation :

Mac OS X (10.4.4 à 10.4.9)

RAM :

512 Mo minimum (1 Go ou plus recommandé)

Installation du logiciel

Préparatif :

Fermez toute application ouverte.

1 Charger le CD-ROM fourni dans le lecteur de l'ordinateur.

2 Double-cliquer sur l'icône du CD-ROM.



3 Double-cliquer sur l'icône du composant QuickTime pour Everio.

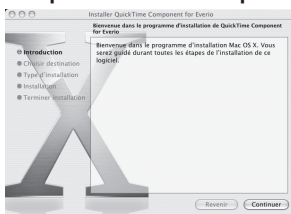

4 Cliquer sur [Continuer].

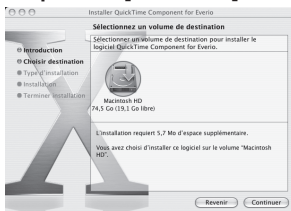

Voir page suivante

Sauvegarde de fichiers sur un ordinateur Macintosh (Suite)

5 Cliquer sur [Continuer].

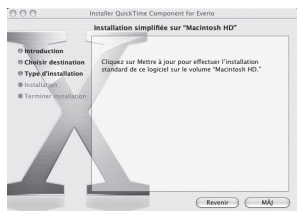

6 Cliquer sur [MÅJ].

L'installation du logiciel commence.

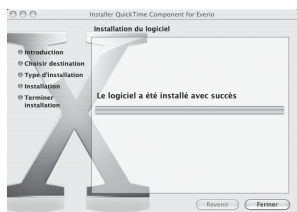

7 Cliquer sur [Fermer].

Raccordement de l'appareil photo à l'ordinateur Macintosh

Préparatif :

Réglez la molette Alimentation/Mode de l'appareil photo sur **OFF**.

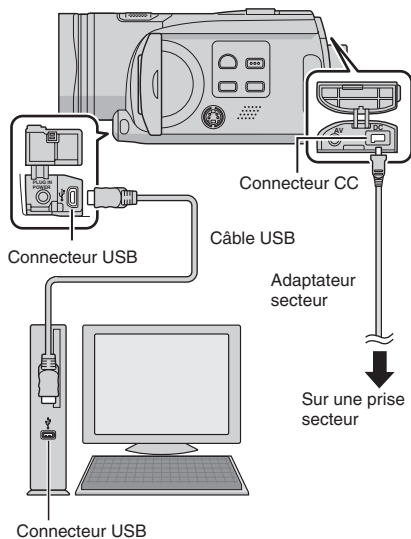

REMARQUES

- Ne jamais débrancher le câble USB lorsque le voyant d'accès/recharge de l'appareil photo est allumé ou clignotant.
- Pour éviter le dysfonctionnement de l'ordinateur, ne pas mettre l'appareil hors tension lorsque le câble USB est connecté.
- Raccorder l'appareil photo directement à l'ordinateur, sans passer par un concentrateur.
- Ne pas utiliser de prolongateur de câble USB.
- Ne supprimer, déplacer ou renommer aucun fichier ni dossier sur l'appareil photo depuis l'ordinateur.

■ Une fois l'utilisation terminée

Suivez toujours la procédure ci-dessous pour déconnecter l'appareil photo ou pour mettre l'appareil photo ou l'ordinateur hors tension. Autrement vous risquez d'endommager l'appareil photo et l'ordinateur.

- 1) Glisser-déposer l'icône du support d'enregistrement sur l'icône [Trash] du bureau.
Si un message de confirmation s'affiche, cliquez sur [OK].
- 2) Vérifier que le voyant d'accès/recharge de l'appareil photo n'est ni allumé, ni clignotant.
Si le voyant d'accès/recharge est allumé ou clignote, attendez qu'il s'éteigne avant de continuer.
- 3) Débrancher le câble USB.
- 4) Mettre l'appareil photo et l'ordinateur hors tension.

Sauvegarde de fichiers sur un ordinateur Macintosh

Préparatif :

Raccordez l'appareil photo à l'ordinateur à l'aide du câble USB. (☞ p. 64)

1 Sur l'ordinateur, créer un dossier pour y sauvegarder les fichiers.



2 Régler la molette Alimentation/Mode de l'appareil photo sur ON.

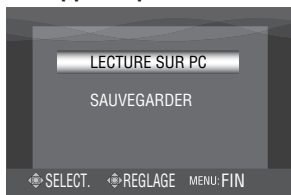

3 Sur l'appareil photo, déplacer la commande de réglage sur ^ / v pour sélectionner [LECTURE SUR PC], puis l'enfoncer.



4 Double-cliquer sur [EVERIO_HDD] OU [EVERIO_SD].

5 Sélectionner le dossier à sauvegarder et faire un glisser-déposer dans le dossier créé à l'étape 1.

• SD_VIDEO :

Dossier contenant des fichiers vidéo. Pour sauvegarder les fichiers individuellement, ouvrir ce dossier et faire un glisser-déposer des dossiers tels que [PRG001] un à la fois.

• DCIM :

Dossier contenant des fichiers de photo. Pour sauvegarder les fichiers individuellement, ouvrir ce dossier et faire un glisser-déposer des dossiers tels que [PIC_0001.JPG] un à la fois.

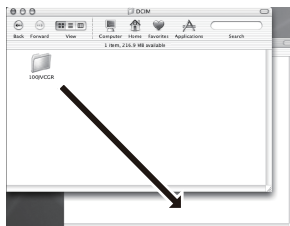

REMARQUE

Pour plus de détails sur l'utilisation des dossiers, voir page 72.

Modification des réglages à l'aide des menus

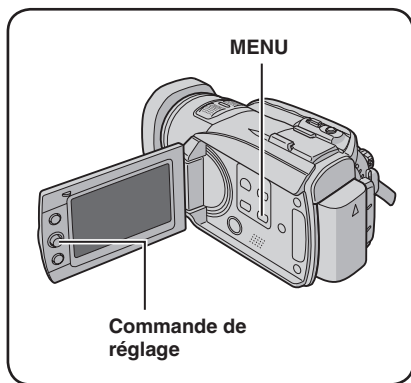

Les illustrations d'écrans d'affichage qui suivent sont des exemples avec [MODE DEMO] réglé sur [ARRET].



3 Sélectionner le menu désiré de la première option de menu.

- [VIDEO] :
Affiche les menus relatifs au mode
- [PHOTO] :
Affiche les menus relatifs au mode
- [GENERAL] :
Affiche les menus communs aux modes et
- [REGLAGE DE SORTIE] :
Affiche les menus liés à la sortie d'image lors du raccordement à d'autres appareils.
- [SUPPORT ENREG.] :
Affiche les menus relatifs au support d'enregistrement (HDD et cartes SD).

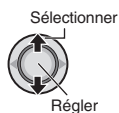

4 Sélectionner le menu désiré de la deuxième option de menu.

Pour plus de détails sur chaque menu, voir pages 67 à 71.

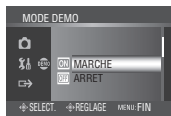
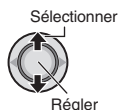

5 Sélectionner le menu désiré de la troisième option de menu.

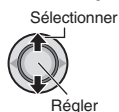









■ Pour revenir à l'écran précédent

Déplacer la commande de réglage vers .









■ Pour quitter l'écran

Appuyer sur la touche MENU.

Menus	Réglages : [] = Préréglage d'usine
<p> QUALITE Règle la qualité d'image pour les vidéos.</p>	<p>[XP] : Enregistrer en 1440 x 1080i (haute définition), VBR (débit binaire variable) Sélectionner cette option pour enregistrer avec la qualité d'image la plus élevée.</p> <p>SP : Enregistrer en 1440 x 1080i (haute définition), VBR (débit binaire variable). Sélectionner cette option pour enregistrer plus longtemps.</p> <p>1440 CBR : Enregistrer en 1440 x 1080i (haute définition), CBR (débit binaire constant) Sélectionner cette option pour copier une vidéo enregistrée à haute définition à l'aide du connecteur i.LINK.</p> <p>REMARQUE Si vous permutez les réglages de qualité entre XP/SP et 1440 CBR, un nouveau dossier de gestion de fichiers est créé sur le disque dur ou sur la carte SD. (Les fichiers XP et SP sont stockés dans les mêmes dossiers.) Si vous changez souvent les réglages, vous risquez de ne plus pouvoir enregistrer car la quantité de dossiers est limitée. Dans ce cas, effectuer l'opération de la page 78.</p>
<p> ZOOM Règle le rapport de zoom maximal.</p>	<p>[10X] / 40X / 200X</p> <p>REMARQUE Le zoom optique s'utilise jusqu'à 10X (grossissement 10). Le zoom numérique s'utilise à partir de plus de 10X jusqu'au rapport de zoom sélectionné.</p>
<p> STABILISATEUR Compense le tremblement des mains.</p>	<p>ARRET : Désactive la fonction. [MARCHE] : Active la fonction.</p> <p>REMARQUES</p> <ul style="list-style-type: none"> • Une stabilisation parfaite peut ne pas être possible si la main tremble trop ou selon les conditions de prise de vue. • Désactiver ce mode en cas d'enregistrement sur un appareil photo monté sur un trépied.
<p> LUMINOSITE Éclaire automatiquement le sujet lors de l'enregistrement dans des endroits sombres. Néanmoins les tonalités globales sont grisâtres.</p>	<p>ARRET : Désactive la fonction. [MARCHE] : Active la fonction.</p>
<p> FILTRE VENT Réduit le bruit provoqué par le vent.</p>	<p>[ARRET] : Désactive la fonction. MARCHE : Active la fonction.</p>
<p> SUPPORT ENREG. VIDEO Règle le support d'enregistrement pour les vidéos.</p>	<p>[HDD] / SD</p> <p>REMARQUE Lors du réglage sur [SD], la qualité d'image vidéo sera automatiquement réglée sur [SP].</p>
<p> COMPTEUR DE SCENE Affiche le compteur de scènes.</p>	<p>ARRET : Désactive la fonction. [MARCHE] : Active la fonction.</p>
<p> NIVEAU MICR EXT. Affiche le niveau d'entrée lorsque le microphone externe (en option) est connecté.</p>	<p>ARRET : Désactive la fonction. [MARCHE] : Active la fonction.</p>







Modification des réglages à l'aide des menus (suite)

Menus		Réglages : [] = Préréglage d'usine
PHOTO	QUALITE Règle la qualité d'image pour les photos.	[FIN] / STANDARD
	TAILLE IMG Sélectionne la qualité d'image pour les photos.	[1920 x 1080] / 1440 x 1080 / 1024 x 768 / 640 x 480
	LUMINOSITE Définit le réglage ISO pour augmenter la sensibilité dans des conditions sombres.	[AUTO] / 100 / 200 / 400
	PRISE VUES EN RAFALE Enregistre les photos en rafale pendant la pression sur la touche SNAPSHOT .	<p>[ARRET] : Désactive la fonction. MARCHE : Active la fonction. BRACKETING : Active la fonction de prise de vues en rafale. Outre une image dont l'exposition est définie par l'appareil photo, deux autres images sont enregistrées avec des valeurs d'exposition définies sur les côtés +0,3 EV et -0,3 EV. Vous pouvez sélectionner l'image ayant l'exposition appropriée après la prise de vue.</p> <p>REMARQUES</p> <ul style="list-style-type: none"> ● L'intervalle d'enregistrement entre les photos est d'environ 0,5 seconde. ● Il se peut que la prise de vues en rafale ne fonctionne pas correctement sur tous les supports d'enregistrement. ● La vitesse de prise de vues en rafale chute si l'on utilise cette fonction de façon répétée.
	RETARDATEUR Lance l'enregistrement lorsque le temps spécifié est écoulé après la pression sur la touche SNAPSHOT .	<p>[ARRET] / 2SEC / 10SEC</p> <p>REMARQUES</p> <ul style="list-style-type: none"> ● Vous pouvez vérifier le décompte sur l'écran LCD. ● Vous pouvez aussi utiliser cette option pour éviter les vibrations causées par la main.
	SUPPORT ENREG. PHOTO Règle le support d'enregistrement pour les photos.	[HDD] / SD
GENERAL	LANGUAGE Règle la langue d'affichage. (☞ p. 17)	Vous avez le choix entre 21 langues (☞ p. 79). La langue par défaut est l'anglais (ENGLISH).
	REGLAGE DE L'HEURE Règle l'heure. (☞ p. 17)	DATE / TEMPS
	STYLE D'AFF. DE DATE Règle le format d'affichage de la date et de l'heure.	<p>STYLE DE DATE :</p> <p>AA.MM.JJ / MM.JJ.AA / [JJ.MM.AA]</p> <p>TEMPS :</p> <p>[24h] / 12h</p>

Menus	Réglages : [] = Préréglage d'usine
<p> DATE/HEURE Affiche l'heure actuelle sur l'écran LCD.</p>	<p>ARRET : La date et l'heure ne s'affichent pas. [AUTO] : La date et l'heure apparaissent pendant environ 5 secondes dans les cas suivants.</p> <ul style="list-style-type: none"> • Lorsque la molette Alimentation/Mode est commutée de OFF à ON • Lorsque la lecture commence <p>MARCHE : La date et l'heure sont toujours affichées.</p>
<p> REINITIALISER Rétablit toutes les valeurs par défaut des réglages de l'appareil photo.</p>	<p>EXECUTER : Exécute cette fonction. [ANNULER] : Permet de revenir à l'écran de menus sans exécuter la réinitialisation.</p>
<p> LUMINOSITE Règle la luminosité de l'écran LCD.</p>	<p>Régler la luminosité de l'affichage en déplaçant la commande de réglage sur </>, puis l'enfoncer.</p>
<p> DETECTION DE CHUTE Évite l'endommagement du disque dur en mettant automatiquement l'appareil photo hors tension lorsque sa chute est détectée.</p>	<p>ARRET : Désactive la fonction. [MARCHE] : Active la fonction. Pour mettre l'appareil photo sous tension après l'activation de la détection de chute, régler la molette Alimentation/Mode sur OFF, puis de nouveau sur ON.</p> <p>PRÉCAUTION La désactivation de cette fonction augmente les risques d'endommagement du disque dur intégré dans l'appareil photo en cas de chute accidentelle de ce dernier.</p>
<p> AIDE MISE AU POINT Lorsque cette fonction est utilisée, le cadre du sujet mis au point s'affiche dans la couleur sélectionnée.</p>	<p>[BLEU] / ROUGE / VERT</p>
<p> TELECOMMANDE Active/désactive la réception du signal de fonctionnement de la télécommande.</p>	<p>ARRET : L'appareil photo ne reçoit pas le signal de la télécommande. [MARCHE] : Active le fonctionnement avec la télécommande.</p>
<p> MODE DEMO Présente les fonctions particulières de l'appareil photo lorsqu'aucune commande n'est effectuée pendant environ 3 minutes en mode d'enregistrement.</p>	<p>ARRET : Désactive la fonction. [MARCHE] : Active la fonction.</p> <p>REMARQUES</p> <ul style="list-style-type: none"> • La démonstration ne fonctionne que lorsque l'adaptateur secteur est branché, pas avec la batterie. • Si une carte SD est insérée dans l'appareil photo, la démonstration ne se lance pas même si ce mode est réglé sur [MARCHE].
<p> SONS DE FONCTIONNEMENT Active/désactive les sons de fonctionnement.</p>	<p>ARRET : Désactive les sons de fonctionnement. [MELODIE] : La mélodie retentit chaque fois que des opérations sont effectuées.</p>

Modification des réglages à l'aide des menus (suite)

Menus		Réglages : [] = Préréglage d'usine
GENERAL	AFFICHAGE Affiche l'affichage sur écran.	ARRET : Désactive l'affichage des données sur l'écran. [MARCHE] : Active l'affichage des données sur l'écran.
	AFFICHER SUR TV Affiche l'affichage sur écran de l'appareil photo sur un écran de téléviseur.	[ARRET] : Ne s'affiche pas sur le téléviseur. MARCHE : S'affiche sur le téléviseur. REMARQUE Lorsque l'appareil photo est raccordé au téléviseur à l'aide du connecteur i.LINK, son affichage sur écran n'apparaît pas sur l'écran du téléviseur même si cette option est réglée sur [MARCHE].
REGLAGE DE SORTIE	SORTIE VIDEO/S-VID. Régler le format d'écran (16:9/4:3) sur celui du téléviseur raccordé si la sortie des vidéos s'effectue par le connecteur AV/S.	4:3 / [16:9]
	SORTIE COMPOSANTES Règle la définition de la sortie vidéo par le connecteur COMPONENT.	[576i] : La sortie s'effectue à 576i. 1080i : La sortie s'effectue à 1080i.
	SORTIE HDMI Règle la définition de la sortie vidéo par le connecteur HDMI.	[AUTO] : La définition qui correspond le mieux à l'appareil connecté est automatiquement sélectionnée : 1080i ou 576p. 576p : La sortie s'effectue à 576p. sélectionner cette option si la projection vidéo ne s'effectue pas correctement.
	REGLAGE COULEUR HDMI Règle le format vidéo de la sortie vidéo par le connecteur HDMI.	[AUTO] : En temps normal, sélectionner cette option. RVB : Sélectionner cette option si la projection vidéo ne s'effectue pas correctement.
	REGLAGE REHAUS. HDMI Règle automatiquement la qualité d'image (profondeur de couleur, suppression des couleurs sombres, etc.) de la sortie vidéo lors du raccordement au connecteur DVI du téléviseur.	[ARRET] : La qualité d'image n'est pas réglée automatiquement. MARCHE : La qualité d'image est réglée automatiquement.
	SORTIE i.LINK(COPIE) Règle la sortie vidéo en fonction de l'appareil connecté ou de la qualité d'image des fichiers copiés lorsque le connecteur i.LINK est utilisé pour copier les fichiers.	VIDEO NUMERIQUE : Sortie des vidéos XP/SP/1440 CBR. Sélectionner cette option lors de la copie avec un appareil qui prend en charge l'entrée DV. [1440 CBR] : Sortie des vidéos 1440 CBR uniquement. Sélectionner cette option lors de la copie d'un fichier vidéo enregistré avec [1440 CBR] spécifié dans [QUALITE].

Menus	Réglages : [] = Préréglage d'usine
<p> NETTOYER LE DISQUE La vitesse d'écriture sur le disque dur a tendance à diminuer après une longue période d'utilisation répétée. Effectuer régulièrement le nettoyage pour retrouver la vitesse d'écriture normale.</p>	<p>Brancher l'adaptateur secteur. EXECUTER : Exécute cette fonction. Sélectionner [OK] une fois l'exécution terminée. [ANNULER] : Annule cette fonction. REMARQUE Suivant l'état du disque dur, plusieurs minutes peuvent être nécessaires à l'exécution du nettoyage.</p>
<p> FORMATER DISQUE DUR Procure des vitesses et un fonctionnement stables lors des accès au disque dur.</p>	<p>EXECUTER : Exécute cette fonction. Sélectionner [OK] une fois l'exécution terminée. [ANNULER] : Annule cette fonction. REMARQUES</p> <ul style="list-style-type: none"> • Ne pas oublier que le formatage efface tous les fichiers et toutes les données, même les fichiers protégés. • Ne pas formater le disque dur de l'appareil photo à l'aide de l'ordinateur.
<p> FORMATER LA CARTE SD Vous devez formater les cartes SD neuves avec cet appareil photo avant de les utiliser. Le formatage procure des vitesses et un fonctionnement stables lors des accès à la carte SD.</p>	<p>EXECUTER : Exécute cette fonction. Sélectionner [OK] une fois l'exécution terminée. [ANNULER] : Annule cette fonction. REMARQUES</p> <ul style="list-style-type: none"> • Ne pas oublier que le formatage efface tous les fichiers et toutes les données, même les fichiers protégés. • Ne pas formater la carte SD de l'appareil photo sur l'ordinateur.
<p> EFFACER LES DONNEES Effectuer cette opération avant de jeter l'appareil, pour rendre difficile la récupération des données du disque dur.</p>	<p>Brancher l'adaptateur secteur. EXECUTER : Exécute cette fonction. Sélectionner [OK] une fois l'exécution terminée. [ANNULER] : Annule cette fonction. REMARQUE En plus de cette opération, il est recommandé d'utiliser un logiciel de suppression des données disponible dans le commerce pour éliminer le risque de récupération des données.</p>
<p> REINITIAL. N° VIDEOS  REINITIAL. N° PHOTOS La réinitialisation du numéro (du nom) de fichier provoque la création d'un nouveau dossier. Les nouveaux fichiers seront stockés dans le nouveau dossier. Il est pratique de séparer les nouveaux fichiers des anciens.</p>	<p>EXECUTER : Exécute cette fonction. Sélectionner [OK] une fois l'exécution terminée. [ANNULER] : Annule cette fonction.</p>

Structure des dossiers et extensions

Support d'enregistrement

X = nombre

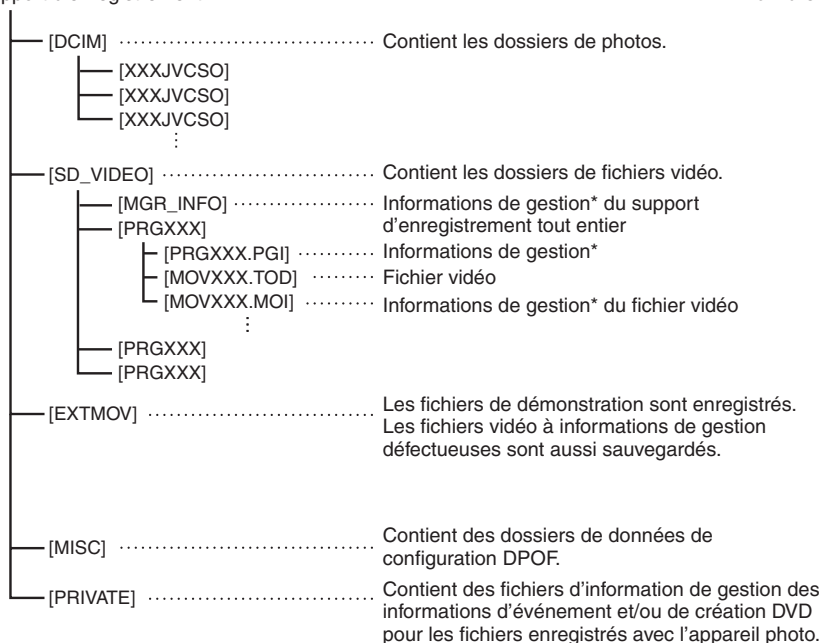

* informations telles que la date et l'heure d'enregistrement, stockées avec le fichier vidéo.

Extensions

Fichiers vidéo : «.TOD»

Fichiers de photos : «.jpg»

L'extension du fichier peut ne pas s'afficher en fonction du réglage de l'option [FOLDER] sous Windows®.

Dépannage

L'appareil photo est un appareil commandé par un microprocesseur. Le bruit et les interférences externes (provenant d'un téléviseur, d'un poste de radio, etc.) peuvent l'empêcher de fonctionner correctement.

Les phénomènes suivants ne sont pas des dysfonctionnements.

- L'appareil photo chauffe lorsqu'il est utilisé sur une période prolongée.
- La batterie chauffe pendant la recharge.
- Pendant la lecture d'un fichier vidéo, l'image s'arrête momentanément ou le son est interrompu aux jonctions entre les scènes.

- Pour résoudre le problème, suivre tout d'abord les instructions ci-dessous.
- Si le problème n'est pas résolu, réinitialiser l'appareil photo. (☞ ci-dessous)
- Si le problème subsiste, consulter le revendeur JVC le plus proche.

■ Pour réinitialiser l'appareil photo

- 1) Régler la molette Alimentation/Mode sur **OFF** et débrancher la source d'alimentation (batterie ou adaptateur secteur) de l'appareil photo, puis la rebrancher.
- 2) Exécuter [REINITIALISER] à partir du menu. (☞ p. 69)

Problème		Action	☞
Alimentation	Pas d'alimentation.	<ul style="list-style-type: none"> ● Brancher fermement l'adaptateur secteur. ● Retirer la batterie et la remettre en place fermement. ● Remplacer la batterie déchargée par une batterie bien chargée. 	16 16 –
	Il n'y a aucun affichage.	<ul style="list-style-type: none"> ● Si l'appareil reste inutilisé pendant 5 minutes alors qu'il est sous tension, il se met de lui-même hors tension pour économiser l'énergie. Pour remettre l'appareil sous tension lors de l'utilisation de la batterie, régler la molette Alimentation/Mode sur OFF, puis sur ON. Pendant l'utilisation de l'adaptateur secteur, effectuer une opération quelconque, telle qu'un zoom. ● Régler la luminosité de l'écran LCD. 	– 69
	L'appareil a été accidentellement mis hors tension.	<ul style="list-style-type: none"> ● Le déplacer dans un emplacement où il ne sera pas affecté par des vibrations ou sons excessifs. ● La fonction de détection de chute s'est mise en marche. Régler la molette Alimentation/Mode sur OFF, puis de nouveau sur ON. Pour désactiver cette fonction, régler [DETECTION DE CHUTE] sur [ARRET]. 	– 69
	La charge restante de batterie affichée ne correspond pas au temps de fonctionnement réel.	<ul style="list-style-type: none"> ● Recharger complètement la batterie, puis l'épuiser. Si le problème subsiste, la batterie est détériorée et doit être remplacée par une batterie neuve. Acheter une batterie. 	16
	L'appareil photo ne se met pas sous tension, ou le temps de fonctionnement de la batterie est extrêmement court même après une recharge complète.	<ul style="list-style-type: none"> ● Veiller à utiliser l'appareil photo à des températures de fonctionnement adéquates. ● La batterie est détériorée et doit être remplacée par une batterie neuve. Acheter une batterie. 	79 –
	Le témoin d'accès/recharge ne s'allume pas pendant la recharge.	<ul style="list-style-type: none"> ● La recharge peut s'arrêter dans des lieux soumis à des températures extrêmes pour protéger la batterie. Il est recommandé de la recharger dans un endroit dont la température se situe entre 10°C et 35°C. ● Lorsque la batterie est complètement chargée, le témoin ne s'allume pas. Vérifier l'énergie restante de la batterie. 	– 18

Dépannage (suite)



	Problème	Action	
Affichages	Les images affichées sur l'écran LCD ont un aspect sombre ou blanchâtre.	<ul style="list-style-type: none"> ● Régler la luminosité et l'angle de l'écran LCD. ● Lorsque la lumière à DEL de l'écran LCD atteint la fin de sa durée de vie utile, les images s'assombrissent sur l'écran LCD. Consultez votre revendeur JVC le plus proche. 	12, 69 –
	Des points lumineux colorés s'affichent sur l'écran LCD.	<ul style="list-style-type: none"> ● L'écran LCD est fabriqué selon une technologie de haute précision. Des points noirs ou des points lumineux colorés (rouges, verts ou bleus) peuvent cependant apparaître et demeurer sur l'écran LCD. Ces points ne sont pas enregistrés sur la photo. Il ne s'agit pas d'un défaut de l'appareil. (Taux de points efficaces : plus de 99,99%) 	–
Enregistrement	Aucun enregistrement ne peut être réalisé.	<ul style="list-style-type: none"> ● Le support d'enregistrement est plein. Effacer des fichiers inutiles ou changer de carte SD. ● Sélectionner le support d'enregistrement approprié. 	37 67, 68
	Des lignes verticales apparaissent sur les photos enregistrées.	<ul style="list-style-type: none"> ● Ce phénomène se produit lors d'une prise de vue d'un sujet éclairé par une lumière intense. Il ne s'agit pas d'un mauvais fonctionnement. 	–
	L'écran LCD devient rouge ou noir pendant un moment.	<ul style="list-style-type: none"> ● Ce phénomène se produit lors de la prise de vue directement à la lumière du soleil. Il ne s'agit pas d'un mauvais fonctionnement. 	–
	La date et l'heure ne s'affichent pas pendant l'enregistrement.	<ul style="list-style-type: none"> ● Régler [DATE/HEURE] sur [MARCHE]. 	69
	Pendant l'enregistrement vidéo, le témoin ●REC clignote.	<ul style="list-style-type: none"> ● La température de l'appareil photo s'élève. Si l'appareil photo continue de chauffer, il se peut que l'enregistrement s'arrête pour protéger le support d'enregistrement. Dans ce cas, mettre l'appareil photo hors tension et attendre qu'il refroidisse. 	–
	Les indications apparaissant sur l'écran LCD clignotent.	<ul style="list-style-type: none"> ● Certains modes d'exposition automatique programmée AE, certains effets spéciaux, DIS et d'autres fonctions ne pouvant pas être utilisées conjointement sont sélectionnés. 	–
	Le zoom numérique ne fonctionne pas.	<ul style="list-style-type: none"> ● Modifier les réglages dans [ZOOM]. ● Le zoom numérique n'est pas disponible pour l'enregistrement de photos. 	67 –
	La mise au point ne s'effectue pas automatiquement.	<ul style="list-style-type: none"> ● Régler la mise au point sur le mode automatique. ● Nettoyer l'objectif et vérifier à nouveau la mise au point. 	25 78
	L'image a des couleurs bizarres.	<ul style="list-style-type: none"> ● Attendre que la couleur devienne naturelle. L'appareil photo règle automatiquement la balance des blancs, mais cela prend un certain temps. ● Essayer de régler manuellement la balance des blancs. ● Dans les endroits lumineux, il n'est pas recommandé de régler l'appareil sur «Nightscope» ou sur une vitesse lente. ● Si l'image enregistrée est trop sombre, essayer avec la fonction de compensation ou régler la luminosité. ● Si l'image enregistrée est trop claire, essayer de régler la luminosité. 	– 27 – 25, 27 27
	Le réglage de la balance des blancs ne peut pas être activé.	<ul style="list-style-type: none"> ● Ne pas sélectionner le mode Sépia (SEPIA) ou noir et blanc (NOIR ET BLANC) avant de régler la balance des blancs. 	28
La vitesse de prise de vues en rafale est lente.	<ul style="list-style-type: none"> ● La vitesse de prise de vues en rafale chute après plusieurs prises de vues en rafale consécutives, avec certains supports d'enregistrement ou dans certaines conditions d'enregistrement. 	–	

	Problème	Action	
Lecture	Aucune lecture ne peut être réalisée.	<ul style="list-style-type: none"> ● Sélectionner le support d'enregistrement approprié. ● Pour visualiser des images sur un téléviseur, régler son mode d'entrée ou sélectionner le canal réservé à la lecture vidéo. 	67, 68 36
	Le fondu en noir et blanc ne fonctionne pas.	<ul style="list-style-type: none"> ● Ne pas sélectionner le mode Sépia (SEPIA) ou noir et blanc (NOIR ET BLANC) avant de régler la balance des blancs. 	33
	Parasites pendant la lecture.	<ul style="list-style-type: none"> ● Le bruit d'entraînement (bourdonnement) du disque dur a peut-être été enregistré si l'appareil photo a été déplacé brusquement pendant l'enregistrement. Ne pas déplacer ni secouer brusquement l'appareil photo pendant l'enregistrement. 	–
	Pendant l'enregistrement vidéo, le témoin ► clignote.	<ul style="list-style-type: none"> ● La température de l'appareil photo s'élève. Si l'appareil photo continue de chauffer, il se peut que la lecture s'arrête pour protéger le support d'enregistrement. Dans ce cas, mettre l'appareil photo hors tension et attendre qu'il refroidisse. 	–
	Le rapport de format des photos est étrange lors de la visualisation de photos sur le téléviseur.	<ul style="list-style-type: none"> ● Modifier les réglages dans [SORTIE VIDEO/S-VID.] pour qu'ils correspondent au format d'écran du téléviseur raccordé. 	70
			
	Lors de la sortie vidéo par le connecteur HDMI, une partie de l'écran du téléviseur tremble.	<ul style="list-style-type: none"> ● Régler [SORTIE HDMI] sur [AUTO]. 	70
Certaines fonctions ne sont pas disponibles lors de l'utilisation de l'appareil photo pour lire un disque créé avec un graveur de DVD.	<ul style="list-style-type: none"> ● Certaines fonctions ne sont pas disponibles lors de la lecture d'un disque créé avec un graveur de DVD. (Ex. : lecture au ralenti, lecture image par image, effets de lecture, etc.) 	–	

Dépannage (suite)

Problème		Action	
Autres problèmes	Il est impossible de supprimer des fichiers.	<ul style="list-style-type: none"> Annuler la protection des fichiers et procéder à leur suppression. 	37
	Le traitement des données est trop lent après la mise sous tension ou un changement de mode.	<ul style="list-style-type: none"> Le support d'enregistrement contient un grand nombre de photos (environ 1 000, voire plus). Copier sur d'autres appareils les fichiers stockés, puis les effacer du support d'enregistrement. 	46, 52
	Il est impossible de retirer la carte SD de l'appareil photo.	<ul style="list-style-type: none"> Pousser la carte SD à plusieurs reprises. 	19
	Lorsque l'appareil photo est raccordé à l'aide d'un câble i.LINK, il n'est pas possible de le commander depuis l'ordinateur, etc.	<ul style="list-style-type: none"> Le fonctionnement couplé par une connexion i.LINK n'est pas pris en charge. 	–
	La copie n'est pas possible en mode haute définition.	<ul style="list-style-type: none"> Pour faire des copies vidéo de haute définition, sélectionner la qualité [1440 CBR]. Utiliser la connexion i.LINK pour faire la copie. <ul style="list-style-type: none"> Régler [SORTIE i.LINK(COPIE)] sur [1440 CBR]. Créer une liste de lecture composée de fichiers vidéo de qualité [1440 CBR], puis copier la liste de lecture. 	67
			49 70 50
Lors de la copie d'une liste de lecture au moyen de la sortie i.LINK, la lecture de certains fichiers vidéo n'est pas possible.	<ul style="list-style-type: none"> Si [SORTIE i.LINK(COPIE)] est réglé sur [1440 CBR], les vidéos de qualité [XP] et [SP] ne sont pas émises, même si elles sont comprises dans la liste de lecture. Pour effectuer la copie avec une qualité haute définition, ne pas inclure dans la liste de lecture des fichiers autres que 1440 CBR. Lors du raccordement d'un appareil qui prend en charge l'entrée DV, la sortie de fichiers enregistrés avec d'autres réglages de qualité est possible. Régler [SORTIE i.LINK(COPIE)] sur [VIDÉO NUMÉRIQUE]. Les images copiées seront toutefois de qualité standard. Lors du raccordement d'un appareil au moyen d'un câble AV/S, la sortie des fichiers est possible quelle que soit leur qualité. Les images copiées seront toutefois de qualité standard. 	43	
		70	
		50	

Messages d'avertissement

Témoïn	Description/Action	
 (Témoïn de batterie)	<ul style="list-style-type: none"> Affiche l'énergie restante de la batterie.  <p>Chargée → Épuisée</p> Lorsque l'énergie de la batterie s'épuise, le témoïn de batterie se met à clignoter. Lorsque la batterie est épuisée, l'appareil se met automatiquement hors tension. 	-
REGLER DATE/HEURE !	<ul style="list-style-type: none"> S'affiche lorsque la date et l'heure ne sont pas réglées. La pile au lithium rechargeable de l'horloge intégrée est déchargée et la date et l'heure précédemment réglées sont effacées. Consulter le bureau ou revendeur JVC le plus proche. 	17 16
VERIFIER COUVRE-OBJECTIF	<ul style="list-style-type: none"> Apparaît pendant cinq secondes après la mise sous tension en mode d'enregistrement si le couvre-objectif est fermé ou lorsqu'il fait sombre. 	-
ERREUR DISQUE DUR ! ERREUR CARTE MEMOIRE !	<ul style="list-style-type: none"> Effectuer un nettoyage pour rétablir la capacité du support d'enregistrement. Mettre l'appareil photo hors tension. Retirer la carte puis la réinsérer. Mettre l'appareil photo sous tension après avoir inséré la carte SD. Si le message d'erreur apparaît de nouveau, remplacer la carte par une autre dont le bon fonctionnement est garanti. 	71 19
VERIFIER LOQUET DE PROTECTION CARTE	<ul style="list-style-type: none"> S'affiche en cas de tentative d'enregistrement alors que le loquet de protection contre l'écriture et l'effacement de la carte SD est en position «LOCK». 	37
ERREUR DE FICHER DE GESTION VIDEO UNE RESTAURATION EST REQUISE RESTAURER ?	<ul style="list-style-type: none"> Le fichier de gestion vidéo est endommagé. Il faut procéder à une restauration pour enregistrer ou lire des fichiers vidéo. Déplacer la commande de réglage sur ^ / v pour sélectionner [OUI], puis l'enfoncer pour restaurer le fichier de gestion vidéo. 	-
IMPOSSIBLE DE LIRE LES INFORMATIONS RELATIVES AUX EVENEMENTS	<ul style="list-style-type: none"> S'affiche lorsqu'il est impossible de lire les informations sur les événements. Enregistrer le fichier sur un événement. 	40
ERREUR D ENREGISTREMENT	<ul style="list-style-type: none"> La vitesse d'écriture sur le support d'enregistrement est faible ou le support est abîmé. Utiliser une carte SD dont le bon fonctionnement est garanti. Le disque dur a été exposé à des vibrations ou à des secousses. Veiller à ne pas exposer le disque dur à des vibrations ou à des secousses. S'affiche lorsque le support d'enregistrement est plein et qu'il n'est plus possible d'enregistrer. Effacer des fichiers inutiles, ou changer de carte SD. 	19 - 37
APPAREIL ETEINT OU DISPOSITIF USB NON COMPATIBLE	<ul style="list-style-type: none"> Apparaît lorsqu'un périphérique USB non compatible est raccordé à l'appareil photo. Apparaît lorsque le graveur de DVD raccordé est hors tension. Pour utiliser le graveur de DVD, le mettre sous tension. 	- -

Messages d'avertissement (suite)

Témoïn	Description/Action	
L'ENREGISTREMENT RISQUE D'ETRE INCORRECT SUR LA CARTE MEMOIRE	<ul style="list-style-type: none">• Vérifier la procédure d'utilisation et réessayer d'enregistrer.• Remplacer la carte SD.	– 19
NOMBRE DE FICHIERS TROP IMPORTANT	<p>• L'enregistrement n'est pas possible parce que le nombre de dossiers de gestion de fichiers a atteint son maximum sur le disque dur ou sur la carte SD. Faire une copie de sauvegarde des fichiers sur un autre support, puis procéder comme suit pour réinitialiser les numéros de dossier.</p> <ol style="list-style-type: none">1) Sélectionner et régler [FORMATER DISQUE DUR] (pour réinitialiser les numéros de dossier du disque dur) ou [FORMATER LA CARTE SD] (pour réinitialiser les numéros de dossier de la carte SD).2) Alors que [EXECUTER] est sélectionné, maintenir enfoncée la touche DIRECT BACK UP et enfoncer la commande de réglage.3) Lorsque [OK] s'affiche, enfoncer la commande de réglage pour terminer l'opération.	–
ESPACE DISQUE INSUFFISANT POUR CETTE OPERATION	<ul style="list-style-type: none">• S'affiche lorsque l'on tente de mettre plus de 99 scènes dans une liste de lecture. Créer une liste de lecture ne contenant pas plus de 99 scènes.	44

Nettoyage

Avant de le nettoyer, mettre l'appareil photo hors tension et retirer la batterie et l'adaptateur secteur.

■ Pour nettoyer l'extérieur

Essuyer délicatement avec un chiffon doux. Si l'appareil photo est particulièrement sale, plonger le chiffon dans de l'eau savonneuse et bien l'essorer. Après avoir passé le chiffon mouillé, passer un chiffon sec.

■ Pour nettoyer l'écran LCD

Essuyer délicatement avec un chiffon doux. Prendre soin de ne pas endommager l'écran.

■ Pour nettoyer l'objectif

Essuyer délicatement avec un papier conçu pour le nettoyage d'objectif.

REMARQUES

- Éviter les agents de nettoyage puissants comme la benzine ou l'alcool.
- De la moisissure peut se former sur l'objectif s'il n'est pas nettoyé.
- Lors de l'utilisation d'un produit de nettoyage ou d'un chiffon traité chimiquement, se reporter aux mises en garde inhérentes à chaque produit.

Caractéristiques techniques

Appareil photo

■ Caractéristiques générales

Alimentation

11 V CC (en utilisant l'adaptateur secteur)

7,2 V CC (en utilisant la batterie)

Consommation

Environ 6,7 W (lors de l'utilisation de l'écran LCD)

Environ 6,9 W (lors de l'utilisation de l'écran LCD et de la lumière à DEL)

Dimensions (L x H x P)

82 mm x 75 mm x 154 mm

Poids

Environ 585 g
(avec la dragonne)

Environ 670 g
(avec batterie et dragonne)

Température d'utilisation

0°C à 40°C

Humidité en fonctionnement

35% à 80%

Température de stockage

-20°C à 50°C

Capteur

CCD progressif 1/5" (570 000 pixels)

Objectif

Video : F 1,8 à 2,4, f = 3,2 mm à 32,0 mm,
objectif à zoom électrique 10:1

Photo : F 1,9 à 2,4, f = 4,0 mm à 32,0 mm,
objectif à zoom électrique 8:1

Diamètre du filtre

ø46,0 mm

Écran LCD

2,8" mesuré en diagonale, écran LCD/système
à matrice active TFT

Haut-parleur

Monaural

Lumière à DEL

À moins de 1,5 m (distance de prise de vue
recommandée)

Langue

Anglais/Français/Espagnol/Portugais/
Japonais/Coréen/Chinois traditionnel/Chinois
simplifié/Allemand/Italien/Néerlandais/Russe/
Persan/Arabe/Malais/Indonésien/Thai/Hindi/
Polonais/Tchèque/Turque

■ Pour la vidéo et l'audio

Format

SD-VIDEO

Format d'enregistrement et de lecture

Vidéo : MPEG-2 TS

Audio : MPEG-1 Layer 2

Format du signal

1080/50i

Mode d'enregistrement (vidéo)

XP : VBR, moyenne de 26,6 Mbps

SP : VBR, moyenne de 19 Mbps

1440 CBR : CBR, 27 Mbps

Mode d'enregistrement (audio)

48 kHz, 384 kbit/s

■ Pour les photos

Format

JPEG

Taille de l'image

4 modes (1920 x 1080 / 1440 x 1080 /

1024 x 768 / 640 x 480)

Qualité de l'image

2 modes (FIN/STANDARD)

■ Pour les connecteurs

HDMI

Sortie HDMI Ver.1.2a

Sortie à composantes

Sortie à composantes Y, Pb, Pr

Sortie i.LINK

4 broches (conforme i.LINK/IEEE1394)

Sortie S

Y : 1,0 V (p-p), 75 Ω

C : 0,3 V (p-p), 75 Ω

Sortie AV

Sortie vidéo : 1,0 V (p-p), 75 Ω

Sortie audio : 300 mV (rms), 1 kΩ

USB

Type mini USB A et B, compatible USB 2.0

Microphone

Miniprise stéréo ø3,5 mm

Adaptateur secteur

Alimentation requise

CA 110 V à 240 V~, 50 Hz/60 Hz

Sortie

11 V CC ———, 1 A

Caractéristiques techniques (suite)

Télécommande

Alimentation

3 V CC

Autonomie de la pile

Environ 1 an (selon la fréquence d'utilisation)

Portée

Moins de 5 m

Température d'utilisation

0°C à 40°C

Dimensions (L x H x P)

42 mm x 14,5 mm x 91 mm

Poids

Environ 30 g
(avec batterie)

L'aspect et les caractéristiques techniques sont susceptibles d'être modifiés sans préavis.

Durée d'enregistrement (minutes) approximative (vidéo)

Support d'enregistrement	Disque dur	Carte SDHC
	60 Go	4 Go
Qualité XP	300	–
SP	420	25
1440 CBR	300	–

Nombre approximatif d'images qu'il est possible d'enregistrer (photos)

Support d'enregistrement	Disque dur	Carte SD				
		60 Go	512 Mo	1 Go	2 Go	4 Go
4:3	Taille/qualité de l'image					
	1440 x 1080 / FIN	9999	740	1440	2880	5760
	1440 x 1080 / STANDARD	9999	1160	2270	4540	9080
	1024 x 768 / FIN	9999	1460	2850	5700	9999
	1024 x 768 / STANDARD	9999	2320	4540	9080	9999
	640 x 480 / FIN	9999	3650	7140	9999	9999
16:9	640 x 480 / STANDARD	9999	6400	9999	9999	9999
	1920 x 1080 / FIN	9999	550	1080	2160	4320
	1920 x 1080 / STANDARD	9999	880	1720	3440	6880

Batteries

La batterie fournie est une batterie au lithium-ion. Avant d'utiliser la batterie fournie ou une batterie en option, bien lire les consignes suivantes :

Bornes

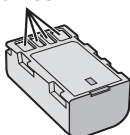

- **Pour éviter tout accident**
 - ... **ne pas** brûler.
 - ... **ne pas** court-circuiter les bornes. Maintenir celle-ci éloignée de tout objet métallique lorsqu'elle n'est pas utilisée. En cas de transport, s'assurer que le cache de la batterie fournie est en place. Si vous avez égaré le cache de la batterie, placer celle-ci dans un sac plastique.
 - ... **ne pas** modifier ni démonter.
 - ... **ne pas** exposer la batterie à des températures supérieures à 60 °C car celle-ci risquerait de surchauffer, d'exploser ou de prendre feu.
 - ... utiliser uniquement les chargeurs spécifiés.
- **Pour éviter tout endommagement et prolonger la durée de vie utile**
 - ... ne pas soumettre à un choc inutile.
 - ... recharger à l'intérieur d'une plage de température de 10°C à 35°C. Il s'agit d'une batterie à réaction chimique — des températures basses peuvent gêner la réaction chimique, tandis que des températures élevées peuvent faire obstacle à une recharge complète.
 - ... entreposer dans un endroit frais et sec. Toute exposition prolongée à de températures élevées accélérera la décharge naturelle et diminuera la durée de vie utile.
 - ... charger et décharger complètement la batterie tous les 6 mois lors d'un entreposage pendant une période de temps prolongée.
 - ... retirer l'appareil du chargeur ou le débrancher lorsque vous ne vous en servez pas ; certains appareils, même éteints, continuent de consommer du courant.

Support d'enregistrement

- **Veiller à suivre les directives ci-dessous pour éviter d'altérer ou d'endommager les données enregistrées.**
 - Ne pas déformer ou laisser tomber le support d'enregistrement, ou le soumettre à une forte pression, des secousses ou des vibrations.
 - Ne pas éclabousser le support d'enregistrement avec de l'eau.
 - Ne pas utiliser, remplacer ou entreposer le support d'enregistrement dans des endroits fortement exposés à de l'électricité statique ou à des parasites électriques.

- Ne pas mettre l'appareil photo hors tension ou retirer la batterie ou l'adaptateur secteur pendant la prise de vue, la lecture ou l'accès au support d'enregistrement.
- Ne pas placer le support d'enregistrement à proximité d'objets possédant un fort champ magnétique ou émettant de fortes ondes électromagnétiques.
- Ne pas ranger le support d'enregistrement dans des endroits exposés à une température élevée ou à une forte humidité.
- Ne pas toucher les pièces métalliques.
- Lors du formatage ou de l'effacement des données à l'aide des fonctions de l'appareil photo, seules les informations de gestion des fichiers sont modifiées. Les données ne sont pas complètement effacées du disque dur. Si vous souhaitez effacer complètement toutes les données, nous vous recommandons soit d'utiliser un logiciel disponible dans le commerce spécialement conçu à cette fin, soit de détruire physiquement l'appareil photo à l'aide d'un marteau, etc.

Disque dur

- Ne pas utiliser l'appareil là où il sera exposé à des vibrations ou à des bruits élevés.
- Si vous déplacez soudainement l'appareil, il se peut que la fonction de détection de chute s'active et que l'appareil se mette hors tension. (☞ p. 69)

Écran LCD

- **Pour éviter tout endommagement de l'écran LCD, NE PAS**
 - ... le pousser trop fortement ou lui faire subir des chocs.
 - ... placer l'appareil photo avec l'écran LCD en dessous.
- **Pour prolonger sa durée de vie utile**
 - ... éviter de le froter à l'aide d'un chiffon rugueux.

Consignes de sécurité (suite)

Appareil principal

● Pour votre sécurité, NE PAS

- ... ouvrir le boîtier de l'appareil photo.
- ... démonter ou modifier l'appareil.
- ... laisser pénétrer des substances inflammables, de l'eau ou des objets métalliques dans l'appareil.
- ... retirer la batterie ou débrancher l'appareil pendant que celui-ci est sous tension.
- ... laisser la batterie à l'intérieur de l'appareil photo lorsque celui-ci n'est pas utilisé.
- ... placer des sources de flammes nues, telles que des bougies allumées, sur l'appareil.
- ... exposer l'appareil à l'égouttage ou aux éclaboussures.

● Éviter d'utiliser l'appareil

- ... dans des endroits trop humides ou poussiéreux.
- ... dans des lieux exposés à de la suie ou à de la vapeur (par exemple, près d'une cuisinière).
- ... dans des endroits trop exposés aux chocs ou vibrations.
- ... près d'un téléviseur.
- ... près d'appareils générant des champs magnétiques ou électriques intenses (haut-parleurs, antennes de diffusion, etc.).
- ... dans des lieux exposés à des températures extrêmement élevées (au-delà de 40°C) ou extrêmement basses (en deçà de 0°C).
- ... dans les endroits où la pression d'air est basse (plus de 3000 m au-dessus du niveau de la mer).

● NE PAS laisser l'appareil

- ... dans des lieux exposés à des températures supérieures à 50°C.
- ... dans des lieux exposés à des taux d'humidité extrêmes (en deçà de 35 % ou au-delà de 80 %).
- ... en plein soleil.
- ... dans une voiture hermétiquement fermée en période estivale.
- ... près d'un radiateur.
- ... en hauteur, sur un téléviseur par exemple. Si l'appareil est placé en hauteur alors que le câble est raccordé, celui-ci peut être coincé et l'appareil peut tomber. Dans ce cas, il risque de ne plus fonctionner.

● Pour protéger l'appareil, NE PAS

- ... le mouiller.
- ... le faire tomber ou le cogner contre des objets durs.
- ... le soumettre à trop de chocs ou vibrations durant le transport.
- ... maintenir l'objectif orienté vers des objets extrêmement lumineux pendant trop longtemps.
- ... exposer l'objectif à la lumière directe du soleil.
- ... le balancer inutilement par la dragonne.
- ... trop balancer l'étui souple lorsque l'appareil photo est à l'intérieur.

Cher(e) client(e),

[Union européenne]

Cet appareil est conforme aux directives et normes européennes en vigueur concernant la compatibilité électromagnétique et à la sécurité électrique.

Représentant européen de la société Victor Company of Japan Limited :
JVC Technology Centre Europe GmbH
Postfach 10 05 52
61145 Friedberg
Allemagne

Lexique

A	Adaptateur secteur	16	M	Macintosh	63
	Affichage des données sur l'écran	70		Magnétoscope	49
	Afficher sur le téléviseur	70		Menus de réglage	66
	Atténuation des bruits de vent	67		Microphone externe	11, 13, 67
B	Balance des blancs	27		Mise au point	25
	Barre de couleur	28		Mise au point assistée	25, 69
	Batterie	16, 18, 81		Mode de démonstration	69
C	Carte SD	19		Montage sur un trépied	18
	Commande d'exposition spot	26	N	Netteté	28
	Compensation de contre-jour	25		Nettoyer le disque dur	71
	Compteur de scènes	67		Nightscope	25
	Connexion à composantes	35, 70	O	Ordinateur tournant sous Windows	52
	Connexion AV/S	36, 50, 70	P	Photo	21, 30
	Connexion HDMI	35, 70		Préréglage	69
	Connexion i.LINK	49, 70		Priorité diaphragme	27
	Contrôle de la luminosité (écran LCD)	69		Prise de vues en rafale	68
	Copie (transfert) de photos	46, 50, 51, 52, 63		Protection des fichiers	37
	Copier des fichiers vidéo	46, 50, 52, 63	Q	Qualité de l'image	67, 68
	Couvre-objectif	18	R	Réglage de l'horloge	17, 68
D	Date/Heure	69		Réglage luminosité	27
	Détection de chute	69		Réinitialisation de l'appareil photo	73
	Diaporama	30		Réinitialisation du numéro de fichier	71
	Disque dur	81		Retardateur	68
	DPOF	41		Rotation de l'image	30
	Durée d'enregistrement et nombre de photos	80	S	Sélection de la langue	17, 68
E	Écran d'index des dates	31		Sons de fonctionnement	69
	Écran des événements	31		Stabilisateur d'image numérique (STABILISATEUR)	67
	Écran LCD	12, 14, 81		Style d'affichage de la date	68
	Effets de fondu/volet	34		Support d'enregistrement	23, 67, 68, 81
	Effets spéciaux	28, 33		Suppression d'une liste de lecture	45
	Enregistrement d'événement	22, 40		Suppression de fichiers	37, 71
	Enregistrement manuel	24	T	Taille de l'image	68
	Enregistreur DVD	49		Télécommande	11, 13, 69
	Exposition automatique programmée	24		Tele Macro	28
F	Fonctionnement avec alimentation couplée	12		Téléviseur	35, 36
	Formatage d'un support d'enregistrement	71	V	Vidéo	20, 29
G	Graveur de DVD	46		Vitesse d'obturation	27
I	Informations sur un fichier	39		Volume du haut-parleur	29
L	Liste de lecture	43	Z	Zebra	28
	Lumière à DEL	22		Zoom	22, 67
	Luminosité	67, 68			

JVC