

# Communications Suite for MLE

ALE-500 Enterprise DeskPhone SIP

ALE-400 Enterprise DeskPhone SIP

ALE-300 Enterprise DeskPhone SIP



## Manuel utilisateur

8AL91446FRAB ed02



## Introduction

Merci d'avoir choisi un poste de bureau Alcatel-Lucent Enterprise.



Ce document décrit les services offerts par les DeskPhones Enterprise associés à des systèmes OmniPCX® Enterprise en mode SIP.

- ALE-500 Enterprise DeskPhone (ALE-500).
- ALE-400 Enterprise DeskPhone (ALE-400).
- ALE-300 Enterprise DeskPhone (ALE-300).

Les postes Enterprise DeskPhone sont la nouvelle génération de téléphones professionnels au design industriel innovant et élégant, conçus pour tous les styles et lieux de travail et disposant de capacités verticales dans l'environnement professionnel.

Le téléphone de bureau offre des fonctions de téléphonie avancées et la gestion des appels pour le serveur de communication Alcatel-Lucent Enterprise OmniPCX® Enterprise R100.1 MD6 et supérieur. Il peut être facilement provisionné et déployé à l'aide d'OmniPCX® Enterprise Device Management.

La conception modulaire associée aux capacités de personnalisation matérielle et logicielle offre un large éventail de configurations destinées à satisfaire les exigences de communications professionnelles de toutes les générations de travailleurs, de l'écran tactile aux touches programmables physiques en passant par le pavé numérique.

Une roue intelligente de commande tactile permet d'utiliser les fonctions vocales actuelles et futures afin d'offrir une nouvelle expérience utilisateur évolutive.

Les utilisateurs finaux professionnels disposent d'un large choix, notamment d'un combiné filaire, sans fil ou sans combiné, de l'option casque filaire ou sans fil, d'un module d'extension de touches et d'un clavier alphabétique physique ou virtuel.

Ces téléphones de bureau sont des produits robustes, durables et évolutifs, basés sur une plateforme matérielle et logicielle de pointe et sont dotés de nombreuses options de connectivité (double port Gigabit Ethernet, Wi-Fi, Bluetooth<sup>®</sup>, double USB-C, NFC). Ils peuvent être utilisés dans n'importe quelle infrastructure de communication filaire ou sans fil, du déploiement sur site au déploiement dans le cloud, et ils bénéficient d'une rétro-compatibilité avec les installations des clients.

Les ALE-500/ALE-400/ALE-300 sont des produits tout-en-un, un téléphone de bureau, un haut-parleur et un téléphone de conférence pouvant également charger un smartphone, et sont dotés d'une gestion intelligente de l'énergie et d'une fonction facilitant la gestion et le déploiement afin de minimiser la variété des appareils dans l'espace de l'entreprise de façon à contribuer à la réduction de la consommation d'énergie.

**Pour connaître la disponibilité de certaines fonctionnalités, contactez votre administrateur qui a accès aux dernières notes de version.**

1	Les premiers pas	6
1.1	Comment utiliser ce guide	6
1.2	Contenu de la boîte	7
1.3	Installer les touches Mise en attente, Transfert et Conférence (ALE-400, ALE-300)	8
1.4	Login	8
1.5	Expérience utilisateur	9
2	Découvrir votre téléphone	11
2.1	Description du poste	11
2.2	Logo témoin ' Busy ' (occupé)	16
2.3	Smart Pad	16
2.4	Touches de fonctions permanentes	21
2.5	Utilisation du clavier	23
2.6	Description du tableau de bord	25
2.7	Icônes d'état	28
2.8	Menu local de l'utilisateur	29
2.9	Zone d'information	31
2.10	Connecteurs	32
2.11	Accessoires compatibles	33
2.12	Contacts	34
2.13	Journaux des appels	39
3	Téléphoner	44
3.1	Fonction Rechercher par le nom	44
3.2	Passer un appel audio	45
3.3	Recevoir un appel entrant	48
3.4	Routage d'appels	50
3.5	Consulter votre boîte vocale	54
3.6	Pendant un appel audio	55
3.7	Vous isoler de votre correspondant (secret)	57
3.8	Passer d'un mode audio à l'autre (sélecteur ALE )	58
3.9	Mettre le haut-parleur en cours de communication (combiné décroché) - Fonction écoute collective	59
3.10	Mettre un appel en attente/reprendre un appel en attente	59
3.11	Envoyer des signaux DTMF	60
3.12	Appeler un second correspondant	61
3.13	Recevoir un deuxième appel	62
3.14	Basculer entre deux appels	62
3.15	Terminer le second appel et reprendre l'appel en attente	63
3.16	Transférer un appel	63
3.17	Conférence	64
3.18	Touches programmables	64
3.19	Supervision (en option)	73

4	Votre poste s'ajuste à vos besoins	75
4.1	Initialiser votre messagerie vocale	75
4.2	Régler l'affichage de votre poste	76
4.3	Régler votre sonnerie	82
4.4	Sélectionner votre accessoire favori.	85
4.5	Réglage de la luminosité du poste de téléphone	86
4.6	Sélectionner la langue	89
4.7	Installer un accessoire USB (Casque, Mains libres, Haut-parleur)	90
4.8	Installation d'un casque Bluetooth® Wireless Technology (appairage)	90
4.9	Contacteur votre administrateur (Support Technique)	94
4.10	Economie d'énergie	98
5	Accessoires	99
5.1	Liste des accessoires	99
5.2	ALE-160 WB Cordless Handset	100
5.3	ALE-150 SWB Corded Handset	108
5.4	ALE-100 Keyboard (USB clavier alphabétique magnétique)	109
5.5	ALE-140 Customization Kit (kit de personnalisation)	112
5.6	ALE-120 Key Expansion Module	115
5.7	ALE-145 Customization Kit	123
5.8	ALE-108 Wireless Module	126
5.9	ALE-110 Wall Mounting Kit	127
5.10	Casque tiers certifié dans le programme Developer and Solution Partner Program (DSPP)	129
6	Spécifications techniques	130
7	Information de Commande	131
8	Garantie et clauses	132
8.1	Instructions de sécurité	132
8.2	Déclarations de conformité	134
	Guide rapide	137







# 1 Les premiers pas

## 1.1 Comment utiliser ce guide

Les étiquettes et icônes affichées dépendent du type et de l'habillage du poste.

Le libellé ne s'affiche pas si la fonctionnalité correspondante n'est pas configurée sur votre système de téléphonie.

*Tous les libellés apparaissent en couleur et en italique.*

Cette icône décrit une succession d'actions que vous devez effectuer ou de libellés que vous devez sélectionner.	
Si votre téléphone de bureau est équipé d'un écran tactile, cette icône signifie qu'il faut appuyer sur l'avatar du contact à gauche de l'écran. Si votre téléphone de bureau est équipé de touches de fonction, cette icône signifie qu'il faut appuyer sur la touche de fonction située à gauche de l'avatar du contact.	
Si votre téléphone de bureau est équipé d'un écran tactile, cette icône signifie qu'il faut appuyer sur le nom/numéro du contact ou sur une étiquette sur l'écran. Si votre téléphone de bureau est équipé de touches de fonction, cette icône signifie qu'il faut appuyer sur la touche de fonction située à droite du nom/numéro du contact ou sur une étiquette.	
Si votre téléphone de bureau est équipé d'un écran tactile, cette icône signifie qu'il faut faire défiler la page pour afficher le reste de la liste en glissant le doigt vers le haut ou le bas de l'écran ou en utilisant les touches de navigation vers le haut ou vers le bas. Si votre téléphone de bureau est équipé de touches de fonction, faire défiler la page pour afficher le reste de la liste en utilisant les touches de navigation vers le haut ou vers le bas.	
Décrocher le combiné.	

Dans d'autres cas, les touches du téléphone de bureau ou les icônes de l'écran sont utilisées pour décrire les fonctions dans le manuel utilisateur.

Ce guide est composé d'un certain nombre de sections différentes :

- Découvrir votre téléphone : description générale de votre téléphone de bureau (matériel, page d'accueil, icônes d'état, menu local de l'utilisateur, contacts, journal des appels, connecteurs, etc.).
- Téléphoner : différents exemples d'utilisation pour vous aider à comprendre le fonctionnement de votre téléphone de bureau.
- Votre poste s'ajuste à vos besoins : configuration de votre téléphone de bureau.
- Accessoires, information de Commande : description des accessoires.
- Garantie et clauses : consignes de sécurité et informations réglementaires.

## 1.2 Contenu de la boîte

Votre téléphone est modulaire. Plusieurs options sont possibles en fonction de vos besoins spécifiques.

Les options livrées dans la boîte dépendent du modèle de votre téléphone de bureau. Le tableau suivant répertorie toutes les options fournies avec votre téléphone de bureau, sur la base du numéro de référence commerciale.

	ALE-500 Enterprise DeskPhone			ALE-400 Enterprise DeskPhone		ALE-300 Enterprise DeskPhone
	3ML27520	3ML27510	3ML27500	3ML27420	3ML27410	3ML27310
Consignes de sécurité et informations réglementaires	x	x	x	x	x	x
Téléphone de bureau (base)	x	x	x	x	x	x
Combiné filaire		x			x	x
Combiné Bluetooth® sans fil	x			x		
Cartouche sans fil <sup>(1)</sup>	x		x	x		
Touches amovibles <sup>(2)</sup>				x	x	x
Couleur par défaut : Neptune Blue <sup>(3)</sup>	x	x	x	x	x	x

<sup>1)</sup>Équipement de votre téléphone : ALE-108 Wireless Module.

<sup>2)</sup>Votre téléphone est équipé de trois touches amovibles. Les touches F1/F2/abc sont de série. Les touches Mise en attente/Transfert/Conférence sont livrées avec votre téléphone.

<sup>3)</sup>La couleur par défaut du téléphone de bureau est 'bleu Neptune'. Vous pouvez la modifier à l'aide d'un kit de personnalisation vendu séparément (ALE-140).

Vous pouvez commander un accessoire compatible pour faire évoluer votre téléphone de bureau. Pour plus de détails sur les références, consultez le chapitre : Information de Commande.

Le câble réseau (RJ45) n'est pas livré avec le téléphone. Pour plus de détails sur les références, consultez le chapitre : Information de Commande.

## 1.3 Installer les touches Mise en attente, Transfert et Conférence (ALE-400, ALE-300)

Si ce n'est pas déjà fait, installer les touches Mise en attente, Transfert et Conférence fournies avec votre téléphone de bureau à la place des touches F1, F2 et ' abc '.

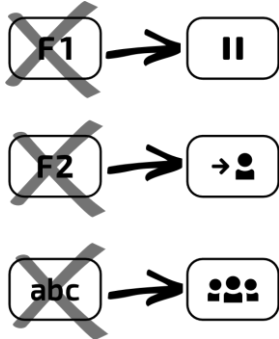

### Pour installer de nouvelles touches :

Les touches supplémentaires sont fournies accrochées à un support afin de ne pas les perdre. La nouvelle touche se détache facilement.

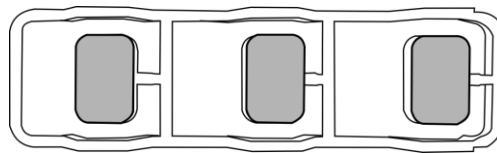

- Sur le téléphone de bureau, saisir la touche à remplacer entre le pouce et l'index et tirer doucement pour la retirer. Si nécessaire, deux petites encoches sur les côtés de la touche vous permettent de la soulever avec votre ongle.
- Insérer la nouvelle touche dans son emplacement en appuyant doucement dessus (comme si vous l'utilisiez).
- Conserver les anciennes touches si nécessaire.

## 1.4 Login

En règle générale, votre administrateur aura configuré votre compte et votre téléphone de bureau sur le serveur de communication. Dans ce cas, le téléphone est prêt à être utilisé. Si ce n'est pas le cas, il vous sera demandé un code d'accès/PIN lors de votre première connexion.

Contactez votre administrateur pour connaître votre code d'accès/PIN.

 : Saisissez votre identifiant.

 : Saisir le code PIN.



## 1.5 Expérience utilisateur

Vous pouvez adapter votre expérience utilisateur à vos préférences.

Votre téléphone de bureau a plusieurs statuts et couleurs de LED (touches de fonction, molette de défilement du Smart Pad, touches programmables, logo témoin ' Busy ' (occupé), pour fournir des informations spécifiques sur l'état du téléphone, les actions disponibles dans une situation donnée, et sur les fonctions activées.

Vous pouvez choisir entre deux modes de gestion des LED.

 Ce manuel décrit d'abord le mode par défaut.

### 1.5.1 Mode ' guidage par témoin ' (mode par défaut)

Votre téléphone de bureau utilise un nouveau design pour l'expérience utilisateur, le rendant plus facile à utiliser grâce à l'inclusion de LED sur les touches programmables, les touches ou l'anneau du Smart Pad.

- Une touche s'allume continuellement en bleu : des actions sont disponibles sur cette touche. Cela permet à l'utilisateur d'avoir un aperçu des actions disponibles en fonction de la situation.
- Une touche clignote lentement en bleu : la fonction associée à la touche est activée.
- Une touche du Smart Pad est faiblement éclairée : aucune action possible sur cette touche en fonction du statut actuel du téléphone.

Toutes les touches, à l'exception de la touche Messagerie vocale/Appels manqués, sont désactivées lorsque l'économiseur d'écran est affiché.

### 1.5.2 Mode ' classique '

Voici les détails de l'ancienne LED pour les personnes qui préfèrent conserver leur ancienne configuration de téléphone de bureau.







- Une touche s'allume continuellement en bleu : la fonction associée à la touche est activée.
- Si la fonction associée n'est pas activée, la touche du Smart Pad sera trop faiblement éclairée pour être clairement visible.

Toutes les touches, à l'exception de la touche Messagerie vocale/Appels manqués, sont désactivées lorsque l'économiseur d'écran est affiché.

### 1.5.3 Passer d'un mode à l'autre

Le mode ' guidage par témoin ' est activé par défaut, mais il est possible de passer d'un mode à l'autre à tout moment :

 →  *Réglages* → *Appareil* → *Apparence : Guidé*

1		Accéder au menu local de l'utilisateur. Le tableau de bord vous permet d'accéder directement au menu utilisateur local de l'ALE-500 et de l'ALE-400.
2		<i>Réglages</i>
3		<i>Utilisateur</i> Ouvrir les paramètres de l'utilisateur. Les paramètres utilisateur sont affichés par défaut.
3		<i>Appareil</i> → <i>Apparence</i>
4		Choisir votre mode de gestion des LED de votre choix : <ul style="list-style-type: none"> <li><input checked="" type="checkbox"/> <i>Guidé</i> (case activée) : Mode ' guidage par témoin ' (mode par défaut).</li> <li><input type="checkbox"/> <i>Guidé</i> (case décochée) : mode ' classique '.</li> </ul>
5		Enregistrer et retourner à la page d'accueil.

## 2 Découvrir votre téléphone

### 2.1 Description du poste

#### 2.1.1 ALE-500 Enterprise DeskPhone



Ce téléphone fait partie des gammes Enterprise et IP. Avec son écran tactile couleur de 5,5 pouces et son Smart Pad de navigation conviviale, l'ALE-500 Enterprise DeskPhone (ALE-500) offre une excellente expérience utilisateur et un confort accru avec une qualité audio exceptionnelle, que ce soit en mains libres ou en utilisant le combiné confort à très large bande. Son grand écran permet d'afficher un clavier numérique ou alphabétique et un module d'extension virtuel à 12 touches. Vous pouvez changer la couleur du téléphone à l'aide d'un kit de personnalisation ALE-140 DeskPhone (Neptune blue (bleu) dans l'image suivante). Vous pouvez personnaliser le téléphone en sélectionnant un thème (habillage). Selon le modèle, le combiné Bluetooth® du DeskPhone permet d'améliorer votre expérience d'utilisation<sup>(1)</sup>.

Votre téléphone est ' Bluetooth® Smart Ready '<sup>(1)</sup>.

<sup>1)</sup> Votre téléphone de bureau doit être équipé de : ALE-108 Wireless Module.

#### 2.1.2 ALE-400 Enterprise DeskPhone



Ce téléphone fait partie des gammes Enterprise et IP. Avec son écran tactile couleur de 4,3 pouces et son Smart Pad de navigation conviviale, l'ALE-400 Enterprise DeskPhone (ALE-400) offre une excellente expérience utilisateur et un confort accru avec une qualité audio exceptionnelle, que ce soit en mains libres ou en utilisant le combiné confort à très large bande. Vous pouvez changer la couleur du téléphone à l'aide d'un kit de personnalisation ALE-140 DeskPhone (Neptune blue (bleu) dans l'image suivante). Selon le modèle, le combiné Bluetooth® du DeskPhone permet d'améliorer votre expérience d'utilisation<sup>(1)</sup>. Votre téléphone est ' Bluetooth® Smart Ready '<sup>(1)</sup>.

<sup>1)</sup> Votre téléphone de bureau doit être équipé de : ALE-108 Wireless Module.

### 2.1.3 ALE-300 Enterprise DeskPhone



Ce téléphone fait partie des gammes Enterprise et IP. Avec son écran couleur de 3,5 pouces doté de dix touches de fonction dédiées et d'un Smart Pad de navigation convivial, l'ALE-300 Enterprise DeskPhone (ALE-300) offre une excellente expérience utilisateur. Vous pouvez changer la couleur du téléphone à l'aide d'un kit de personnalisation ALE-140 DeskPhone (Neptune blue (bleu) dans l'image suivante).

## 2.1.4 Description du poste

1 Smart Pad. Pour plus de détails sur le clavier intelligent, voir le chapitre : Smart Pad.



Écran tactile en couleurs à réglage automatique de la luminosité qui permet d'améliorer l'expérience utilisateur et d'économiser l'énergie (capteur de lumière ambiante).

2 Écran en couleurs à réglage automatique de la luminosité pour améliorer l'expérience de l'utilisateur et économiser l'énergie (capteur de lumière ambiante).





L'écran est complété par 10 touches de fonctions dédiées.

3 Selon le modèle de votre téléphone, il est équipé de l'un des combinés suivants :

- Combiné Bluetooth® sans fil (ALE-160 WideBand Cordless Handset). Votre téléphone de bureau doit être équipé de : ALE-108 Wireless Module.
- Combiné filaire (ALE-150 Super WideBand Corded Handset).

Touches de fonction permanentes : accès rapide aux principales fonctions du téléphone.

4 (4a) 3 touches permanentes (Touche décrocher, touche Message, touche de menu local).  
(4b)    : Touches Mise en attente, Transfert et Conférence.

5 Un haut-parleur à large bande pour un son optimal.

6 Clavier alphabétique magnétique (en option - ALE-100 Keyboard).

7 Une base stable et ajustable (60° à 0°).

8 Connecteurs.

9 Emplacement pour l'insertion de la cartouche du module sans fil (en option - ALE-108 Wireless Module).

10 Logo témoin ' Busy ' (occupé) à l'arrière du combiné.



## 2.1.5 Options de commande et accessoires pris en charge

Selon votre commande, vous pouvez recevoir les accessoires suivants avec votre téléphone de bureau :

- ALE-108 Wireless Module (ALE-108).
- ALE-160 Cordless Handset (ALE-160).
- ALE-150 SWB Corded Handset (ALE-150).
- ALE-100 Keyboard (ALE-100).
- ALE-120 Key Expansion Module (ALE-120).

Pour plus de détails sur les accessoires, voir le chapitre : Accessoires .



L'ALE-500 existe en trois versions commerciales :

- Le téléphone de bureau avec combiné sans fil (ALE-500, ALE-160, ALE-108).
- Le téléphone de bureau avec combiné filaire (ALE-500, ALE-150).
- Le téléphone de bureau sans combiné avec le module sans fil ALE-108 (ALE-500, ALE-108).

Certaines options peuvent compléter votre commande, telles que l'ajout du clavier (ALE-100), du module sans fil (ALE-108), d'un module d'extension (ALE-120) ou d'un combiné Bluetooth® (ALE-160).



L'ALE-400 existe en deux variantes commerciales :

- Le téléphone de bureau avec combiné sans fil (ALE-400, ALE-160, ALE-108).
- Le téléphone de bureau avec combiné filaire (ALE-400, ALE-150).

Certaines options peuvent compléter votre commande, telles que l'ajout du clavier (ALE-100), du module sans fil (ALE-108), d'un module d'extension (ALE-120) ou d'un combiné Bluetooth® (ALE-160).









Il n'existe qu'une seule version de l'ALE-300 Enterprise DeskPhone : le téléphone de bureau avec combiné filaire.

Certaines options peuvent compléter votre commande, telles que l'ajout du clavier (ALE-100), du module sans fil (ALE-108) et d'un module d'extension (ALE-120).

## 2.2 Logo témoin ' Busy ' (occupé)

Votre téléphone de bureau est équipé d'un logo témoin ' Busy ' (occupé) sur la coque arrière.

Ceci est utile pour indiquer à votre entourage si vous êtes disponible ou occupé, en fonction de la couleur du logo.

À l'état inactif	Appel entrant (sonnerie (son émis))	En communication	Mis en mode muet pendant une conversation
			
Éclairé en blanc	Clignotant en bleu	Éclairé en violet	Éclairé en rouge

## 2.3 Smart Pad

### 2.3.1 Description



#### **Touche mains libres/haut-parleur**









Appuyer sur cette touche pour répondre à un appel entrant en mode mains libres. Lorsqu'il est activé, la touche clignote lentement en bleu<sup>(1)</sup>. L'appui sur cette touche permet de passer d'un mode audio à l'autre : mains libres, casque, combiné ou écoute collective (haut-parleur) lorsqu'un appel est en cours.

Appuyer sur cette touche en mode veille pour ouvrir la fonction Rechercher par le nom.

#### **Touche Mute/Intercom**

Touche Muet : pendant un appel, appuyez sur cette touche pour que votre interlocuteur ne puisse plus vous entendre. En mode Muet, le bouton clignote lentement en bleu et l'anneau du Smart Pad s'allume en rouge.

Touche interphonie : lorsqu'il est inactif, appuyer sur cette touche pour définir le téléphone en mode interphonie. Lorsque vous recevez un appel, le téléphone répond automatiquement en mode mains libres. Lorsqu'il est activé, la touche clignote lentement en bleu. L'interphonie peut être désactivée par l'administrateur.

	<p><b>Touche Retour/Quitter</b></p> <p>Une brève pression sur cette touche permet de revenir à la page précédente. Selon le contexte, il peut vous être demandé d'enregistrer ou non une modification dans les paramètres.</p> <p>Selon le contexte, une pression longue sur cette touche vous permet de :</p> <ul style="list-style-type: none"> <li>• Revenir à la page d'accueil (Contacts, Journal d'appels, Touches).</li> <li>• Revenir au menu local (Réglages).</li> </ul>
	<p><b>ALE link</b></p> <p>Connecter et gérer tous les appareils Bluetooth® ou USB connectés comme un combiné ALE Bluetooth®, un casque, un smartphone, un PC,...</p>
 	<p><b>Navigateur Haut-Bas :</b></p> <p>Permet de faire défiler le contenu d'une page.</p>
 	<p><b>Navigateur Gauche-Droit</b></p> <p>Cette touche permet d'appliquer un filtre (tous, manqués, non aboutis, entrants, sortants) lors de la consultation du journal des appels.</p> <p>Dans l'édition de texte, utiliser cette touche pour naviguer dans la zone de texte. Pour l'ALE-300, utiliser ces touches pour naviguer entre les différentes pages.</p>
	<p><b>Tourner dans le sens des aiguilles d'une montre</b></p> <p>Augmenter le volume (état sonnerie ou appel). Défilement vertical vers le haut.</p>
	<p><b>Tourner dans le sens inverse des aiguilles d'une montre</b></p> <p>Baisser le volume (état sonnerie ou appel). Défilement vertical vers le bas.</p>
	<p><b>Touche OK</b></p> <p>Permet de valider les différents choix et options proposés en cours de programmation ou de configuration.</p> <p>Utiliser cette touche pour répondre à un appel entrant avec le périphérique audio par défaut (mode mains libres).</p>

<sup>1)</sup> En mode poste ' classique ', la touche s'allume continuellement en bleu.

## 2.3.2 Mouvement du Smart Pad



L'anneau lumineux n'est pas tactile. Veuillez placer votre doigt dans le creux du Smart Pad pour toute action. Pour effectuer l'action de rotation, vous devez déplacer votre doigt d'au moins un quart de tour pour que votre action soit acceptée.

## 2.3.3 Voyant lumineux

Le Smart Pad contient un grand nombre de notifications indiquées par la couleur des LED. L'anneau autour du Smart Pad et les touches peuvent s'allumer en fonction de l'événement. L'anneau peut s'allumer complètement ou partiellement selon le cas.

### 2.3.3.1 Anneau du Smart Pad

L'anneau du Smart Pad est composé de 8 segments pouvant être allumés en bleu, rouge ou violet :

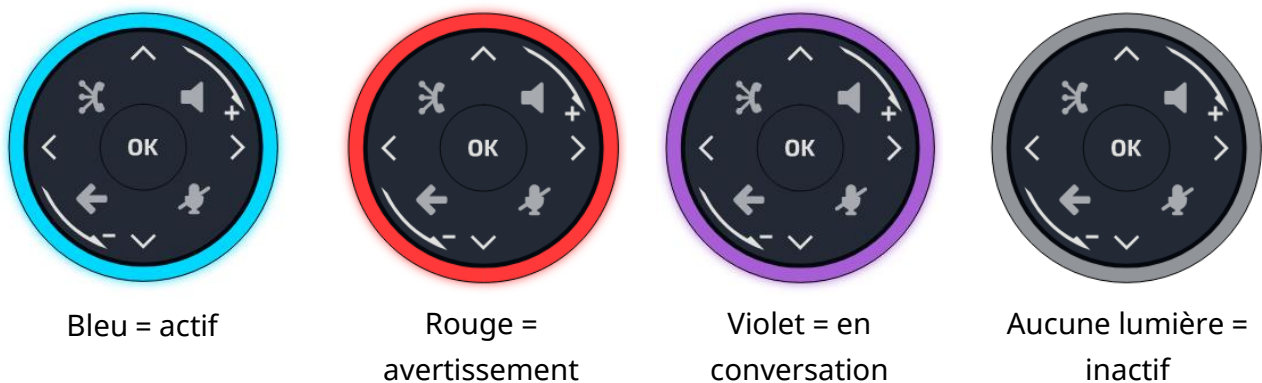

### 2.3.3.2 Touches du Smart Pad





































4 touches du Smart Pad clignotent lentement en bleu lorsqu'elles sont activées. Ces touches s'allument en bleu pour indiquer les actions disponibles (mains libres, mode muet, retour)<sup>2</sup>.

### 2.3.3.3 Gestion des LED - Mode ' guidage par témoin ' (mode par défaut)

Légende :





 Faiblement allumé     Fortement allumé     Clignotement lent (clignotant)

Voyant lumineux	Anneau du Smart Pad			
En état inactif, économiseur d'écran activé	Éteint			
À l'état inactif, activé	Éteint	 bleu	 bleu	 bleu
À l'état inactif, activé, Interphonie activée	Éteint	 bleu	 (1) bleu	 bleu
Appel entrant (sonnerie (son émis))	 bleu	 (3) bleu	 bleu	 bleu
En conversation avec le combiné ou le casque	 violet	 (3) bleu	 (3) bleu	 (3) bleu
En conversation en mode mains libres	 violet	 (1) bleu	 (3) bleu	 (3) bleu
En conversation, un appel en garde	 bleu	 (3) bleu	 (3) bleu	 (3) bleu
Muet avec le combiné ou le casque	 rouge	 bleu	 (1) bleu	 (3) bleu
Muet en mode mains libres	 rouge	 (1) bleu	 (1) bleu	 (3) bleu
Pendant les configurations ( <i>Réglages</i> ) Contacts Journaux des appels	Éteint	Éteint	Éteint	 (3) bleu

<sup>1)</sup> En mode poste ' classique ', la touche s'allume continuellement en bleu. <sup>2)</sup> En mode poste ' classique ', la touche clignote en bleu.

<sup>3)</sup> En mode poste ' classique ', la touche est faiblement allumée en bleu.

### 2.3.3.4 Exemples d'utilisation

Appels entrants	
	<p>L'anneau du Smart Pad clignote en bleu.</p> <p>La touche mains libres/haut-parleur s'allume en bleu pour indiquer le statut de décrochage en mode mains libres<sup>(1)</sup>.</p>
En cours de conversation	
	<p>Vous êtes en conversation avec le combiné ou le casque.</p> <ul style="list-style-type: none"> <li>• L'anneau du Smart Pad s'allume en violet.</li> <li>• La touche mains libres/haut-parleur est allumée en bleu : le mode mains libres est disponible si nécessaire<sup>(2)</sup>.</li> <li>• La touche ' silencieux ' est allumée en bleu<sup>(2)</sup> : vous pouvez couper le micro si nécessaire.</li> <li>• La touche ' retour ' est allumée en bleu<sup>(2)</sup> : vous pouvez afficher la page d'accueil ou une page par défaut (définie dans les paramètres) pendant la conversation.</li> </ul>
	<p>Appuyer sur la touche mains libres/haut-parleur pour passer en mode mains libres. La touche clignote lentement en bleu<sup>(1)</sup>. La touche ' silencieux ' est allumée en bleu<sup>(2)</sup>. La touche ' retour ' est allumée en bleu<sup>(2)</sup>.</p>
	<p>Vous êtes en conversation. Appuyer sur la touche Muet. La touche clignote lentement en bleu<sup>(1)</sup>. L'anneau du Smart Pad est allumé en rouge. Le microphone est coupé. La touche ' retour ' est allumée en bleu<sup>(2)</sup>.</p>

<sup>1)</sup> En mode poste ' classique ', la touche s'allume continuellement en bleu. <sup>2)</sup> En mode poste ' classique ', la touche est faiblement allumée en bleu.



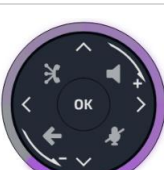



### 2.3.3.5 Autres cas d'utilisation



État inactif	
	<p>Démarrer</p> <p>Pendant la phase de démarrage, l'anneau du Smart Pad tourne dans le sens des aiguilles d'une montre en violet jusqu'à ce que le démarrage soit terminé.</p>
	<p>Mettre à jour</p> <p>Pendant la mise à jour du logiciel, l'anneau du Smart Pad tourne dans le sens des aiguilles d'une montre en violet jusqu'à ce que la mise à jour soit terminée.</p>





## 2.4 Touches de fonctions permanentes

Ce chapitre affiche toutes les touches de fonctions permanentes disponibles sur votre téléphone de bureau. Les touches dépendent du modèle de votre téléphone de bureau. Elles sont situées autour de l'écran et sur le Smart Pad.





  	<ul style="list-style-type: none"> <li>• Prendre l'appel avec le casque s'il est connecté, ou en mode mains libres.</li> <li>• Touche de raccrochage (allumée en rouge) pour mettre fin à un appel.</li> <li>• Revenir à tout moment à la page d'accueil.</li> </ul>
<b>Boîte vocale / Appels manqués</b>	
  	<ul style="list-style-type: none"> <li>• Cette touche clignote lentement en rouge pour indiquer un nouveau message vocal. Accéder à votre messagerie vocale. Suivez les instructions du serveur de messagerie (TUI).</li> <li>• La touche reste allumée en rouge si de nouveaux messages vocaux sont encore présents, même après des appels manqués.</li> <li>• Cette touche clignote lentement en bleu pour indiquer les appels manqués. Ouvrir les journaux des appels.</li> </ul>
<p>La touche reste allumée jusqu'à ce que tous les événements sont acquittés ou effacés.</p>	
<b>Routage d'appels</b>	
<ul style="list-style-type: none"> <li>• Transférer vos appels vers votre messagerie vocale.</li> <li>• Transférer vos appels vers un autre numéro.</li> <li>• Transférer vos appels vers un contact.</li> <li>• Sélectionner les conditions de transfert (immédiatement, lorsque vous êtes occupé ou/et lorsque vous ne répondez pas).</li> <li>• Activer la fonction ' Ne pas déranger '.</li> </ul>	
<b>Synthèse</b>	
<ul style="list-style-type: none"> <li>• Afficher votre tableau de bord.</li> </ul>	
	<b>Contacts</b>
<ul style="list-style-type: none"> <li>• Appeler un contact.</li> <li>• Créer un contact.</li> <li>• Modifier ou supprimer un contact de votre annuaire local.</li> </ul>	
<b>Journal d'appels</b>	
<ul style="list-style-type: none"> <li>• Afficher l'historique complet de vos appels triés par date</li> <li>• Utiliser des filtres pour afficher tous les appels, les appels manqués, les appels sans réponse, les appels entrants ou les appels sortants.</li> <li>• Ajouter un contact de votre journal des appels dans votre annuaire local.</li> <li>• Rappeler un contact.</li> </ul>	

	<p><b>Touches</b></p> <ul style="list-style-type: none"> <li>• Créer une touche programmable.</li> <li>• Utiliser une touche programmable.</li> <li>• Modifier ou supprimer une touche programmable.</li> <li>• Superviser un contact (Supervision).</li> </ul> <p><b>Réglages</b></p> <ul style="list-style-type: none"> <li>• Définir l'apparence.</li> <li>• Définir la sonnerie.</li> <li>• Sélectionner votre accessoire favori.</li> <li>• Les informations sur le logiciel (version, mode Exécution).</li> <li>• Les informations relatives au matériel (MAC, CPU).</li> <li>• Configuration du réseau (DM, DNS, Ethernet, paramètres IP, LDAP).</li> <li>• Activer la journalisation pour le support (paramètres avancés).</li> </ul> <p><b>Recherche</b></p> <ul style="list-style-type: none"> <li>• Ouvrir la recherche à l'aide de l'interface des noms.</li> </ul>
	<ul style="list-style-type: none"> <li>• Touche Mise en garde : mettre l'appel en attente (en cours de conversation).</li> </ul>
	<ul style="list-style-type: none"> <li>• Touche de transfert : transférer l'appel vers un autre numéro.</li> </ul>
	<ul style="list-style-type: none"> <li>• Touche de conférence : établir une conférence à trois.</li> </ul>

**Les touches suivantes sont uniquement disponibles sur l'ALE-500**

	<ul style="list-style-type: none"> <li>• Touche Retour/Quitter : utilisez cette touche pour revenir à l'étape précédente (appui court). Utilisez cette touche pour revenir à la page d'accueil (appui long).</li> </ul>
	
	<ul style="list-style-type: none"> <li>• Réserve pour usage futur.</li> </ul>

**Les touches suivantes sont situées sur le Smart Pad** (Pour plus d'informations, consulter la section : Smart Pad)

	<ul style="list-style-type: none"> <li>• Touche mains libres/haut-parleur.</li> </ul>
	<ul style="list-style-type: none"> <li>• Touche Mute/Intercom.</li> </ul>
	<ul style="list-style-type: none"> <li>• Touche ' ALE-link ' : gérer tous les appareils connectés.</li> </ul>
	<ul style="list-style-type: none"> <li>• Touche Retour/Quitter.</li> </ul>

## 2.5 Utilisation du clavier

Le clavier sur votre téléphone de bureau peut être utilisé de trois façons :

- Utiliser le clavier alphabétique magnétique connecté à votre téléphone de bureau : ALE-100 keyboard (vendu séparément).
- Utiliser le clavier virtuel (ALE-500, ALE-300).
- Utiliser le clavier alphanumérique.

Le clavier virtuel ou alphanumérique est désactivé lorsque le clavier ALE-100 est connecté.

### 2.5.1 Clavier alphabétique magnétique

Vous pouvez connecter un clavier alphabétique magnétique à votre téléphone de bureau afin d'offrir une expérience utilisateur plus confortable (vendu séparément). Voir le chapitre suivant pour plus d'informations : ALE-100 keyboard (USB).

### 2.5.2 Clavier virtuel (ALE-500, ALE-400)

Un clavier virtuel s'affiche sur votre téléphone de bureau lorsque vous devez saisir du texte. Le clavier virtuel dépend de la langue de votre téléphone de bureau.

Ci-après s'affiche une liste des touches de fonction qui vous permettent d'accéder à l'ensemble des symboles.



Verrouillage majuscules : appuyer pour écrire en majuscules. Appuyer à nouveau pour désactiver le verrouillage majuscules.



Caractères numériques : Pour écrire des numéros.



Caractères spéciaux : sélectionner cette touche de fonction pour afficher les caractères accentués ou spéciaux.



Touche entrée : pour valider le texte édité et fermer le clavier virtuel



Touche d'effacement arrière : pour effacer un caractère (appui court) ou plusieurs caractères (appui long) dans une boîte d'édition.



Fermer le clavier virtuel (ALE-400).







### 2.5.3 Clavier alphanumérique (ALE-300)

Un clavier alphanumérique est intégré à votre téléphone de bureau et dispose de ses propres touches. Il n'est pas nécessaire d'installer un clavier physique pour saisir du texte.

Les touches du clavier contiennent des lettres que vous pouvez afficher par appuis successifs de la touche correspondante. Le numéro est le premier caractère de la série. Pour faciliter la frappe, la liste des caractères associés à une touche s'affiche et le caractère à utiliser après avoir appuyé plus d'une fois sur une touche est mis en surbrillance.

Les caractères spéciaux peuvent être affichés par appuis successifs sur certaines touches :

	* % \$ / ~ & ( ) [ ] =
	# @
	1 caractère espace   - _
	0 + . , ; : \ / ? ! < >

- Utiliser les touches de navigation pour déplacer le curseur dans le texte (sauf dans la fonction d'appel par nom).
-  Appuyer sur la fonction de la touche à droite de cette icône.

Votre téléphone de bureau peut également être équipé d'un clavier alphabétique magnétique : ALE-100 keyboard (vendu séparément). Dans ce cas, le clavier alphanumérique sera désactivé et le pavé numérique vous permettra d'entrer directement des chiffres.





#### Exemples d'utilisation :

 : '1' s'affiche.

  : 'espace' s'affiche.

 : le chiffre '5' s'affiche.

  (2 appuis successifs) : la lettre 'j' s'affiche.

     (5 appuis successifs) : la lettre 'J' s'affiche.

     (5 appuis successifs) : ' ' s'affiche.

## 2.6 Description du tableau de bord





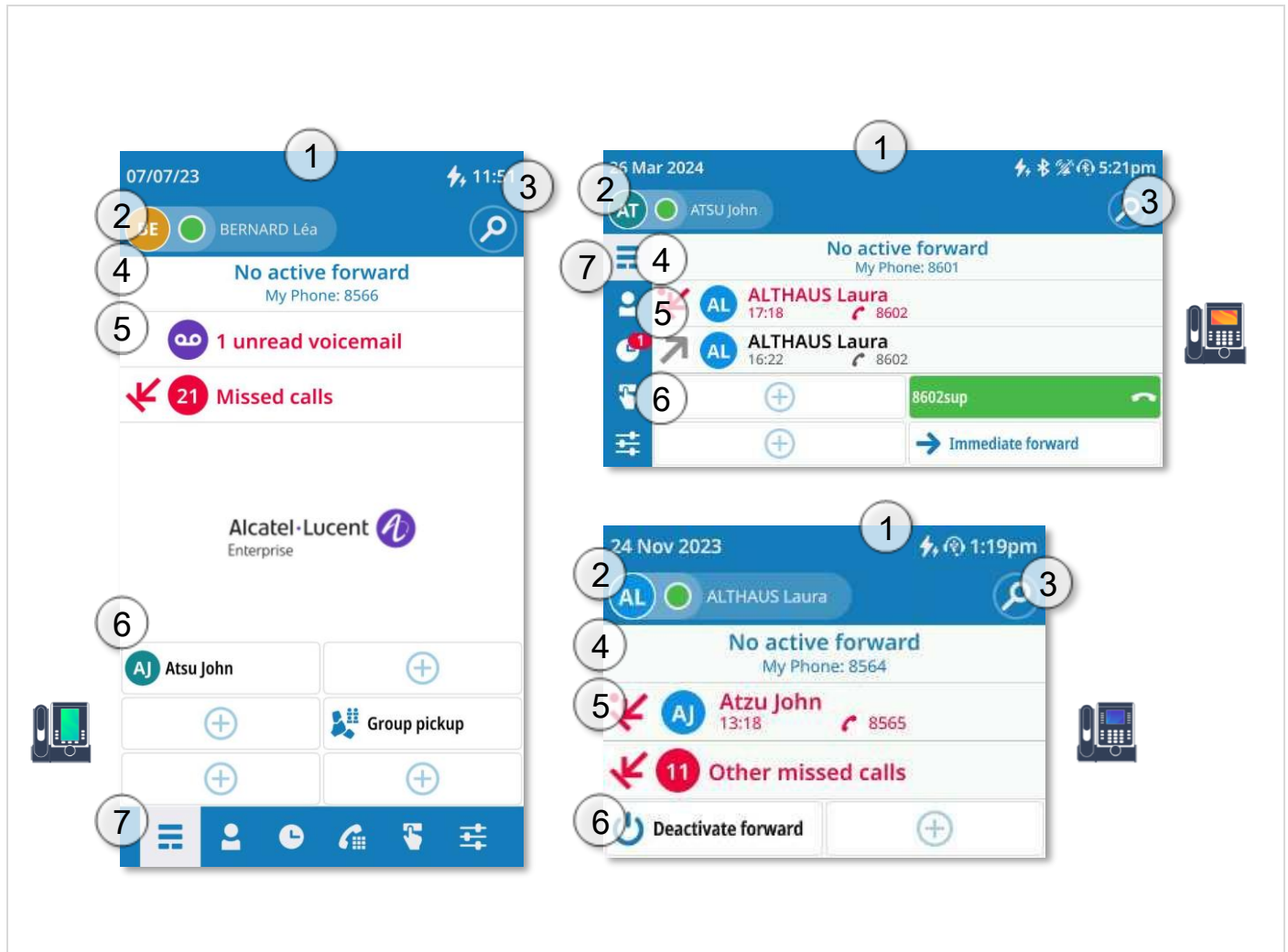









La page d'accueil par défaut qui s'affiche sur votre téléphone est le 'tableau de bord'.

Le tableau de bord affiche des informations concernant votre téléphone de bureau (numéro de téléphone, renvoi, appels manqués).

























Le statut du téléphone s'affiche dans une bannière rouge lorsque votre téléphone de bureau est transféré vers votre messagerie ou un autre contact ou lorsque vous avez activé la fonction ' Ne pas déranger '.

- |   |            |  |
|---|------------|--|
| 1 | 📞 1 :30 PM | Les icônes de date, d'heure et d'état s'affichent dans la barre supérieure de l'écran. |
|---|------------|--|

<p>2</p>		<p><b>Avatar</b> Afficher votre avatar (initiales ou photo si disponible, nom, prénom, selon la configuration).</p> <p><b>Routage d'appels</b> Ouvrir le routage d'appels pour gérer le statut de votre téléphone de bureau (renvoi vers un numéro, renvoi vers votre messagerie, ne pas déranger,...). Pour plus d'informations, reportez-vous au chapitre : Routage d'appels .</p> <p><b>Mon statut téléphonique</b> (le statut est affiché pour votre information et ne sera visible que sur votre propre téléphone de bureau).</p> <ul style="list-style-type: none"> <li>• Joignable (SA )</li> <li>• En communication (SA )</li> <li>• Appel transféré vers votre messagerie vocale (SA ) . Pour un renvoi d'appel immédiat, cette zone sera surlignée en rouge (SA )</li> <li>• Appel transféré vers un contact identifié (SA ) . Pour un renvoi d'appel immédiat, cette zone sera surlignée en rouge (SA )</li> <li>• Appel transféré vers un numéro inconnu (SA ) . Pour un renvoi d'appel immédiat, cette zone sera surlignée en rouge (SA )</li> <li>• Ne pas déranger (SA )</li> </ul>
<p>3</p>		<p><b>Fonction Rechercher par le nom</b> Une barre de recherche est prévue en haut de la fenêtre. La fonction de recherche par nom vous permet de trouver un contact à l'aide de son nom ou de son numéro de téléphone. La recherche s'effectue dans vos annuaires locaux et d'entreprise.</p>
<p>4</p>	<p><b>Informations</b></p>	<p>Le statut téléphonique et le numéro s'affichent. Lorsque votre téléphone n'est pas joignable (renvoi immédiat ou Ne pas déranger), cette zone est affichée en rouge.</p>
<p>5</p>	<p><b>Journal d'appels</b></p> <p>Affiche un extrait du journal des appels en fonction de la priorité de l'événement.</p>	<p><b>Nouveaux messages vocaux</b> Le numéro du nouveau message vocal s'affiche. La touche de messagerie vocale est allumée en rouge.</p> <p></p> <p><b>Nouv appels manqués</b> Le nombre d'appels manqués apparaît également (si plus de deux appels manqués). Sélectionner cette zone pour ouvrir le journal des appels. S'il n'y a pas de nouveau message vocal, le dernier appel manqué s'affiche. Sélectionner le dernier appel manqué pour rappeler le contact.</p> <p></p> <p></p> <p>Appels entrants et sortants</p>













<p><b>6</b></p>	<p><b>Touches programmables</b></p> <div data-bbox="204 286 395 340" style="border: 1px solid black; padding: 2px; display: inline-block; margin-bottom: 10px;">  </div> <p>Les premières touches programmables d'extension virtuelle sont également affichées sur le tableau de bord. Le nombre de touches programmables affichées sur le tableau de bord dépendra du modèle de votre téléphone de bureau (ALE-500 : 6, ALE-400 : 4, ALE-300 : 2).</p>												
<p><b>7</b></p>	<p><b>Barre d'applications</b></p> <p>Selon votre téléphone de bureau, la barre d'applications est affichée sur la page d'accueil (en bas de l'écran pour l'ALE-500, à gauche de l'écran pour l'ALE-400). La barre d'applications améliore la navigation de l'utilisateur et la convivialité en offrant des commandes pratiques et facilement accessibles. Elle permet d'accéder rapidement à diverses fonctionnalités : Tableau de Bord, Routage d'appels, Contacts, Journal d'appels, Raccourcis, Réglages, Recherche. Toutes les fonctionnalités de la barre d'applications sont détaillées dans ce manuel utilisateur.</p> <p>Vous pouvez également utiliser la touche de menu local de l'utilisateur pour l'ouvrir : .</p> <table border="1" data-bbox="193 931 1489 1792"> <tr> <td data-bbox="193 931 405 1066" style="background-color: #0070C0; color: white; text-align: center; vertical-align: middle;">  </td> <td data-bbox="410 931 1489 1066"> <p>Synthèse</p> <p>Afficher votre tableau de bord.</p> </td> </tr> <tr> <td data-bbox="193 1072 405 1207" style="background-color: #0070C0; color: white; text-align: center; vertical-align: middle;">  </td> <td data-bbox="410 1072 1489 1207"> <p>Contacts</p> <p>Afficher votre annuaire personnel.</p> </td> </tr> <tr> <td data-bbox="193 1214 405 1393" style="background-color: #0070C0; color: white; text-align: center; vertical-align: middle;">  </td> <td data-bbox="410 1214 1489 1393"> <p>Journal d'appels</p> <p>Afficher l'historique complet de vos appels triés par date. Le nombre d'appels manqués apparaît sur cette icône : .</p> </td> </tr> <tr> <td data-bbox="193 1400 405 1534" style="background-color: #0070C0; color: white; text-align: center; vertical-align: middle;">  </td> <td data-bbox="410 1400 1489 1534"> <p>Pavé numérique (disponible uniquement sur l'ALE-500)</p> <p>Ouvrir le clavier téléphonique.</p> </td> </tr> <tr> <td data-bbox="193 1541 405 1675" style="background-color: #0070C0; color: white; text-align: center; vertical-align: middle;">  </td> <td data-bbox="410 1541 1489 1675"> <p>Touches</p> <p>Ouvrir l'extension virtuelle avec les touches programmées .</p> </td> </tr> <tr> <td data-bbox="193 1682 405 1792" style="background-color: #0070C0; color: white; text-align: center; vertical-align: middle;">  </td> <td data-bbox="410 1682 1489 1792"> <p>Réglages</p> <p>Ouvrir les paramètres du téléphone de bureau.</p> </td> </tr> </table>		<p>Synthèse</p> <p>Afficher votre tableau de bord.</p>		<p>Contacts</p> <p>Afficher votre annuaire personnel.</p>		<p>Journal d'appels</p> <p>Afficher l'historique complet de vos appels triés par date. Le nombre d'appels manqués apparaît sur cette icône : .</p>		<p>Pavé numérique (disponible uniquement sur l'ALE-500)</p> <p>Ouvrir le clavier téléphonique.</p>		<p>Touches</p> <p>Ouvrir l'extension virtuelle avec les touches programmées .</p>		<p>Réglages</p> <p>Ouvrir les paramètres du téléphone de bureau.</p>
	<p>Synthèse</p> <p>Afficher votre tableau de bord.</p>												
	<p>Contacts</p> <p>Afficher votre annuaire personnel.</p>												
	<p>Journal d'appels</p> <p>Afficher l'historique complet de vos appels triés par date. Le nombre d'appels manqués apparaît sur cette icône : .</p>												
	<p>Pavé numérique (disponible uniquement sur l'ALE-500)</p> <p>Ouvrir le clavier téléphonique.</p>												
	<p>Touches</p> <p>Ouvrir l'extension virtuelle avec les touches programmées .</p>												
	<p>Réglages</p> <p>Ouvrir les paramètres du téléphone de bureau.</p>												

La page d'accueil par défaut est le tableau de bord, mais vous pouvez choisir une autre page dans les paramètres (journal des appels, contacts ou touches programmables).

## 2.7 Icônes d'état

Des icônes donnant des informations sur certaines configurations spécifiques du téléphone s'affichent dans la barre supérieure de l'écran.

En fonction de la taille de l'écran, toutes les icônes d'état peuvent ne pas apparaître simultanément. L'affichage des icônes dépend de leur priorité. Les icônes suivantes sont répertoriées en fonction de leur priorité, de la plus haute à la plus basse.

	Casque branché (appareil de votre choix).
	Casque Bluetooth® connecté (appareil de votre choix).
	Casque USB connecté (appareil de votre choix).
	Mode mains libres.
	Mode silence.
	Accessoire Bluetooth® couplé.
	Le mode ECO (limiteur de puissance USB) ajuste les capacités du téléphone lorsqu'il est relié à la source d'alimentation USB détectée.
	Power Boost (contrôle centralisé de la puissance supplémentaire via USB).
	Batterie faible du dispositif Bluetooth® (icône clignotante).
	Connexion Bluetooth® active.

## 2.8 Menu local de l'utilisateur

 Ouvrir le menu local de l'utilisateur. →







### Routage d'appels

Ouvrir le routage d'appels pour gérer le statut de votre téléphone de bureau (renvoi vers un numéro, renvoi vers votre messagerie, ne pas déranger,...).

Mon statut téléphonique (le statut est affiché pour votre information et n'est visible que sur votre application).



- Joignable (.
- Appel transféré vers votre messagerie vocale (). Pour un renvoi d'appel immédiat, cette zone sera surlignée en rouge (.
- Appel transféré vers un contact identifié (). Pour un renvoi d'appel immédiat, cette zone sera surlignée en rouge (.
- Appel transféré vers un numéro inconnu (). Pour un renvoi d'appel immédiat, cette zone sera surlignée en rouge (.
- Ne pas déranger (.



### Synthèse

Afficher votre tableau de bord.



### Contacts

- Afficher tous vos contacts locaux (définis dans l'annuaire local).
- Ouvrir une fiche contact.
- Appeler un contact.
- Créer un contact.
- Modifier ou supprimer une fiche de contact.



### Journal d'appels

- Afficher l'historique complet de vos appels triés par date.
- Le nombre d'appels manqués apparaît sur cette icône : .
- Utiliser des filtres pour afficher tous les appels, les appels manqués, les appels sans réponse, les appels entrants ou les appels sortants.
- Rappeler un contact.



### Touches

- Liste de toutes les touches programmables (5 pages/24 par page sont disponibles).
- Appeler un contact programmé.
- Activer les services avancés disponibles en utilisant le préfixe.
- Créer, modifier ou supprimer une touche programmée.
- Superviser un contact (Supervision).



### Réglages

- Définir l'apparence.
- Définir la sonnerie.
- Réglez le volume de la sonnerie.
- Sélectionner votre accessoire favori.
- Les informations sur le logiciel (version, mode Exécution).
- Les informations relatives au matériel (MAC, CPU).
- Configuration du réseau (DM, DNS, Ethernet, paramètres IP, LDAP).



### Recherche

- Ouvrir la recherche à l'aide de l'interface des noms. La fonction de recherche par nom vous permet de trouver un contact à l'aide de son nom ou de son numéro de téléphone. La recherche s'effectue dans vos annuaires locaux et d'entreprise.

Vous pouvez utiliser la barre d'applications affichée sur le tableau de bord pour ouvrir directement la fonction souhaitée. La barre d'application n'est disponible que sur l'ALE-500 ou ALE-400 Enterprise DeskPhone.

## 2.9 Zone d'information

Une zone d'information s'affiche en haut de l'écran pour les messages de confirmation, d'avertissement ou d'erreur.

La couleur de la zone d'information change en fonction de la gravité du message d'erreur :

! Élevé	! Moyenne	✔ Confirmation
<b>Exemples :</b>		
<b>Actions disponibles :</b>		
<p>Le message disparaît automatiquement après quelques secondes. Les messages en rouges resteront toutefois ouverts jusqu'à ce qu'une solution soit apportée. Certains messages en orange resteront également ouverts s'ils nécessitent une réponse de votre part.</p>		
<>	<p>S'il y a plus d'un message, vous pouvez les faire défiler en tapant sur la flèche gauche ou droite.</p>	

Contactez votre administrateur, si nécessaire.

## 2.10 Connecteurs

### 2.10.1 Description des connecteurs

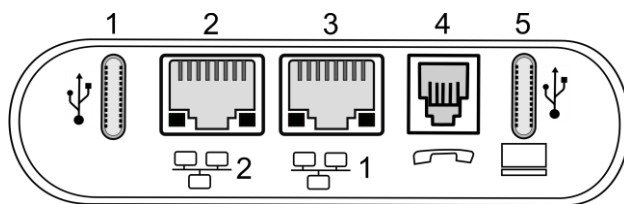

<b>1</b>	Connecteur alimentation Universal Serial Bus type C (USB-C PD) <sup>(1)</sup> .
<b>2</b>	Connecteurs Ethernet 10/100/1 000 Mbits/s vers PC (RJ45). Utiliser ce port pour connecter votre PC à votre réseau d'entreprise.
<b>3</b>	Connecteurs Ethernet 10/100/1 000 Mbits/s vers réseau d'entreprise (LAN - RJ45). Utiliser ce port pour connecter le téléphone de bureau au réseau d'entreprise.
<b>4</b>	Prise casque filaire (RJ12). Utiliser uniquement un combiné compatible Alcatel-Lucent Enterprise (ALE-150 SWB Corded Handset).
<b>5</b>	Connecteur alimentation Universal Serial Bus type C (USB-C PD) <sup>(1)</sup> .

<sup>1)</sup>Connecteurs USB (Universal Serial Bus) – UDB-C PD - Alimentation par USB type C.

Ces connecteurs sont agnostiques, c'est-à-dire que vous pouvez utiliser l'un ou l'autre pour connecter un adaptateur d'alimentation USB-C, un clavier USB, un casque USB, un équipement audio, une clé USB, un dongle USB Bluetooth<sup>®</sup> fourni avec un casque Bluetooth<sup>®</sup>. Ce connecteur peut être utilisé pour charger un smartphone.

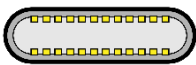
USB-C PD	Alimentation par USB type C		L'USB type C est réversible et full duplex. Il peut transmettre des données ou de l'énergie.
----------	-----------------------------	---	--

### 2.10.2 Alimentation du téléphone de bureau

Le téléphone peut être allumé soit par un adaptateur secteur (5V/3A - vendu séparément), soit par une alimentation Power over Ethernet (PoE). L'adaptateur d'alimentation peut être connecté à un connecteur USB-C (1 ou 2).

Si le téléphone ne peut pas détecter un adaptateur d'alimentation PD 5 V 3 A, l'icône suivante s'affiche dans la barre d'état en haut de l'écran : ⚡. Dans ce cas, le téléphone peut réduire la quantité d'énergie qu'il consomme (limitation du courant USB, limitation du volume, luminosité).



### 2.10.3 Power Boost

Le Power Boost permet au téléphone de bureau de fournir plus de puissance USB (pour alimenter un module d'extension, par exemple) .



Cette icône s'affiche lorsque Power Boost est activé.

Power Boost est activé :

- Lorsque le téléphone de bureau est alimenté par un adaptateur d'alimentation USB-C PD de 5 V 3 A.
- Lorsque le Power Boost est activé par l'administrateur du côté du système, le téléphone de bureau ajuste dynamiquement sa classe PoE (Classe 3) pour fournir plus de puissance sur les ports USB. Dans ce cas, le téléphone redémarre et modifie la gestion du limiteur de courant USB afin d'augmenter la puissance disponible.

Contactez votre administrateur, si nécessaire.

## 2.11 Accessoires compatibles

Les accessoires suivants sont compatibles avec votre téléphone de bureau et peuvent être commandés séparément :

- ALE-100 Keyboard
- ALE-108 Wireless Module
- ALE-160 WB Cordless Handset<sup>(1)</sup>
- ALE-120 Key Expansion Module
- ALE-110 Wall Mounting Kit
- ALE-140 Factory Customization Kit
- ALE-140 Azur Customization Kit
- ALE-140 Ruby Customization Kit
- ALE-140 Neptune Customization Kit
- ALE-145 Azur Customization Kit.
- ALE-145 Ruby Customization Kit.
- ALE-145 Factory Customization Kit.
- ALE-150 SWB Corded Handset
- USB-C PD 5V/3A Power Supply

<sup>1)</sup>non disponible pour l'ALE-300.

Vous pouvez commander un accessoire compatible pour faire évoluer votre téléphone de bureau (voir les sections suivantes : Accessoires , Information de Commande).

## 2.12 Contacts









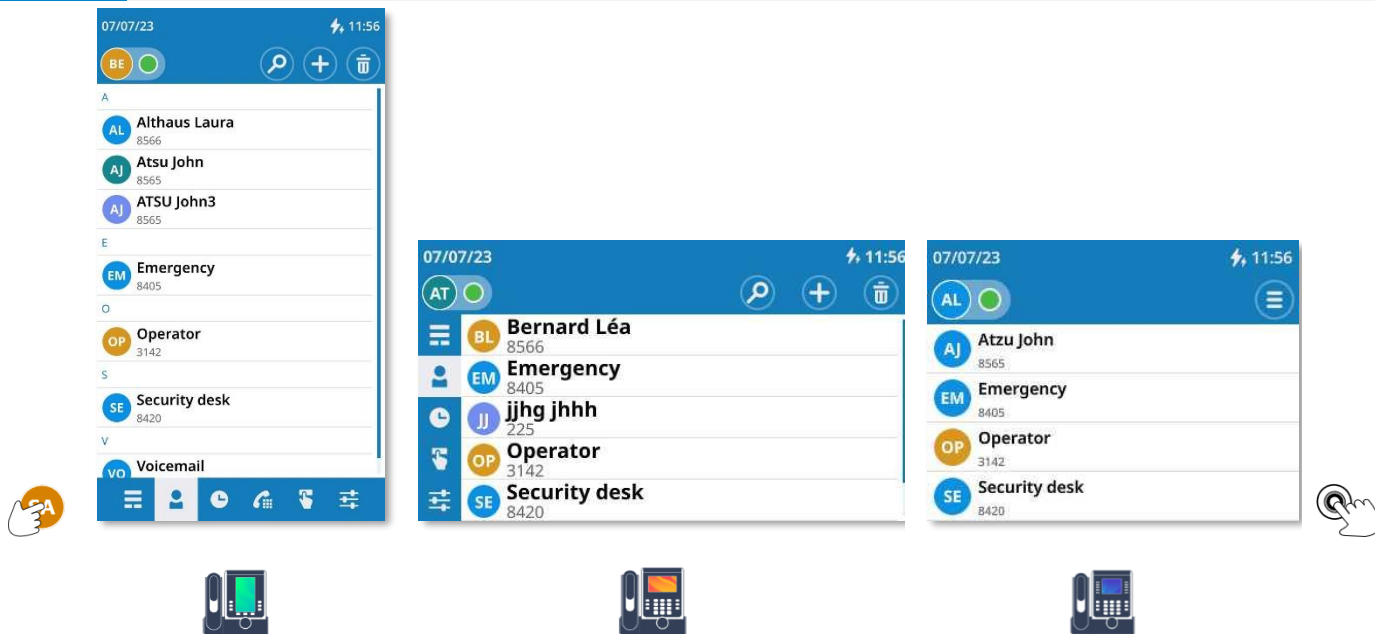

Si possible, utiliser le menu local de l'utilisateur affiché sur la page en cours (ALE-500, ALE-400) ou l'ouvrir à l'aide de la touche du menu local de l'utilisateur.

















Selon le téléphone de bureau, certaines actions peuvent être directement accessibles à partir de la page en cours (ALE-500, ALE-400). Si ce n'est pas le cas, utiliser le menu contextuel (ALE-300).



 Ouvrir le menu local de l'utilisateur : <i>Contacts</i> .	
Afficher votre annuaire personnel : tous les contacts enregistrés sont affichés par ordre alphabétique.	
Actions disponibles :	
	Appeler le contact sélectionné. Le numéro utilisé est le numéro affiché sous le nom.
	Ouvrir la fiche contact en sélectionnant l'avatar (côté gauche).
	Faites défiler la page pour afficher le reste de la liste (écran tactile ou touches de navigation).
	Utiliser le Smart Pad pour faire défiler la page et sélectionner un contact (mis en surbrillance). Appeler le contact sélectionné. Le numéro utilisé est le numéro affiché sous le nom.
	Ouvrir le menu contextuel pour accéder aux actions suivantes (ALE-300 uniquement).
	

	Créer un contact.
	Supprimer un contact.

### 2.12.1 Fiche de contact

Ouvrir la fiche contact en sélectionnant l'avatar (côté gauche).		
Les informations disponibles sur votre contact sont affichées dans la page. Les informations affichées dépendent des champs saisis dans le formulaire (téléphone professionnel, portable, numéro de poste, courriel, adresse, etc.).		
Actions disponibles :		
	Passer un appel audio.	
	Ouvrir le menu contextuel pour accéder aux actions suivantes (ALE-300 uniquement).	
	Modifier la carte du contact.	
	Afficher le journal des appels de ce contact (appels entrants, appels sortants, appels manqués, heure, numéros, durée).	
	Ouvrir le menu contextuel pour accéder aux actions suivantes (ALE-300 uniquement).	
	<i>Contact</i> Ouvrir la fiche de contact du contact.	
	<i>Marquer comme lu</i> Acquitter l'appel manqué sélectionné.	
	<i>Tout marquer comme lu</i> Acquitter tous les appels manqués.	
	<i>Supprimer</i> Supprimer une entrée sélectionnée du journal des appels.	
	<i>Supprimer tous les appels</i> Supprimer l'ensemble du journal des appels associé à un contact (s'il y a plusieurs entrée).	
	Supprimer un contact.	



## 2.12.2 Créer un contact

	Ouvrir le menu local de l'utilisateur : <i>Contacts</i> .		
<i>ALE-300 uniquement</i>		Ouvrir le menu contextuel.	

-  **Nouveau contact** : sélectionner l'icône d'ajout d'un nouveau contact.
- Ajouter des informations sur votre contact. Dans les champs obligatoires, un astérisque rouge (\*) est affiché pour indiquer les informations obligatoires (au moins un nom et un numéro). Appuyer sur OK pour passer au champ suivant, taper dessus ou appuyer sur la touche de fonction à droite ou à gauche du champ pour le modifier.
-  ou  : Quitter le mode édition.

Edit contact

# Last name \*



First name \*

Company name

Job title





Phone number \*

Utilisez l'une des options suivantes :









-  ou  : enregistrer sans confirmation.
-  : revenir en arrière sans enregistrer.
-  ou  : sauvegarder ou annuler la modification.
  -  : enregistrer le contact dans votre annuaire local.
  -  ou  ou  : revenir en arrière sans enregistrer.

## 2.12.3 Créer un nouveau contact à partir de vos journaux d'appels





	Ouvrir le menu local de l'utilisateur : <i>Journal d'appels</i> .
---	---

-  Ouvrir la fiche contact en sélectionnant l'avatar (côté gauche).
-  Ouvrir le menu contextuel (ALE-300 uniquement).
-  **Créer un contact** : copier la carte du contact vers votre annuaire local. Modifier la carte du contact si nécessaire.
-  : Quitter le mode édition.









Utilisez l'une des options suivantes :

-  ou  : enregistrer sans confirmation.
-  : revenir en arrière sans enregistrer.
-  ou  : sauvegarder ou annuler la modification.
  -  : enregistrer le contact dans votre annuaire local.
  -  ou  ou  : revenir en arrière sans enregistrer.

#### 2.12.4 Créer un nouveau contact à partir des résultats de la recherche

-  Utiliser la fonction ' Rechercher par le nom ' pour trouver un contact.
-  Ouvrir la fiche contact en sélectionnant l'avatar (côté gauche).
-  Ouvrir le menu contextuel (ALE-300 uniquement).
-  *Créer* : copier la carte du contact vers votre annuaire local.  
Modifier la carte du contact si nécessaire.

Utilisez l'une des options suivantes :





-  ou  : enregistrer sans confirmation.
-  : revenir en arrière sans enregistrer.
-  ou  : sauvegarder ou annuler la modification.
  -  : enregistrer le contact dans votre annuaire local.
  -  ou  ou  : revenir en arrière sans enregistrer.

Si le contact figure déjà dans votre annuaire local, la fiche de contact sera modifiée.

 : La touche OK vous permet de quitter le mode édition et d'enregistrer sans confirmer.







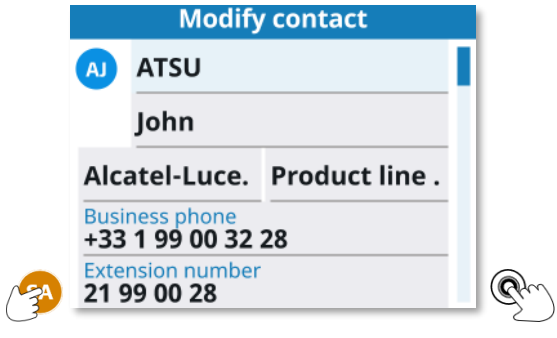

### 2.12.5 Modifier un contact

Ouvrir le menu local de l'utilisateur : *Contacts*.

-  Ouvrir la fiche contact en sélectionnant l'avatar (côté gauche).
-  Ouvrir le menu contextuel (ALE-300 uniquement).
-  *Modifier* : modifier la carte du contact.
- Modifier la carte du contact.
-  : Quitter le mode édition.









Utilisez l'une des options suivantes :

-  ou  : enregistrer le contact dans votre annuaire local.
-  : revenir en arrière sans enregistrer.
-  ou  : sauvegarder ou annuler la modification.
  -  : enregistrer le contact dans votre annuaire local.
  -  ou  ou  : revenir en arrière sans enregistrer.

### 2.12.6 Supprimer un contact

Ouvrir le menu local de l'utilisateur : *Contacts*.

-  Ouvrir le menu contextuel (ALE-300 uniquement).
-  *Supprimer*  
Entrer en mode ' Suppression ' (l'icône reste sélectionnée).
-  Supprimer le contact souhaité.
-  ou  ou  Quitter le mode de suppression.



## 2.13 Journaux des appels



Si possible, utiliser le menu local de l'utilisateur affiché sur la page en cours (ALE-500, ALE-400) ou l'ouvrir à l'aide de la touche du menu local de l'utilisateur.



Selon le téléphone de bureau, certaines actions peuvent être directement accessibles à partir de la page en cours (ALE-500, ALE-400). Si ce n'est pas le cas, utiliser le menu contextuel (ALE-300).

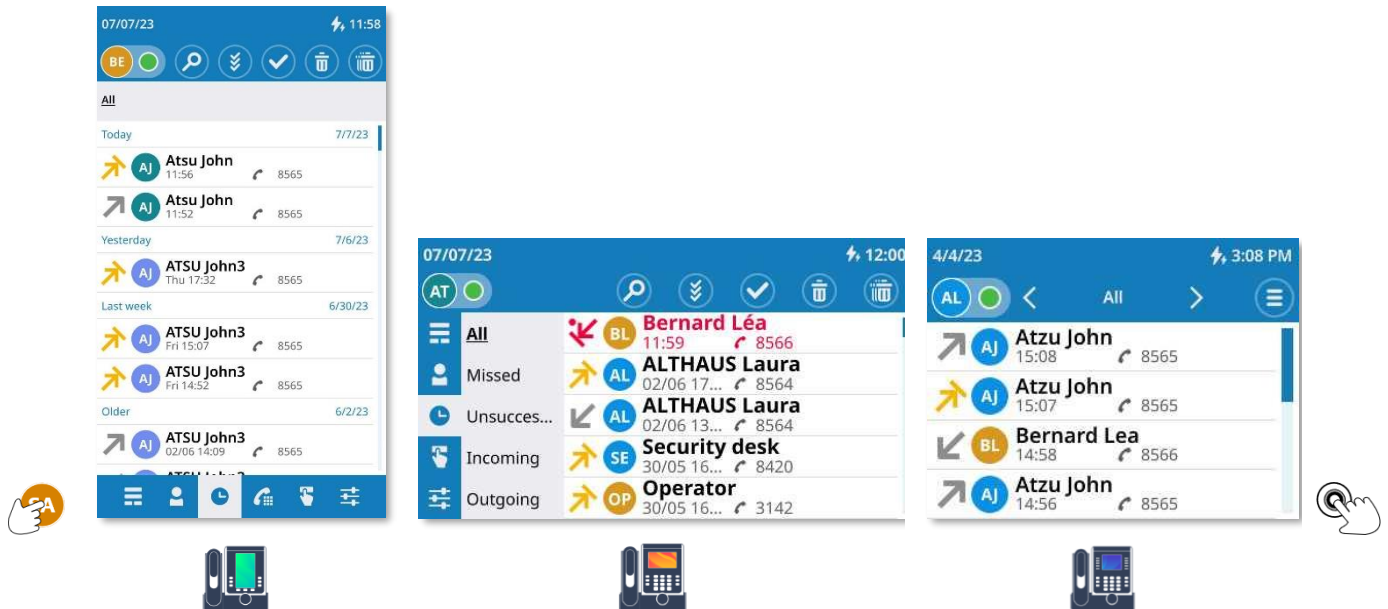





Le nombre d'appels manqués est affiché avec l'icône du journal des appels : .



Ouvrir le menu local de l'utilisateur : *Journal d'appels.*

Afficher l'historique complet de vos appels triés par date :

-  : appels manqués. Un point rouge s'affiche à côté de l'icône d'appel manqué si un appel entrant a été manqué et n'a pas été acquitté : .
-  : appels sortants non répondus.
-  : les appels entrants répondus.
-  : les appels sortants répondus.



(ALE-500 / ALE-400)

Sélectionner un filtre à activer et afficher tous les appels, les appels manqués, les appels sans réponse, les appels entrants, les appels sortants. Pour l'ALE-500, le filtre actuel est affiché en haut à gauche du journal des appels. Le sélectionner pour ouvrir la liste des filtres. Pour l'ALE-400, tous les filtres sont affichés à gauche du journal des appels.

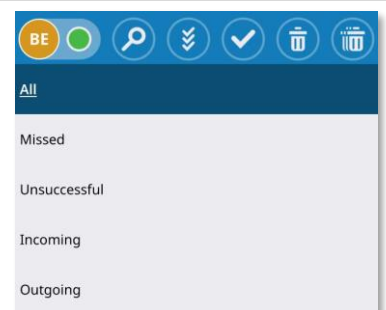











(ALE-300)









Utiliser les touches de navigation gauche/droite pour activer les filtres et afficher tous les appels, les appels manqués non lus, les appels sans réponse, les appels entrants, les appels sortants ou les conférences téléphoniques.











Actions disponibles :	
	Appeler le contact sélectionné. Le numéro utilisé est le numéro affiché sous le nom.
	Ouvrir les détails du journal en sélectionnant l'avatar (côté gauche).
	Faites défiler la page pour afficher le reste de la liste (écran tactile ou touches de navigation).
	Ouvrir le menu contextuel pour accéder aux actions suivantes (ALE-300 uniquement). 
	<i>Contact</i> Ouvrir les détails du journal des appels pour le contact sélectionné.
	<i>Marquer comme lu</i> Acquitter l'appel manqué sélectionné.
	<i>Tout marquer comme lu</i> Acquitter tous les appels manqués.
	<i>Supprimer</i> Supprimer l'entrée sélectionnée dans le journal des appels (journal principal ou détaillé des appels d'un contact).
	<i>Créer un contact</i> Si le contact ne se trouve pas dans votre répertoire local, vous pouvez l'ajouter. Si le contact figure déjà dans votre annuaire local, la fiche de contact sera modifiée.
	<i>Supprimer tous les appels / Supprimer tous : %1 : Manqués, Échoués, Reçus, Passés</i> Supprimer tous les contacts dans le journal principal des appels en fonction du filtre sélectionné (s'il y a plusieurs entrées) : <i>Tous, Manqués, Échoués, Reçus, Passés</i> . Dans le journal détaillé des appels d'un contact spécifique, tous les journaux des appels de ce contact seront supprimés.

### 2.13.1 Ouvrir les détails du journal d'appels

 Ouvrir le menu local de l'utilisateur : <i>Journal d'appels.</i>	
 <p>Ouvrir les détails du journal en sélectionnant l'avatar (côté gauche). L'ensemble des journaux des appels associés au contact sélectionné s'affiche avec une icône indiquant le type d'appel.</p>	
<p>Actions disponibles :</p>	
 <p>Faites défiler la page pour afficher le reste de la liste (écran tactile ou touches de navigation).</p>	
 <p>Ouvrir le menu contextuel pour accéder aux actions suivantes (ALE-300 uniquement).</p>	
 <p><i>Contact</i> Ouvrir la fiche de contact du contact.</p>	
 <p><i>Transformer en contact</i> Ajouter ce contact dans votre annuaire local s'il n'y est pas déjà.</p>	
 <p><i>Tout marquer comme lu</i> Acquitter tous les appels manqués pour ce contact.</p>	
 <p><i>Marquer comme lu</i> Acquitter l'appel manqué sélectionné.</p>	
 <p><i>Supprimer</i> Supprimer des entrées dans le journal des appels de ce contact.</p>	
 <p><i>Supprimer tous les appels</i> Supprimer tous les journaux des appels d'un contact spécifique.</p>	

### 2.13.2 Acquitter l'appel manqué sélectionné





Ouvrir le menu local de l'utilisateur : *Journal d'appels*.

-  Ouvrir le menu contextuel (ALE-300 uniquement).
-  *Marquer comme lu*  
Entrer dans le mode d'acquittement (l'icône reste sélectionnée).
-  Marquer le journal comme lu.
-  ou  ou  Quitter le mode d'acquittement.



### 2.13.3 Acquitter tous les appels manqués





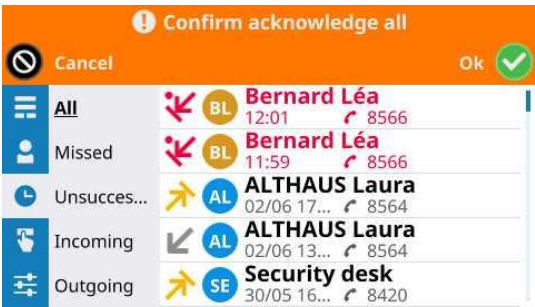

Ouvrir le menu local de l'utilisateur : *Journal d'appels*.

-  Ouvrir le menu contextuel (ALE-300 uniquement).
-  *Tout marquer comme lu*
-  : Acquitter tous les appels manqués.
-  : pour supprimer).



### 2.13.4 Supprimer l'entrée sélectionnée dans le journal des appels

Ouvrir le menu local de l'utilisateur : *Journal d'appels*.

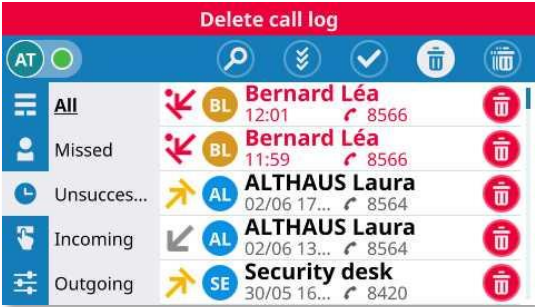

-  Ouvrir le menu contextuel (ALE-300 uniquement).
-  *Supprimer*  
Entrer en mode ' Suppression ' (l'icône reste sélectionnée).
-  Supprimer le contact souhaité.
-  ou  ou  Quitter le mode de suppression.



### 2.13.5 Supprimer l'intégralité du journal des appels

En fonction du filtre sélectionné, tous les journaux d'appels seront affichés puis supprimés. Si le filtre ' tous les journaux d'appels ' est sélectionné, tous les journaux d'appels seront supprimés. Par ailleurs, si le filtre des appels manqués est sélectionné, seuls les appels manqués seront supprimés du journal des appels.

L Ouvrir le menu local de l'utilisateur : *Journal d'appels.*

-  Ouvrir le menu contextuel (ALE-300 uniquement).
-  *Supprimer*
-  *Supprimer tous les appels*  
(ou  : pour supprimer).

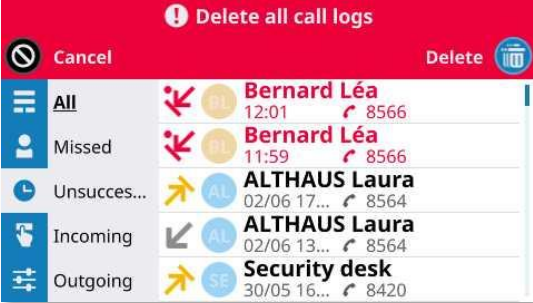

## 3 Téléphoner



### 3.1 Fonction Rechercher par le nom

La fonction de recherche par nom vous permet de trouver un contact à l'aide de son nom ou de son numéro de téléphone. La recherche s'effectue dans vos annuaires locaux et d'entreprise.







Entrer les lettres ou les chiffres pour commencer votre recherche. Une recherche est effectuée sur le prénom, le nom de famille ou le numéro.

Le résultat énumère les contacts dont les attributs commencent par la chaîne de caractères ou le numéro saisi.

Utilisez l'une des options suivantes :





- Saisir les premières lettres ou les premiers chiffres directement à l'aide du clavier.
-  Sélectionner l'icône de recherche et entrer les premières lettres ou les premiers chiffres.
-  Ouvrir la recherche à l'aide de l'interface des noms. Entrer les premières lettres ou les numéros.

Actions disponibles :

 ou 	<p>Utilisez l'une des options suivantes :</p> <ul style="list-style-type: none"> <li>• Passer un appel audio avec un contact en sélectionnant le nom/numéro du contact.</li> <li>• Utiliser le geste de rotation de la molette ou les touches de navigation haut et bas pour sélectionner un contact (en surbrillance) de la liste. Appuyer sur la touche d'appel allumée en vert ou sur la touche 'OK'.</li> </ul>	 
	<p>Ouvrir la fiche contact en sélectionnant l'avatar (côté gauche).</p>	
	<p>Créer un nouveau contact à partir des résultats de la recherche.</p>	
	<p>Annuler la recherche et revenir à la page d'accueil.</p>	















## 3.2 Passer un appel audio

L'appareil peut varier en fonction de la méthode d'appel :

	L'appel sera effectué via le combiné s'il est décroché.
	Si le combiné n'a pas été décroché, la touche mains libres permet d'effectuer l'appel en mode mains libres.
 ou  ou 	Dans les autres cas (touche d'appel, touche OK ou touche de fonction), le téléphone de bureau utilisera l'appareil de votre choix pour passer l'appel si le combiné est décroché. L'appareil de votre choix est défini dans les paramètres du téléphone de bureau et peut être le haut-parleur (mains libres), le casque USB ou un casque Bluetooth®.

Vous pouvez à tout moment poursuivre l'appel sur le combiné en le décrochant.





### 3.2.1 Utilisation du Dialpad

	Composer directement le numéro sur le clavier.	
	Ouvrir le pavé numérique à partir de la page d'accueil et composer directement le numéro (ALE-500 uniquement)	
	Décrocher le combiné et composer le numéro sur le pavé numérique. L'appel est lancé automatiquement si cette option est disponible dans les paramètres du téléphone de bureau (see : Initier l'appel automatiquement lorsque le combiné est décroché ).	
Actions disponibles :		
	Décrocher le combiné si ce n'est pas déjà fait afin de passer l'appel à l'aide du combiné.	
 ou 	 ou  ou 	Passer l'appel avec l'appareil de votre choix s'il est connecté ou en mode mains libres. L'appareil de votre choix est défini dans les paramètres du téléphone de bureau et peut être le haut-parleur (mains libres), le casque USB ou un module de conférence USB.
	Sélectionner un contact dans la liste (le numéro correspond au numéro du contact) pour passer l'appel avec l'appareil de votre choix s'il est connecté, ou en mode mains libres.	
	Faites défiler la page pour afficher le reste de la liste (écran tactile ou touches de navigation).	
	Effacer le dernier chiffre saisi.	
	Pour revenir à l'écran d'accueil.	

Format du numéro de téléphone supporté :





- Numéro court pour un contact interne.
- Numéro international (chiffres uniquement) : 00 Pays RégionCode Numéro (par exemple : 0033353013456).
- Numéro canonique : +Pays/Code région Numéro (par exemple : +33390123456).
- Numéro de contact sans code pays pour un contact dans le même pays.

### 3.2.2 Utilisation des contacts

 Ouvrir le menu local de l'utilisateur : <i>Contacts</i> .	
Utilisez l'une des options suivantes :	
	Appeler le contact sélectionné. Le numéro utilisé est le numéro affiché sous le nom.
	Ouvrir la fiche contact en sélectionnant l'avatar (côté gauche). <div style="display: flex; align-items: center;">            Appeler le contact. Si plusieurs numéros sont enregistrés pour un même correspondant, sélectionner le numéro souhaité.         </div>
	Utiliser le geste de rotation de la molette ou les touches de navigation haut et bas pour sélectionner un contact (en surbrillance) de la liste. Appuyer sur la touche ' OK ' pour appeler le contact sélectionné.



### 3.2.3 Utilisation des journaux d'appels

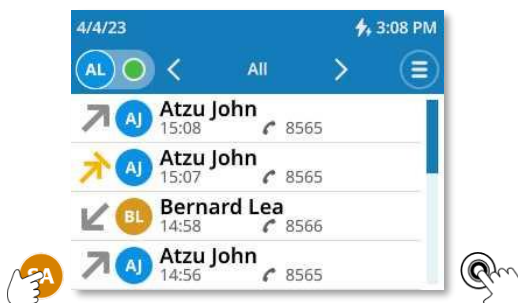

 Ouvrir le menu local de l'utilisateur : <i>Journal d'appels</i> .	
Utilisez l'une des options suivantes :	
	Appeler le contact sélectionné.
	Ouvrir la fiche contact en sélectionnant l'avatar (côté gauche). <div style="display: flex; align-items: center;">            Appeler le contact.         </div>
	Utiliser le geste de rotation de la molette ou les touches de navigation haut et bas pour sélectionner un contact (en surbrillance) de la liste. Appuyer sur la touche ' OK ' pour appeler le contact sélectionné.









### 3.2.4 Appeler votre correspondant par son nom

Utilisez l'une des options suivantes :

- Saisir les premières lettres ou les premiers chiffres directement à l'aide du clavier.
-  Sélectionner l'icône de recherche et entrer les premières lettres ou les premiers chiffres.
-  Ouvrir la recherche à l'aide de l'interface des noms. Entrer les premières lettres ou les numéros.

Utilisez l'une des options suivantes :













	Passer un appel audio avec un contact en sélectionnant le nom/numéro du contact.
 	Utiliser le geste de rotation de la molette ou les touches de navigation haut et bas pour sélectionner un contact (en surbrillance) de la liste. Appuyer sur la touche d'appel allumée en vert ou sur la touche ' OK '.
	Ouvrir la fiche contact en sélectionnant l'avatar (côté gauche).
	Appeler le contact.

## 3.3 Recevoir un appel entrant







### 3.3.1 Écran des appels entrants

Lorsque vous recevez un appel entrant, des informations sur l'appelant s'affiche à l'écran. Les informations dépendent de l'appelant (contact existant, contact interne ou externe, contact inconnu).

Actions disponibles :

	Décrocher le combiné pour répondre à un appel audio.	 	
 ou 	ou  ou  ou 		Répondre à l'appel audio entrant à l'aide de l'appareil de votre choix. L'appareil de votre choix est défini dans les paramètres du téléphone de bureau et peut être le haut-parleur (mains libres), le casque USB ou un casque Bluetooth®.
	Répondre à un appel audio entrant en mode mains libres.		
	Sonnerie silencieuse lors de la réception d'un appel entrant. Le téléphone de bureau cesse de sonner mais vous pouvez encore répondre à l'appel entrant.		
	Renvoyer l'appel entrant vers la boîte vocale. Cette icône s'affiche après l'arrêt de la sonnerie et si la messagerie vocale est disponible.		
	Refuser l'appel entrant. Vous pouvez ignorer l'appel après avoir arrêté la sonnerie à l'aide de l'icône de sonnerie silencieuse, à condition que la messagerie vocale n'ait pas été configurée.		

### 3.3.2 Répondre à un appel entrant



Utilisez l'une des options suivantes :	
<ul style="list-style-type: none"> <li>Décrocher le combiné.</li> </ul>	
<ul style="list-style-type: none"> <li>Appuyer sur la touche Accepter appel (utiliser l'appareil de votre choix).</li> </ul>	
<ul style="list-style-type: none"> <li>Répondre à un appel entrant en mode mains libres (le dispositif de votre choix est : <i>Mains libres</i>).</li> </ul>	
<ul style="list-style-type: none"> <li>Répondre à un appel entrant à l'aide d'un casque USB (le dispositif de votre choix est : <i>Casque USB</i>).</li> </ul>	
<ul style="list-style-type: none"> <li>Répondre à un appel entrant à l'aide d'un casque Bluetooth® (le dispositif de votre choix est : <i>Casque Bluetooth</i>)</li> </ul>	
<ul style="list-style-type: none"> <li>Appuyer sur la touche haut-parleur/mains libres (mode mains libres).</li> </ul>	
<ul style="list-style-type: none"> <li>Appuyer sur la touche OK (utiliser l'appareil de votre choix).</li> </ul>	

### 3.3.3 Arrêter la sonnerie

Le téléphone de bureau cesse de sonner mais vous pouvez encore répondre à l'appel entrant.	
--	---



### 3.3.4 Renvoyer l'appel entrant vers la boîte vocale

Lorsque vous recevez un appel entrant, vous pouvez le refuser et le transférer vers votre messagerie vocale (si votre messagerie vocale est disponible).

Renvoyer l'appel entrant vers la boîte vocale : arrêter la sonnerie puis renvoyer l'appel vers votre messagerie vocale.	 
---	--

### 3.3.5 Refuser l'appel entrant

Il est possible de rejeter un appel entrant si la messagerie vocale n'a pas été configurée.

Arrêter la sonnerie.	
Refuser l'appel entrant (cette icône ne s'affiche que si la messagerie vocale n'a pas été configurée). L'écran de notification d'appel entrant se ferme.	

## 3.4 Routage d'appels

L'acheminement des appels vous permet de définir ce que fait votre téléphone lorsque vous recevez un appel entrant.

Vous ne pouvez sélectionner qu'une seule option à la fois :

- Disponible (Aucun renvoi activé).
- Transférer votre appel vers votre messagerie vocale.
- Transférer votre appel vers un autre numéro.
- Transférer votre appel vers un contact à l'aide de la fonction de ' Rechercher par le nom '.
- Activer la fonction ' Ne pas déranger '.



- Cette icône s'affiche lors de la fonction ' Rechercher par le nom ' ou de la saisie d'un numéro.
- Cette icône animée s'affiche lorsque le SoftPhone ALE envoie de nouvelles informations d'acheminement au serveur de communication.
- L'icône s'affiche une fois que les informations ont été sauvegardées avec succès par le serveur. Vous pouvez ensuite modifier les conditions d'acheminement.
- Cette icône s'affiche lorsqu'un problème survient. L'acheminement actuel n'a pas changé.

Après avoir sélectionné un renvoi, sélectionner les conditions de transfert (Immédiatement, lorsque vous êtes occupé ou/et lorsque vous ne répondez pas).

### 3.4.1 Statut téléphonique









Selon l'acheminement des appels, votre statut téléphonique est affiché juste à côté de votre photo/avatar (le statut est affiché pour votre information et ne sera visible que sur votre propre téléphone de bureau) :

<i>Bleu</i>	Joignable.
<i>Rouge</i>	Non joignable.

Les icônes suivantes s'affichent pendant le renvoi d'appel :

	Vers la messagerie vocale.
	Vers un contact identifié.
	Vers un numéro inconnu.

En fonction des paramètres de renvoi sélectionnés, en cas d'activation, une icône s'affiche sur fond rouge pour indiquer l'acheminement immédiat. Dans ce cas, une bannière rouge s'affiche sur le tableau de bord.





Routage d'appels		Statut téléphonique	La bannière s'affiche avec une couleur rouge qui dépend de l'option de routage d'appels utilisée et affiche les informations de routage d'appels
Disponible (aucun renvoi activé)			Disponible
Vers la messagerie vocale	<i>Renvoi immédiat.</i>		Renvoi vers : Boîte vocale
	<i>Renvoi si non-réponse, Renvoi si occupé, Renvoi dans les 2 cas.</i>		Renvoi vers : Boîte vocale
Vers un contact identifié.	<i>Renvoi immédiat.</i>		Renvoi vers : [Contacts]
	<i>Renvoi si non-réponse, Renvoi si occupé, Renvoi dans les 2 cas.</i>		Renvoi vers : [Contacts]
Vers un numéro inconnu.	<i>Renvoi immédiat.</i>		Renvoi vers : [Numéro]
	<i>Renvoi si non-réponse, Renvoi si occupé, Renvoi dans les 2 cas.</i>		Renvoi vers : [Numéro]
Ne pas déranger			Ne pas déranger

### 3.4.2 Définir et activer un acheminement d'appels

Sélectionner votre avatar pour ouvrir les paramètres de routage d'appels.





 : Vous pouvez également accéder au routage d'appels en le sélectionnant dans le menu local de l'utilisateur.

- Sélectionner un type d'acheminement d'appels :
  -  Renvoi vers messagerie vocale.
  -  Renvoyer vers un numéro.
  -  Renvoyer vers un contact.
  -  Ne pas déranger.
- Sélectionner l'une des conditions suivantes :
  - *Renvoi immédiat.*
  - *Renvoi si non-réponse.*
  - *Renvoi si occupé.*
  - *Renvoi dans les 2 cas.*
-  Pour revenir à l'écran d'accueil.

### 3.4.3 Exemples d'utilisation

#### 3.4.3.1 Renvoyer immédiatement tous les appels entrants vers votre messagerie vocale



-  *Boîte vocale.*
- Sélectionner la conditions suivante : *Renvoi immédiat.*
-  Pour revenir à l'écran d'accueil.

Statut :



Rouge

#### 3.4.3.2 Renvoyer immédiatement tous les appels entrants vers un autre numéro

-  Entrer le numéro de destination.
- Sélectionner la conditions suivante : *Renvoi immédiat.*
-  Pour revenir à l'écran d'accueil.

Statut :



Rouge

L'acheminement du dernier appel sera conservé en mémoire. Pour l'activer, il suffit de cocher la case et de confirmer en appuyant sur le bouton OK.

### 3.4.3.3 Utiliser la fonction ' Rechercher par le nom ' pour transférer immédiatement tous les appels entrants vers un contact

<ul style="list-style-type: none"> <li>→ 👤 Saisir le nom du contact. Les contacts correspondant à votre recherche sont listés.</li> <li>→ 👤 Sélectionner un contact</li> <li>Sélectionner la conditions suivante : <i>Renvoi immédiat</i>.</li> <li>← Pour revenir à l'écran d'accueil.</li> </ul>	Statut :  Rouge
--	--

L'acheminement du dernier appel sera conservé en mémoire. Pour l'activer, il suffit de cocher la case.

### 3.4.3.4 Renvoyer tous les appels entrants vers votre messagerie vocale lorsque vous êtes occupé et/ou si vous ne répondez pas

<ul style="list-style-type: none"> <li>→ ☎ <i>Boîte vocale</i></li> <li>Sélectionner l'une des conditions suivantes : <i>Renvoi si non-réponse, Renvoi si occupé, Renvoi dans les 2 cas</i>.</li> <li>← Pour revenir à l'écran d'accueil.</li> </ul>	Statut : 
--	---

### 3.4.3.5 Renvoyer tous les appels entrants vers un autre numéro lorsque vous êtes occupé et/ou si vous ne répondez pas

<ul style="list-style-type: none"> <li>→ ☎ Entrer le numéro de destination.</li> <li>Sélectionner l'une des conditions suivantes : <i>Renvoi si non-réponse, Renvoi si occupé, Renvoi dans les 2 cas</i>.</li> <li>← Pour revenir à l'écran d'accueil.</li> </ul>	Statut : 
---	---

### 3.4.3.6 Utiliser la fonction ' Rechercher par le nom ' pour transférer tous les appels entrants vers un contact lorsque vous êtes occupé et/ou si vous ne répondez pas







<ul style="list-style-type: none"> <li>→ 👤 Saisir le nom du contact. Les contacts correspondant à votre recherche sont listés.</li> <li>→ 👤 Sélectionner un contact</li> <li>Sélectionner l'une des conditions suivantes : <i>Renvoi si non-réponse, Renvoi si occupé, Renvoi dans les 2 cas</i>.</li> <li>← Pour revenir à l'écran d'accueil.</li> </ul>	Statut : 
---	---

### 3.4.3.7 Ne pas déranger

<ul style="list-style-type: none"> <li>🚫 Option ' Ne pas déranger '.</li> <li>← Pour revenir à l'écran d'accueil.</li> </ul>	Statut :  Rouge
--	--





### 3.4.4 Annuler tous les renvois

Sélectionner votre avatar pour ouvrir les paramètres de routage d'appels.		 
<ul style="list-style-type: none"> <li> Disponible.</li> <li> Pour revenir à l'écran d'accueil. Aucun renvoi activé.</li> </ul>	Statut :  	

### 3.5 Consulter votre boîte vocale











Vous serez informé de la réception d'un nouveau message vocal. Utiliser l'une des méthodes suivantes pour consulter votre boîte vocale.

	Cette icône s'affiche sur votre tableau de bord, ainsi que le nombre de nouveaux messages vocaux. Accéder à votre boîte vocale en sélectionnant cette icône. Suivez les instructions du serveur de messagerie (TUI).
	Cette touche clignote lentement en rouge pour indiquer un nouveau message vocal. Accéder à votre boîte vocale en appuyant sur cette touche. Suivez les instructions du serveur de messagerie (TUI).

### 3.6 Pendant un appel audio



Les informations relatives à votre contact, telles que le numéro, le nom, la société et l'intitulé du poste, sont affichées dans l'écran de conversation. Le temps écoulé est affiché au-dessus de la même zone.

Vous êtes en conversation avec un appelant.	Vous êtes en conversation avec un contact et le second est en attente.	Vous êtes en conférence avec deux contacts.
		
	Ouvrir la fiche contact en sélectionnant l'avatar (côté gauche).	
 ou 	Mettre l'appel en attente → La touche clignote lentement en bleu pendant que l'appel est en attente <sup>(1)</sup> .	
 ou 	Reprendre le correspondant en attente → La touche est allumée en bleu <sup>(2)</sup> .	
	<p>Passage d'un mode audio à l'autre au cours d'une conversation.</p> <p>Pour activer le haut-parleur au lieu du combiné ou du casque, passer du mode audio au mode haut-parleur. La touche clignote lentement en bleu lorsque le mode haut-parleur ou mains libres est sélectionné <sup>(1)</sup>. La disponibilité de cette fonctionnalité dépend des appareils connectés.</p> <p>Pour désactiver le haut-parleur, passer du mode audio sur un autre appareil audio.</p>	
	Appeler un second correspondant.	
	Ouvrir le clavier téléphonique (ALE-500).	
	Fermer le pavé numérique (ALE-500).	
	Désactiver ou activer le microphone. En mode Muet, le bouton clignote lentement en bleu et l'anneau du Smart Pad s'allume en rouge <sup>(1)</sup> .	
 ou 	Connecter vos deux contacts et terminer l'appel.	

 ou 	Activer une conférence à trois.
	Permet de basculer entre deux appels. L'appel actif est violet. L'appel en attente est bleu.
 ou 	Mettre fin à l'appel en cours.
	Quitter la conférence et permettre aux participants restants de continuer à communiquer entre eux.
 ou 	Mettre fin à la conférence avec tous les participants.
	Revenir à la page précédente avant la communication ou à une page par défaut (définis dans les paramètres). Vous pouvez accéder aux ressources de votre téléphone de bureau pendant les conversations, telles que le journal des appels, les contacts, etc.
	Revenir à l'écran de conversation lorsqu'il n'est pas affiché en plein écran (par exemple, lorsque vous ouvrez les contacts ou le journal des appels pendant une conversation). Vous pouvez également sélectionner la bannière violette affichée en bas de l'écran.

<sup>1)</sup> En mode poste ' classique ', la touche s'allume continuellement en bleu. <sup>2)</sup> En mode poste ' classique ', la touche est éteinte.



La couleur de fond de la fenêtre de conversation indique l'état de l'appel :

	Blanc : appel entrant.
	Violet : appel actif : vous êtes en conversation avec ce ou ces contacts.
	Bleu : appel en attente.

## 3.7 Vous isoler de votre correspondant (secret)

Vous entendez votre correspondant mais votre correspondant ne vous entend pas.

### 3.7.1 À partir du téléphone



- Durant une conversation.
-  (fortement allumé en bleu) : Désactiver le microphone. En mode Muet, le bouton clignote lentement en bleu et l'anneau du Smart Pad s'allume en rouge <sup>(1)</sup>.
-  (clignotement lent en bleu) : Activer le micro. Le bouton du mode Muet est à nouveau allumé en bleu et le Smart Pad est allumé en violet <sup>(2)</sup>.

<sup>1)</sup> En mode poste ' classique ', la touche s'allume continuellement en bleu. <sup>2)</sup> En mode poste ' classique ', la touche est faiblement allumée en bleu.

### 3.7.2 À partir du casque

- Utiliser la touche Silence du casque, s'il y en a une, pour désactiver le microphone du casque ou pour reprendre la conversation.

### 3.7.3 À partir du terminal Bluetooth® (Combiné sans fil Bluetooth®)

-  Appuyer sur la touche du mode Muet du combiné (appui court). En mode muet, les leds du combiné et la sonnerie du Smart Pad sont allumés en rouge, la touche de sourdine du Smart Pad est allumée en bleu.
-  Appuyer sur la touche du mode Muet du combiné (appui court). Activer le micro. Le bouton du mode Muet est à nouveau faiblement allumé en bleu et le Smart Pad est allumé en bleu.

### 3.8 Passer d'un mode audio à l'autre (sélecteur ALE)



1. Vous pouvez passer d'un mode audio à l'autre au cours de votre conversation en appuyant sur la touche haut-parleur/mains libres et en sélectionnant le mode audio à activer (combiné, casque, mains libres, mains libres externes, etc.). Les modes audio disponibles dépendent des appareils connectés.
2. Pour sélectionner le mode audio :
  - Taper sur l'icône du mode audio souhaité (écran tactile).
  - Utiliser les touches de navigation pour sélectionner l'icône du mode audio souhaité.
  - Appuyer successivement sur la touche haut-parleur/mains libres jusqu'à ce que l'icône du mode audio souhaité soit sélectionnée.

Le mode audio sélectionné est activé après quelques secondes.

La touche clignote lentement en bleu lorsque le mode haut-parleur ou mains libres est sélectionné <sup>(1)</sup>.



Cette fonctionnalité dépend des appareils connectés.

<sup>1)</sup> En mode poste ' classique ', la touche s'allume continuellement en bleu.



Les périphériques audio disponibles sont tous les appareils audio activés dans le lien ALE.

Par exemple : vous êtes en conversation avec le combiné et vous souhaitez passer en mode casque.







- 
- Le mode audio actuel est sélectionné : .
- Sélectionner le son du casque (taper sur l'icône, utiliser les touches de navigation ou appuyer successivement sur la touche haut-parleur jusqu'à ce que le casque soit sélectionné) : .
- Le casque sera activé après quelques secondes et vous pourrez alors l'utiliser pour votre conversation.

Dans chaque mode audio, vous pouvez régler le volume en cours de conversation (pourcentage). Le volume sélectionné, pour chaque mode audio, sera enregistré pour de futures conversations.





- Durant une conversation.
-  Régler le volume à l'aide du Smart Pad (en tournant dans le sens des aiguilles d'une montre ou dans le sens inverse).

### 3.9 Mettre le haut-parleur en cours de communication (combiné décroché) - Fonction écoute collective

Activer ou désactiver le haut-parleur lorsque vous êtes en conversation en utilisant le combiné ou le casque (le microphone utilisé reste le même).

-  Appuyer successivement sur les touches jusqu'à ce que l'appareil à microphone approprié soit sélectionné :  ou . L'icône suivante s'affiche sur l'écran de l'appareil : .
- Sélectionner le mode haut-parleur (taper sur l'icône ou utiliser les touches de navigation) : .
-  Valider.

### 3.10 Mettre un appel en attente/reprendre un appel en attente

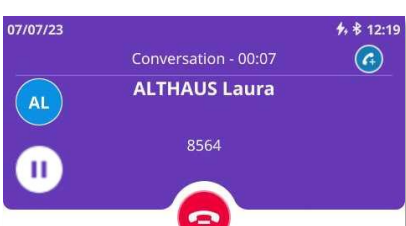
 ou 	<p>Appuyer sur la touche ' mise en attente ' ou sur la touche de fonction située à côté de l'icône ' mise en attente '. La touche clignote lentement en bleu pendant que l'appel est en attente<sup>(1)</sup>.</p>	
 ou 	<p>Reprendre le correspondant en attente.</p>	

<sup>1)</sup> En mode poste ' classique ', la touche s'allume continuellement en bleu.

### 3.11 Envoyer des signaux DTMF

La signalisation DTMF (Dual-Tone Multi-Frequency) est un système dans lequel des tonalités audibles sont utilisées pour représenter les touches d'un clavier et permet la communication avec des serveurs vocaux interactifs.

En cours de communication, vous devez parfois émettre des codes en fréquences vocales, par exemple dans le cadre d'un serveur vocal, d'un standard automatique ou d'un répondeur consulté à distance.

Dans ce cas, envoyer directement un code DTMF en le composant pendant la conversation.



Avec l'ALE-500, appuyer sur cette icône pour ouvrir le clavier de numérotation pendant la conversation.











Fermer le pavé numérique.



## 3.12 Appeler un second correspondant

Vous êtes en conversation avec un appelant.

	<p>Le premier appel est mis en attente. Le journal des appels, la page des contacts ou la page ' Rechercher par le nom ' s'affiche, en fonction de la configuration du téléphone (voir : Page de second appel par défaut). Utiliser l'une des méthodes suivantes pour appeler votre second correspondant :</p> <ul style="list-style-type: none"> <li>• Composer le numéro du deuxième contact.</li> <li>• Passer un appel par nom.</li> <li>• Passer un appel à partir de la page par défaut de l'annuaire personnel (page par défaut affichée sur le téléphone de bureau ou ouvrir le menu utilisateur local (☰) → 👤).</li> <li>• Passer un appel à partir du journal des appels (page par défaut affichée sur le téléphone de bureau ou ouvrir le menu utilisateur local (☰) → ⌚).</li> <li>• Passer un appel à l'aide des touches programmables (page par défaut affichée sur le téléphone de bureau ou ouvrir le menu utilisateur local (☰) → 🖱️).</li> </ul>	  
 ou 	<p>Appeler le second contact.</p>	
<p><b>Autres méthodes (en fonction de la page affichée)</b></p>		
 ou 	<p>Appeler le second correspondant en appuyant sur la touche d'appel ou sur la touche ' OK ' ou sur la touche de fonction située à droite du nom/numéro du contact.</p>	
<p><b>Retour à l'écran de conversation</b></p>		
 <b>ALTHAUS</b>	<p>Sélectionner l'avatar si vous ne souhaitez plus passer un second appel et revenir à l'écran de conversation. Vous pouvez également sélectionner la bannière bleue affichée en bas de l'écran.</p>	

### 3.13 Recevoir un deuxième appel

Lorsque vous recevez un appel entrant lors d'une conversation, des informations sur l'appelant s'affichent à l'écran et vous serez alerté par trois bips.



Si vous êtes intéressé par le second appel, afficher l'écran d'appel entrant avec les détails de l'appel et les actions disponibles.

Actions disponibles :



Répondre à un appel entrant à l'aide du combiné.



Répondre à un appel entrant en mode mains libres (le dispositif de votre choix est : *Mains libres*).



Répondre à un appel entrant à l'aide d'un casque USB (le dispositif de votre choix est : *Casque USB*).



Répondre à un appel entrant à l'aide d'un casque Bluetooth® (le dispositif de votre choix est : *Casque Bluetooth*)



Sonnerie silencieuse lors de la réception d'un appel entrant. Le téléphone de bureau cesse de sonner mais vous pouvez encore répondre à l'appel entrant.



Refuser l'appel entrant et le transférer vers votre messagerie vocale. Cette icône s'affiche après l'arrêt de la sonnerie et si la messagerie vocale est disponible.



Ignorer l'appel. Cette icône est proposée si aucune messagerie vocale n'est définie.



Pour revenir à l'écran de la conversation en cours sans intervenir sur le second appel, sélectionner cette icône sur l'écran de l'appel entrant.

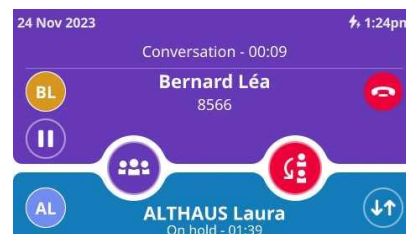





### 3.14 Basculer entre deux appels







Appuyer sur l'icône Basculer pour passer d'un appel à l'autre. L'autre appel est mis en garde.



### 3.15 Terminer le second appel et reprendre l'appel en attente













- Vous êtes en conversation avec le deuxième correspondant et le premier correspondant est en attente.
-  ou  : mettre fin à l'appel en cours.
-  ou  : reprendre le correspondant en attente.  
Vous êtes en communication avec votre premier contact.

### 3.16 Transférer un appel

<b>Depuis l'écran de conversation :</b>	
	Appeler un second correspondant.
<b>Transfert aveugle.</b>	
 ou 	Sélectionner la touche ou l'icône de transfert avant que le second correspondant ne réponde. La touche s'allume en bleu <sup>(1)</sup> .
<b>Transférer l'appel pendant une conversation avec deux contacts</b>	
 ou 	Sélectionner la touche ou l'icône de transfert pendant une conversation avec un contact et pendant que le second contact est en attente. La touche s'allume en bleu <sup>(1)</sup> .

<sup>1)</sup> En mode poste ' classique ', la touche est faiblement allumée en bleu.

### 3.17 Conférence

 ou 	<p>Vous êtes en conversation avec deux contacts. La touche de conférence est allumée en permanence en bleu<sup>(1)</sup>.</p> <p>Appuyer sur la touche Conférence.</p> <p>Vous êtes en conférence. La touche de conférence clignote lentement en bleu<sup>(2)</sup>.</p>	 
	<p>Passer d'un mode audio à l'autre.</p> <p>Activer le haut-parleur. Lorsqu'il est activé, la touche clignote lentement en bleu<sup>(1)</sup>.</p>	
	<p>Désactiver le haut-parleur → La touche s'allume en bleu<sup>(2)</sup>.</p>	
	<p>Couper le son. En mode Muet, le bouton clignote lentement en bleu et l'anneau du Smart Pad s'allume en rouge<sup>(1)</sup>.</p>	
	<p>Réactiver le son → La touche s'allume en bleu<sup>(2)</sup>. L'anneau du Smart Pad s'allume en violet (vous êtes en conversation).</p>	
	<p>Quitter la conférence et permettre aux participants restants de continuer à communiquer entre eux.</p>	
 ou 	<p>Mettre fin à la conférence avec tous les participants.</p>	
	<p>Revenir à la page précédente avant la communication ou à une page par défaut (définis dans les paramètres). Vous pouvez accéder aux ressources de votre téléphone de bureau pendant les conversations, telles que le journal des appels, les contacts, etc.</p>	

<sup>1)</sup> En mode poste 'classique', la touche s'allume continuellement en bleu. <sup>2)</sup> En mode poste 'classique', la touche est faiblement allumée en bleu.

### 3.18 Touches programmables

Votre téléphone de bureau fournit un module complémentaire virtuel avec 5 pages et 24 touches programmables par page.

Vous pouvez également étendre le téléphone de bureau avec jusqu'à 120 touches programmables supplémentaires en connectant 1 à 3 unités 'ALE-120 Key Expansion Module' (module d'extension de touches). Pour plus de détails sur le module d'extension, voir : ALE-120 Key Expansion Module.

Vous pouvez programmer une touche en saisissant un numéro ou un préfixe de service.

Si certains de vos contacts sont supervisés, vous verrez directement le statut téléphonique de votre contact (voir chapitre : Supervision).



Utiliser le menu local de l'utilisateur affiché sur la page en cours (ALE-500, ALE-400) ou l'ouvrir à l'aide de la touche du menu local de l'utilisateur.



Selon le téléphone de bureau, certaines actions peuvent être directement accessibles à partir de la page en cours (ALE-500, ALE-400). Si ce n'est pas le cas, utiliser le menu contextuel (ALE-300).

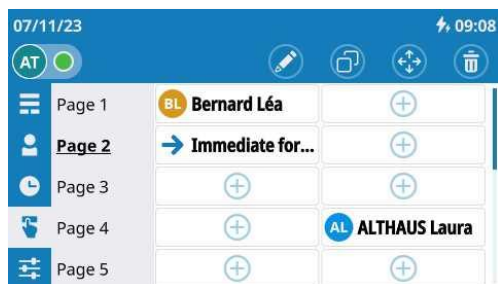
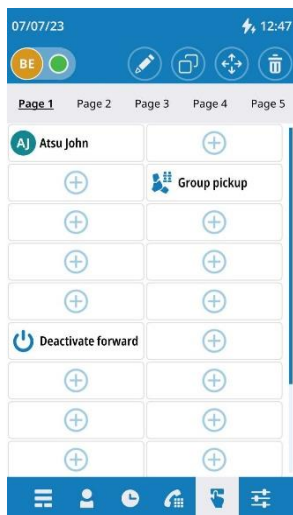

Ouvrir le menu local de l'utilisateur : *Touches*.

Actions disponibles :



Sélectionner une page à afficher en tapant sur une page en haut de l'écran (ALE-500) ou à gauche de l'écran (ALE-400) ou en utilisant les touches de navigation gauche/droite (ALE-300).



Sélectionner une touche pour l'utiliser : appeler un numéro direct, activer/désactiver un service ou répondre à un appel entrant d'un contact supervisé.



Faites défiler la page pour afficher le reste de la liste (écran tactile ou touches de navigation).



Créer une touche programmable en sélectionnant une touche libre.



appuyer sur cette touche programmable pour supprimer un caractère.



Ouvrir le menu contextuel pour accéder aux actions suivantes (ALE-300 uniquement).



*Modifier* : Modifier une touche programmable.



*Copier* : Dupliquer une touche programmable.



**Déplacer** : Déplacer une touche programmable.



**Nommer les pages** : Modifier le nom de la page (ALE-500, ALE-400 : appuyer longuement sur le nom de la page).



**Supprimer** : Supprimer un contact.

Les premières touches programmables sont également affichées sur le tableau de bord. Le nombre de touches programmables affichées sur le tableau de bord dépendra du modèle de votre téléphone de bureau.

### 3.18.1 Créer une touche programmable







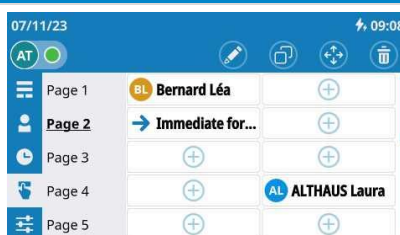







Ouvrir le menu local de l'utilisateur : *Touches*.

- Sélectionner une page.
-  : sélectionner une touche libre.







L'application peut proposer les services les plus couramment disponibles afin de faciliter la programmation (certaines fonctionnalités dépendent de la configuration du système). Reportez-vous aux exemples ci-dessous.

	<p>Numéro d'appel direct</p> <ul style="list-style-type: none"> <li>• Pour créer une touche d'appel direct : entrer le numéro de votre contact.</li> <li>• Pour définir un service associé à la touche : entrer le préfixe du service suivi du numéro. Si un service est défini sur une touche sans numéro, le numéro est demandé lorsque vous cliquez sur cette touche. Pour plus d'informations sur le préfixe, veuillez contacter votre administrateur.</li> </ul>		
	<p>Renvoi immédiat</p> <p>Renvoi immédiat vers un numéro.</p>		<p>Boîte vocale</p> <p>Accéder à la messagerie vocale.</p>
	<p>Désactiver le transfert.</p>		<p>Rappeler</p> <p>Recomposer un numéro récent.</p>
	<p>Associé</p> <p>Appel associ.</p>		<p>Dernier app</p> <p>Recomposer le dernier appelant.</p>
	<p>Bureau d'accueil.</p>		<p>Appel d'urgence.</p>
	<p>Opérateur</p> <p>Appeler l'opérateur.</p>		<p>Poste de garde</p> <p>Appeler le garde.</p>
	<p>Prise d'appel de groupe</p> <p>Reprendre l'appel en cours, initié depuis un autre poste.</p>		<p>Ne pas déranger.</p>

### 3.18.1.1 Créer une touche d'appel direct

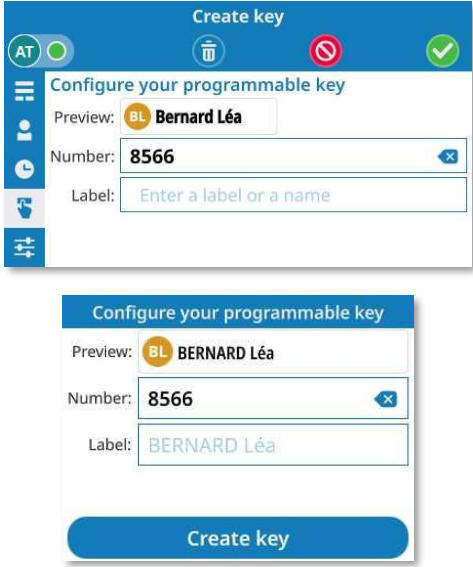
Utiliser cette touche pour appeler directement un contact.

<p>Sélectionner le service d'appel direct.</p> <ul style="list-style-type: none"> <li>• Entrer le numéro.</li> <li>• Ajouter un nom ou une étiquette. Le nom sera saisi automatiquement s'il est reconnu par le système, sinon, le numéro sera utilisé. Vous pouvez voir comment la touche sera affichée en haut de la fenêtre de configuration.</li> <li>•  ou <i>Créer touche</i> : valider pour créer la touche.</li> <li>•  ou  : revenir en arrière sans enregistrer).</li> </ul>	
	<p>L'avatar est affiché sur le téléphone de bureau pour représenter un contact interne.</p>
	<p>Cette icône est affichée sur le téléphone de bureau pour représenter un numéro externe.</p>



Format du numéro de téléphone supporté :

- Numéro court pour un contact interne.
- Numéro de contact sans code pays pour un contact dans le même pays.
- Numéro international (chiffres uniquement) : 00 Pays RégionCode Numéro (par exemple : 0033353013456).
- Numéro de contact sans code pays pour un contact dans le même pays.





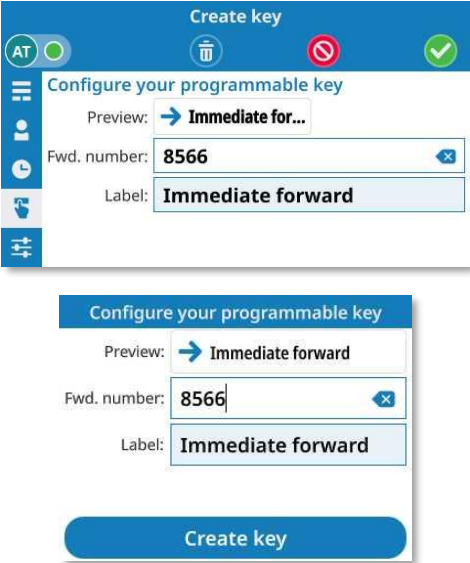

### 3.18.1.2 Créer une touche de renvoi immédiat

Lorsqu'elle est activée, cette option transfère tous vos appels vers un numéro spécifique.

Sélectionner le service de renvoi.	➔
<ul style="list-style-type: none"> <li>• Entrer le numéro de destination.</li> <li>• Ajouter une étiquette. Vous pouvez voir comment la touche sera affichée en haut de la fenêtre de configuration.</li> <li>•  ou <i>Créer touche</i> : valider pour créer la touche.</li> <li>•  ou  : revenir en arrière sans enregistrer).</li> </ul>	

### 3.18.1.3 Créer une touche ' Ne pas déranger '

Vous pouvez rendre votre poste momentanément inaccessible à tout appel.

Sélectionner le service ' Ne pas déranger '.	⊘
<ul style="list-style-type: none"> <li>• Entrer une étiquette.</li> <li>•  ou <i>Créer touche</i> : valider pour créer la touche.</li> <li>•  ou  : revenir en arrière sans enregistrer).</li> </ul>	

Appuyer sur la touche programmable ' Ne pas déranger ' pour activer/désactiver la fonction.



## 3.18.2 Renommer une page



Ouvrir le menu local de l'utilisateur : *Touches*.

## ALE-300

- Ouvrir le menu contextuel (ALE-300 only).
- *Nommer les pages* : Pour passer en mode édition.
- modifier la page de noms.
- ou : Confirmer le changement.



## ALE-500/ALE-400



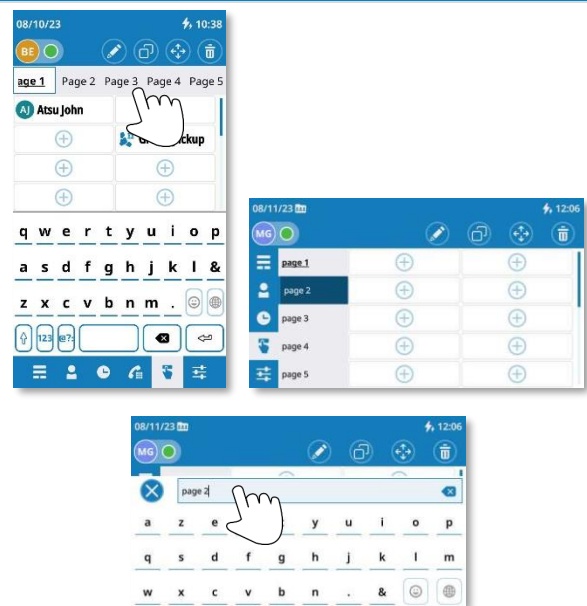

Si votre téléphone de bureau est équipé d'un écran tactile :

- Appuyer longuement sur le nom de la page à modifier.
- Modifier la page de noms.
- ou ou Confirmer le changement.



## 3.18.3 Modifier une touche programmable





Ouvrir le menu local de l'utilisateur : *Touches*.

- Sélectionner la page contenant la touche programmable à modifier.
-  Ouvrir le menu contextuel (ALE-300 uniquement).
-  : Pour passer en mode édition.
- Sélectionner la touche à modifier. Seules les touches modifiables peuvent être sélectionnées.
- Modifier les informations.
-  ou *Mettre à jour* : confirmer le changement.
-  ou  : revenir en arrière sans enregistrer).

*Supprimer* : vous pouvez également supprimer la touche programmable du mode d'édition.







Si vous utilisez un téléphone de bureau avec écran tactile, vous pouvez également utiliser la méthode suivante (ALE-500/ALE-400) :

Si votre téléphone de bureau est équipé d'un écran tactile :

- Appuyer longuement sur la touche programmée à modifier jusqu'à ce qu'elle soit sélectionnée.
-  Glisser-déposer la touche programmée sur l'icône d'édition. Seules les touches modifiables peuvent être sélectionnées.
- Modifier les informations.
-  : confirmer le changement.
-  ou  : revenir en arrière sans enregistrer).

## 3.18.4 Dupliquer une touche programmable

Ouvrir le menu local de l'utilisateur : *Touches*.







- Sélectionner la page contenant la touche programmée à dupliquer.
-  Ouvrir le menu contextuel (ALE-300 uniquement).
-  Passer en mode copie.
- Sélectionner la touche programmée à copier. Seules les touches modifiables peuvent être sélectionnées.
-  Choisir l'emplacement de la copie en sélectionnant une touche sur la page en cours ou sur une autre page (si la touche se trouve sur une autre page, il faut d'abord sélectionner la page, puis la touche).
-  ou  ou  Quitter le mode copie.



Le message d'erreur suivant (orange) s'affiche si une touche ne peut pas être copiée : 'La touche ne peut pas être modifiée. Sélectionner une autre touche.'

## 3.18.5 Déplacer une touche programmable

Ouvrir le menu local de l'utilisateur : *Touches*.

- Sélectionner la page contenant la touche programmée à déplacer.
-  Ouvrir le menu contextuel (ALE-300 uniquement).
-  Passer en mode déplacer.
- Sélectionner la touche programmée à déplacer. Seules les touches modifiables peuvent être sélectionnées.
-  Choisir l'emplacement de la touche programmée en sélectionnant une touche sur la page en cours ou sur une autre page (si la touche se trouve sur une autre page, il faut d'abord sélectionner la page, puis la touche).
-  ou  ou  Quitter le mode déplacer.



Si vous utilisez un téléphone de bureau avec écran tactile, vous pouvez également utiliser la méthode suivante (ALE-500/ALE-400).

Si votre téléphone de bureau est équipé d'un écran tactile :

- Appuyer longuement sur la touche programmée à déplacer jusqu'à ce qu'elle soit sélectionnée.
- Glisser-déposer la touche programmée vers la destination libre.

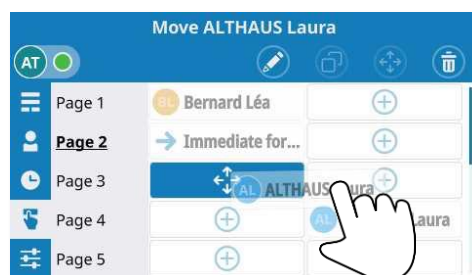

Le message d'erreur suivant (orange) s'affiche si une touche ne peut pas être déplacée : 'La touche ne peut pas être modifiée'. Sélectionner une autre touche.

### 3.18.6 Supprimer une touche programmable



Ouvrir le menu local de l'utilisateur : *Touches*.

- Sélectionner une page.
- Ouvrir le menu contextuel (ALE-300 uniquement).
- Passer en mode supprimer.
- Sélectionner la touche à supprimer.
- ou ou Quitter le mode de suppression.

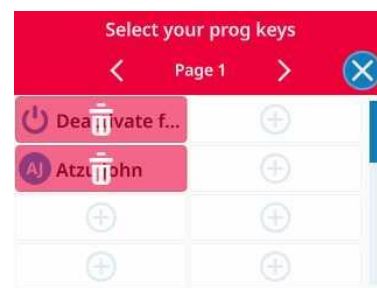
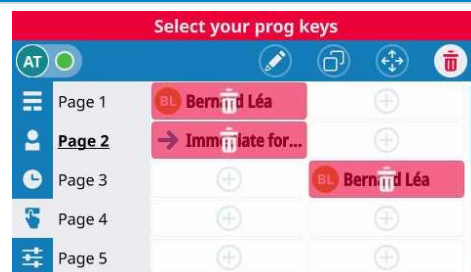

Si vous utilisez un téléphone de bureau avec écran tactile, vous pouvez également utiliser la méthode suivante (ALE-500/ALE-400) :

Si votre téléphone de bureau est équipé d'un écran tactile :

- Appuyer longuement sur la touche programmée à supprimer jusqu'à ce qu'elle soit sélectionnée.
- Glisser-déposer la touche programmée dans la corbeille.



Le message d'erreur suivant (orange) s'affiche si une touche ne peut pas être détectée : 'La touche ne peut pas être modifiée'. Sélectionner une autre touche.

## 3.19 Supervision (en option)





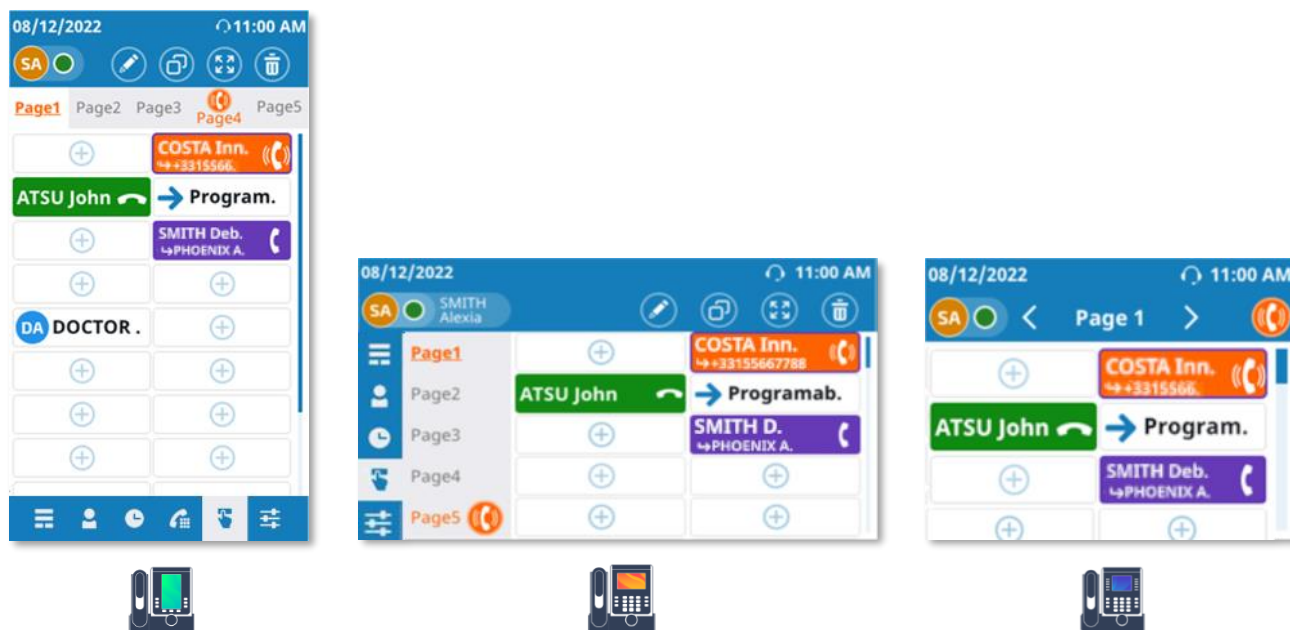

Cette fonctionnalité dépend de la configuration du système.

Vous pouvez surveiller les numéros d'appels professionnels. Cela signifie que vous pouvez prendre un appel entrant d'un contact surveillé lorsque son téléphone sonne. L'administrateur doit configurer les contacts que vous surveillez. Tous les contacts supervisés sont affichés comme des touches programmées sur l'onglet Touches prog. ou sur la page Module d'extension de touches de l'ALE-120 (s'il est connecté). Les touches de supervision ne peuvent pas être déplacées, modifiées ou supprimées du téléphone de bureau. Cliquer sur la touche pour appeler le contact surveillé.



### 3.19.1 Statut téléphonique du contact supervisé

Le statut téléphonique du contact supervisé est représenté par l'icône affichée et la couleur de fond de la touche.

-  Hors service (gris) : le contact supervisé est hors service.
-  Libre (vert) : le contact surveillé est inactif ou hors service. Cliquer sur la touche pour appeler le contact surveillé.
-  Sonnerie (orange) : le contact surveillé reçoit un appel entrant. Vous pouvez intercepter l'appel en cliquant sur la touche. L'appelant est affiché sous le nom du contact surveillé. La touche de la messagerie clignote lorsqu'un contact supervisé reçoit un appel entrant. Appuyer sur cette touche pour ouvrir la page où se trouve le contact supervisé.
-  En conversation (violet) : l'appelant est affiché sous le nom du contact surveillé.
-  En conversation et recevant un deuxième appel (violet + orange) : le contact surveillé reçoit un deuxième appel pendant une conversation. Vous pouvez intercepter le deuxième appel en cliquant sur la touche.
-  Le contact surveillé est hors ligne (gris).

## 3.19.2 Prendre un appel entrant pour un contact surveillé sur le téléphone de bureau

Ouvrir le menu local de l'utilisateur : *Touches*.

Utilisez l'une des options suivantes :

-  Ouvrir le menu local de l'utilisateur : *Touches*.  
Sélectionner une page à afficher en tapant sur une page en haut de l'écran (ALE-500) ou à gauche de l'écran (ALE-400) ou en utilisant les touches de navigation gauche/droite (ALE-300).
- Appuyer sur la touche clignotante sur le module d'extension des touches de l'ALE-120.  
Ouvrir la page contenant la touche si nécessaire (ce segment sur le clavier intelligent de l'ALE-120 clignote).

Actions disponibles :



Sur la page affichée, sélectionner le contact qui sonne pour prendre l'appel.

Sur le téléphone de bureau :

Cette icône indique une page où un contact supervisé reçoit un appel (plusieurs pages peuvent afficher cette icône en même temps).

- Sélectionner cette page. La page contenant le contact supervisé qui reçoit l'appel est affichée. L'appelant est affiché sous le nom du contact surveillé.
- Sélectionner la touche (orange = sonnerie).  
Vous êtes en communication avec l'appelant.



Si plusieurs contacts supervisés reçoivent un appel :

- Sélectionner cette page. Le premier contact supervisé qui reçoit l'appel est affiché sur la page. L'appelant est affiché sous le nom du contact surveillé.
- Appuyer une autre fois pour voir le prochain contact supervisé recevant un appel sur la même page.
- Sélectionner la touche (orange = sonnerie).  
Vous êtes en communication avec l'appelant.

Sur le module d'extension des touches de l'ALE-120



Ce segment du clavier intelligent de l'ALE-120 clignote lorsqu'un contact surveillé de la page reçoit un appel entrant.

Chaque segment correspondant sur ces pages clignotera si plus d'un contact surveillé est défini sur différentes pages et qu'il reçoit un appel entrant.



Sur la page affichée, sélectionner le contact qui sonne pour prendre l'appel.

## 4 Votre poste s'ajuste à vos besoins

### 4.1 Initialiser votre messagerie vocale

Lorsque vous accédez à votre messagerie pour la première fois, il vous est demandé de définir un code PIN.

-  Appuyer sur la touche message qui clignote en rouge.
- Entrer votre mot de passe puis enregistrer votre nom selon les instructions du guide vocal.

Le mot de passe est utilisé pour accéder à votre messagerie vocale et pour verrouiller votre téléphone.

Un mot de passe trop simple sera rejeté par le système :

- 4 chiffres identiques (0000, 1111, ...).
- Une suite simple de 4 chiffres (0123, 1234, ...).

Choisissez un mot de passe complexe comportant au moins 4 chiffres. La liste de mots de passe vulnérables fournie n'est pas exhaustive.













## 4.2 Régler l'affichage de votre poste

### 4.2.1 Passage d'un mode de gestion des LED à l'autre

Pour plus d'informations sur la gestion des LED, reportez-vous au chapitre : Expérience utilisateur .

Le mode ' guidage par témoin ' est activé par défaut, mais il est possible de passer d'un mode à l'autre à tout moment :









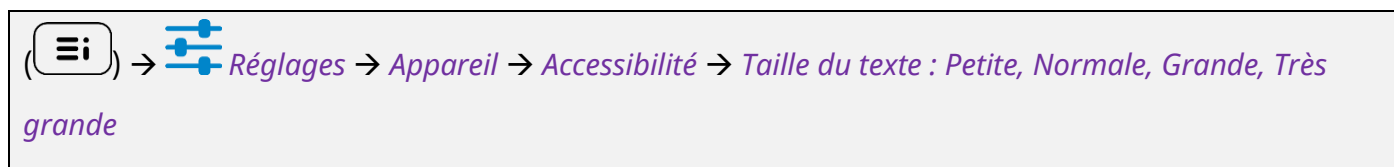



1		Accéder au menu local de l'utilisateur. Le tableau de bord vous permet d'accéder directement au menu utilisateur local de l'ALE-500 et de l'ALE-400.
2		<i>Réglages</i>
3		<i>Utilisateur</i> Ouvrir les paramètres de l'utilisateur. Les paramètres utilisateur sont affichés par défaut.
4		<i>Appareil</i> → <i>Apparence</i>
5		Choisir votre mode de gestion des LED de votre choix : <ul style="list-style-type: none"> <li><input checked="" type="checkbox"/> <i>Guidé</i> (case activée) : Mode ' guidage par témoin ' (mode par défaut).</li> <li><input type="checkbox"/> <i>Guidé</i> (case décochée) : mode ' classique '.</li> </ul>
6		Confirmer et revenir à la page précédente.
ou	 	Retour à la page précédente : <ul style="list-style-type: none"> <li> : confirmer le changement.</li> <li> : revenir en arrière sans enregistrer.</li> </ul>



## 4.2.2 Ajuster la taille de la police







1		Accéder au menu local de l'utilisateur. Avec l'ALE-500 et l'ALE-400, le tableau de bord vous permet d'accéder directement au menu local.
2		<i>Réglages</i>
3		<i>Utilisateur</i> Ouvrir les paramètres de l'utilisateur. Les paramètres utilisateur sont affichés par défaut.
4		<i>Appareil</i> → <i>Accessibilité</i> → <i>Taille du texte</i>
5		Sélectionner la taille de la police : <ul style="list-style-type: none"> <li>• <i>Petite,</i></li> <li>• <i>Normale</i></li> <li>• <i>Grande</i></li> <li>• <i>Très grande</i></li> </ul>
6		Confirmer et revenir à la page précédente.
ou	 	Retour à la page précédente : <ul style="list-style-type: none"> <li>•  : confirmer le changement.</li> <li>•  : revenir en arrière sans enregistrer.</li> </ul>

### 4.2.3 Définir la page d'accueil par défaut.

La page d'accueil par défaut est le tableau de bord, mais vous pouvez choisir une autre page dans les paramètres (journal des appels, contacts ou touches programmables)











() →  *Réglages* → *Appareil* → *Écran de repos : Synthèse / Contacts / Journal d'appels / Pavé numérique / Touches*

1		Accéder au menu local de l'utilisateur. Avec l'ALE-500 et l'ALE-400, le tableau de bord vous permet d'accéder directement au menu local.
2		<i>Réglages</i>
3		<i>Utilisateur</i> Ouvrir les paramètres de l'utilisateur. Les paramètres utilisateur sont affichés par défaut.
4		<i>Appareil</i> → <i>Écran de repos</i>
5		Sélectionner une page d'accueil : <ul style="list-style-type: none"> <li>• <i>Synthèse</i> (page par défaut)</li> <li>• <i>Contacts</i></li> <li>• <i>Journal d'appels</i></li> <li>• <i>Touches</i></li> <li>• <i>Pavé numérique</i> (ALE-500)</li> </ul>

#### 4.2.4 Aide auditive

Si vous utilisez votre téléphone avec un appareil auditif, vous devez installer et activer le dispositif d'aide à l'écoute (HAC) pour éviter de subir toute gêne auditive.













1		Accéder au menu local de l'utilisateur. Avec l'ALE-500 et l'ALE-400, le tableau de bord vous permet d'accéder directement au menu local.
2		Réglages
3		Utilisateur Ouvrir les paramètres de l'utilisateur. Les paramètres utilisateur sont affichés par défaut.
4		Appareil → Accessibilité
5		Aide Auditive Activer cette option si vous utilisez une aide auditive.
6		Confirmer et revenir à la page précédente.
ou	 	Retour à la page précédente : <ul style="list-style-type: none"> <li> : confirmer le changement.</li> <li> : revenir en arrière sans enregistrer.</li> </ul>

## 4.2.5 Page de second appel par défaut

Définir la page par défaut affichée lors d'un second appel en appuyant sur l'icône suivant : 

 →  *Réglages* → *Téléphonie* → *Écran pour ajouter un appel : Journal d'appels, Contacts.*

1		Accéder au menu local de l'utilisateur. Avec l'ALE-500 et l'ALE-400, le tableau de bord vous permet d'accéder directement au menu local.
2		<i>Réglages</i>
3		<i>Utilisateur</i> Ouvrir les paramètres de l'utilisateur. Les paramètres utilisateur sont affichés par défaut.
4		<i>Téléphonie</i> → <i>Écran pour ajouter un appel</i>
5		Sélectionner la page par défaut : <ul style="list-style-type: none"> <li>• <i>Journal d'appels</i></li> <li>• <i>Contacts</i></li> </ul>
6		Confirmer et revenir à la page précédente.
ou	 	Retour à la page précédente : <ul style="list-style-type: none"> <li>•  : confirmer le changement.</li> <li>•  : revenir en arrière sans enregistrer.</li> </ul>

## 4.2.6 Initier l'appel automatiquement lorsque le combiné est décroché

Si cette option est activée, l'appel est lancé automatiquement lorsque vous composez un numéro alors que le combiné est décroché.

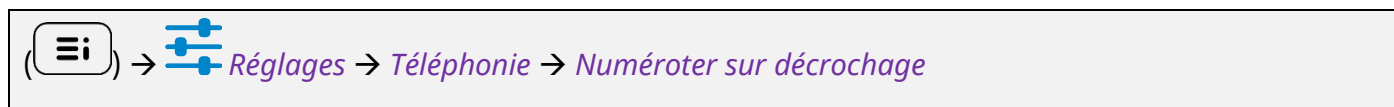







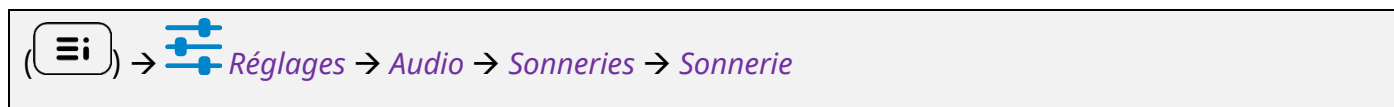



1		Accéder au menu local de l'utilisateur. Avec l'ALE-500 et l'ALE-400, le tableau de bord vous permet d'accéder directement au menu local.
2		Réglages
3		Utilisateur Ouvrir les paramètres de l'utilisateur. Les paramètres utilisateur sont affichés par défaut.
4		Téléphonie
5		<ul style="list-style-type: none"> <li><input checked="" type="checkbox"/> Numéroter sur décrochage (case activée) : l'appel est lancé automatiquement.</li> <li><input type="checkbox"/> Numéroter sur décrochage (case décochée) : vous devez appuyer sur la touche d'appel pour lancer l'appel.</li> </ul>
6		Confirmer et revenir à la page précédente.
ou	 	Retour à la page précédente : <ul style="list-style-type: none"> <li> : confirmer le changement.</li> <li> : revenir en arrière sans enregistrer.</li> </ul>



## 4.3 Régler votre sonnerie











### 4.3.1 Définir la sonnerie





1		Accéder au menu local de l'utilisateur. Avec l'ALE-500 et l'ALE-400, le tableau de bord vous permet d'accéder directement au menu local.
2		<i>Réglages</i>
3		<i>Utilisateur</i> Ouvrir les paramètres de l'utilisateur. Les paramètres utilisateur sont affichés par défaut.
4		<i>Audio</i> → <i>Sonneries</i>
5		<i>Sonnerie</i> Sélectionner la sonnerie pour la réception d'un appel entrant dans la liste de sélection. Vous entendez la sonnerie sélectionnée.
6		Confirmer et revenir à la page : <i>Sonneries</i> .
7		Confirmer et revenir à la page précédente.
ou	 	Retour à la page précédente : <ul style="list-style-type: none"> <li>•  : confirmer le changement.</li> <li>•  : revenir en arrière sans enregistrer.</li> </ul>











### 4.3.2 Activer/désactiver le mode silence

 →  *Réglages* → *Audio* → *Sonneries* → *Sonnerie silencieuse*

1		Accéder au menu local de l'utilisateur. Avec l'ALE-500 et l'ALE-400, le tableau de bord vous permet d'accéder directement au menu local.
2		<i>Réglages</i>
3		<i>Utilisateur</i> Ouvrir les paramètres de l'utilisateur. Les paramètres utilisateur sont affichés par défaut.
4		<i>Audio</i> → <i>Sonneries</i>
5		<i>Sonnerie silencieuse</i> Activer ou désactiver le mode silence en sélectionnant/désélectionnant l'option.
6		Confirmer et revenir à la page précédente.
ou	 	Retour à la page précédente : <ul style="list-style-type: none"> <li> : confirmer le changement.</li> <li> : revenir en arrière sans enregistrer.</li> </ul>









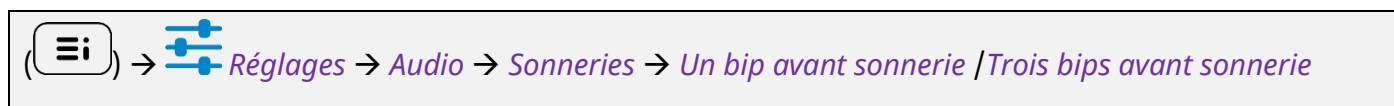

### 4.3.3 Activer/désactiver le mode réunion (sonnerie progressive)

 →  *Réglages* → *Audio* → *Sonneries* → *Son progressif*

1		Accéder au menu local de l'utilisateur. Avec l'ALE-500 et l'ALE-400, le tableau de bord vous permet d'accéder directement au menu local.
2		<i>Réglages</i>
3		<i>Utilisateur</i> Ouvrir les paramètres de l'utilisateur. Les paramètres utilisateur sont affichés par défaut.
4		<i>Audio</i> → <i>Sonneries</i>
5		<i>Son progressif</i> Activer ou désactiver la sonnerie progressive ( <i>Oui/Non</i> ).
6		Confirmer et revenir à la page précédente.
ou	 	Retour à la page précédente : <ul style="list-style-type: none"> <li> : confirmer le changement.</li> <li> : revenir en arrière sans enregistrer.</li> </ul>

### 4.3.4 Activer/désactiver le mode de sonnerie discret



1		Accéder au menu local de l'utilisateur. Avec l'ALE-500 et l'ALE-400, le tableau de bord vous permet d'accéder directement au menu local.
2		<i>Réglages</i>
3		<i>Utilisateur</i> Ouvrir les paramètres de l'utilisateur. Les paramètres utilisateur sont affichés par défaut.
4		<i>Audio</i> → <i>Sonneries</i>
5		<i>Un bip avant sonnerie / Trois bips avant sonnerie</i> Pour activer ou désactiver la fonctionnalité ( <i>Oui/Non</i> ). Lorsqu'il est activé, le téléphone de bureau émet un bip/trois bips avant de sonner.
6		Confirmer et revenir à la page précédente.
ou	 	Appuyer sur une touche autre que ' OK ' pour confirmer ou annuler le réglage et revenir à la page précédente : <ul style="list-style-type: none"> <li>•  : confirmer le changement.</li> <li>•  : revenir en arrière sans enregistrer.</li> </ul>





### 4.3.5 Régler le volume de la sonnerie pendant la présentation d'un appel

- Votre poste sonne.
-  Régler le volume de la sonnerie.









## 4.4 Sélectionner votre accessoire favori.

Définir l'appareil par défaut pour passer ou répondre aux appels en mode mains libres, à l'aide des touches suivantes :



-  ou  ou  Touche Prendre l'appel.
-  La touche de fonction à droite du nom/numéro du contact.



Pour définir l'appareil de votre choix :

 →  *Réglages* → *Audio* → *Périphérique préféré* → *Dernier connecté / Mains libres / Casque USB / Casque Bluetooth*

1		Accéder au menu local de l'utilisateur. Avec l'ALE-500 et l'ALE-400, le tableau de bord vous permet d'accéder directement au menu local.
2		<i>Réglages</i>
3		<i>Utilisateur</i> Ouvrir les paramètres de l'utilisateur. Les paramètres utilisateur sont affichés par défaut.
4		<i>Audio</i> → <i>Périphérique préféré</i>
5		Sélectionner l'appareil par défaut : <ul style="list-style-type: none"> <li>• <i>Dernier connecté</i></li> <li>• <i>Mains libres</i></li> <li>• <i>Casque USB</i></li> <li>• <i>Casque Bluetooth</i></li> </ul>

Vous pouvez définir l'appareil préféré directement à partir du lien d'ALE sur les appareils USB et Bluetooth® :

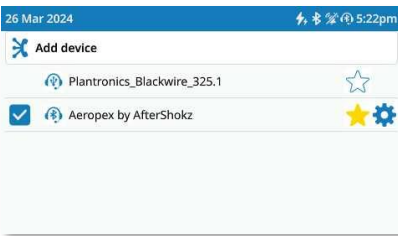
 →  : 

1		Ouvrir le lien ALE. Tous les appareils connectés sont affichés. L'étoile est surlignée en jaune pour indiquer le dispositif préféré.	
2		Appuyer sur l'étoile non surlignée pour définir un nouveau dispositif préféré : 	

## 4.5 Réglage de la luminosité du poste de téléphone











Permet de régler la luminosité de l'écran, des témoins lumineux, des touches (du module d'extension) et du logo lumineux sur la coque arrière.

### 4.5.1 Réglage automatique de la luminosité

Le téléphone peut régler automatiquement la luminosité de l'écran, l'affichage LED et le logo témoin ' Busy ' (occupé) à l'arrière du combiné en fonction des conditions d'éclairage, afin d'améliorer l'expérience de l'utilisateur et d'économiser de l'énergie (capteur de lumière ambiante).











#### 4.5.1.1 Réglage automatique de la luminosité de l'écran



1		Accéder au menu local de l'utilisateur. Avec l'ALE-500 et l'ALE-400, le tableau de bord vous permet d'accéder directement au menu local.
2		Réglages
3		Utilisateur Ouvrir les paramètres de l'utilisateur. Les paramètres utilisateur sont affichés par défaut.
4		Appareil → Luminosité
5		Activer ou désactiver le paramètre : <input checked="" type="checkbox"/> / <input type="checkbox"/> Luminosité automatique.
6		Confirmer et revenir à la page précédente.
ou	 	Retour à la page précédente : <ul style="list-style-type: none"> <li> : confirmer le changement.</li> <li> : revenir en arrière sans enregistrer.</li> </ul>











### 4.5.1.2 Réglage automatique de la luminosité des LED et du logo témoin ' Busy ' (occupé) à l'arrière du combiné (si présent)



1		Accéder au menu local de l'utilisateur. Avec l'ALE-500 et l'ALE-400, le tableau de bord vous permet d'accéder directement au menu local.
2		Réglages
3		Utilisateur Ouvrir les paramètres de l'utilisateur. Les paramètres utilisateur sont affichés par défaut.
4		Appareil → Luminosité
5		Activer ou désactiver le paramètre : <input checked="" type="checkbox"/> / <input type="checkbox"/> Luminosité auto. LED.
6		Confirmer et revenir à la page précédente.
ou	 	Retour à la page précédente : <ul style="list-style-type: none"> <li> : confirmer le changement.</li> <li> : revenir en arrière sans enregistrer.</li> </ul>











## 4.5.2 Régler la luminosité atténuée lorsque le téléphone est en fonction

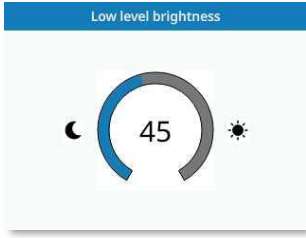

1		Accéder au menu local de l'utilisateur. Avec l'ALE-500 et l'ALE-400, le tableau de bord vous permet d'accéder directement au menu local.	
2		Réglages	
3		Utilisateur Ouvrir les paramètres de l'utilisateur. Les paramètres utilisateur sont affichés par défaut.	
4		Appareil → Luminosité → Luminosité	
5		Augmenter ou diminuer la luminosité (pourcentage de luminosité).	
6		Confirmer et revenir à la page précédente.	
ou	 	Retour à la page précédente : <ul style="list-style-type: none"> <li> : confirmer le changement.</li> <li> : revenir en arrière sans enregistrer.</li> </ul>	

### 4.5.3 Régler la luminosité atténuée lorsque le téléphone n'est pas en fonction



1		Accéder au menu local de l'utilisateur. Avec l'ALE-500 et l'ALE-400, le tableau de bord vous permet d'accéder directement au menu local.	
2		Réglages	
3		Utilisateur Ouvrir les paramètres de l'utilisateur. Les paramètres utilisateur sont affichés par défaut.	
4		Appareil → Luminosité → Faible luminosité	
5		Augmenter ou diminuer la luminosité atténuée (pourcentage de luminosité).	
6		Confirmer et revenir à la page précédente.	
ou	 	Retour à la page précédente : <ul style="list-style-type: none"> <li> : confirmer le changement.</li> <li> : revenir en arrière sans enregistrer.</li> </ul>	

### 4.6 Sélectionner la langue

Les paramètres de la langue sont déterminés en fonction des préférences du système. La langue est réglée automatiquement en fonction des paramètres du système. Si vous avez besoin de changer de langue, veuillez contacter l'administrateur pour obtenir de l'aide.

## 4.7 Installer un accessoire USB (Casque, Mains libres, Haut-parleur)

- Brancher votre équipement au connecteur USB.
- Lorsque vous branchez votre équipement USB à la prise USB, il sera automatiquement détecté.
- Une fenêtre contextuelle vous demande de définir l'option d'utilisation de l'appareil : appareil préféré ou secondaire :
  - *Périphérique préféré* : l'appareil sera utilisé comme appareil principal pendant la communication.
  - *Périphérique secondaire* : l'appareil peut être utilisé en changeant de mode audio grâce au carrousel des modes audio disponibles.
-  Revenir à la page d'accueil.



Si vous utilisez un casque Bluetooth® fourni avec une clé USB Bluetooth®, vous pouvez raccorder le casque au connecteur USB. L'utilisation et la connectabilité dépendent du vendeur du casque.

## 4.8 Installation d'un casque Bluetooth® Wireless Technology (appairage)



Cette fonction est disponible si votre téléphone de bureau est équipé du module sans fil (selon le modèle de votre téléphone de bureau). Si ce n'est pas le cas, le module sans fil peut être acheté séparément : ALE-108 Wireless Module. Pour plus d'informations sur les casques compatibles, voir le chapitre : Accessoires .





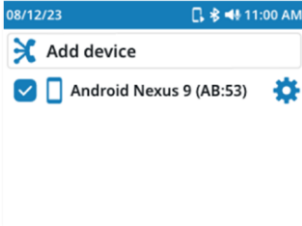

Vous pouvez alors répondre à un appel en utilisant votre casque Bluetooth®.

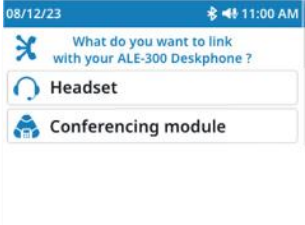

### 4.8.1 Installer l'accessoire Bluetooth®

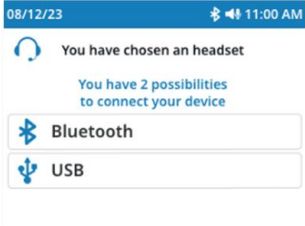
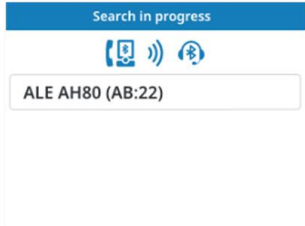
Avant de pouvoir utiliser un casque Bluetooth®, celui-ci doit être appairé au poste. Afin de réaliser cet appairage, le casque doit être en mode découvrable\*.

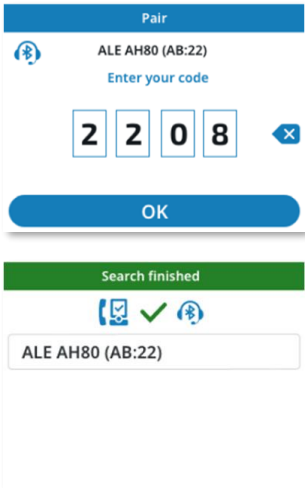

1		Ouvrir le lien ALE. Tous les appareils connectés sont affichés.	
2		<i>Ajouter un périphérique</i> (si un ou plusieurs appareils sont déjà connectés).	

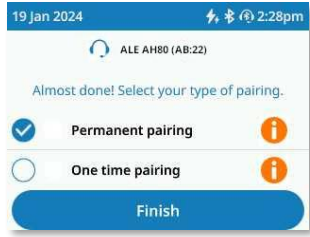

3		<p><i>Casque / Conférence / Combiné</i></p> <p>Sélectionner le type d'appareil à connecter.</p>	
4		<p><i>Bluetooth</i></p> <p>Sélectionner comment connecter l'appareil.</p>	
5	<p>Recherche de périphériques Bluetooth®. Attendre l'affichage du type et de l'adresse du périphérique détecté.</p>		
6		<p>Sélectionner le périphérique.</p> <p>Si un mot de passe est demandé, se référer à la documentation utilisateur fournie avec le casque.</p>	
<p>Si l'appairage de l'appareil est réussi :</p>			
7		<p>Définir l'utilisation de l'appareil :</p> <ul style="list-style-type: none"> <li>• <i>Périphérique préféré</i> (utiliser comme appareil principal lors d'une conversation).</li> <li>• <i>Périphérique secondaire</i></li> <li>• Sélectionner le bouton : <i>Suivant</i>.</li> </ul>	

8		<p>Définir si votre couplage est permanent, par exemple lorsque vous utilisez votre propre téléphone de bureau, ou ponctuellement, par exemple lorsque vous utilisez un téléphone de bureau dans une salle de réunion</p> <ul style="list-style-type: none"> <li>• <i>Appairage permanent</i> : l'appareil est automatiquement couplé lorsque la connexion est possible.</li> <li>• <i>Appairage temporaire</i> : lorsque la connexion est perdue, le couplage est supprimé. Toutes les données de votre appareil seront supprimées du téléphone de bureau. La connexion peut être perdue si l'appareil est hors de portée, s'il est éteint ou si le téléphone de bureau a été réinitialisé à la suite d'une mise à jour.</li> <li>• Sélectionner le bouton : <i>Terminer</i>.</li> </ul>	
9	 ou 	<p>Revenir à la page d'accueil.</p>	

<sup>1)</sup> Si un ou plusieurs appareils sont déjà connectés.

#### 4.8.2 Activer/désactiver un appareil Bluetooth®

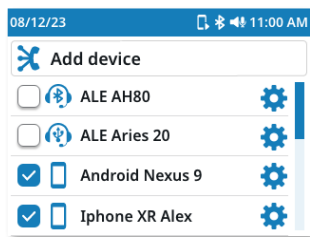
 →  /

1		<p>Ouvrir le lien ALE. Tous les appareils connectés sont affichés.</p>	
2	<input checked="" type="checkbox"/> / <input type="checkbox"/>	<p>Activer l'appareil/désactiver l'appareil à l'aide de la case à cocher.</p>	
3	 ou 	<p>Revenir à la page d'accueil.</p>	





*Appairage temporaire* : les dispositifs à usage unique seront automatiquement supprimés s'ils sont désactivés.

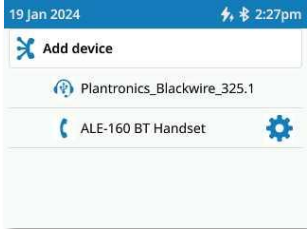

### 4.8.3 Localiser l'appareil Bluetooth®

Cette fonctionnalité dépend de l'appareil connecté.





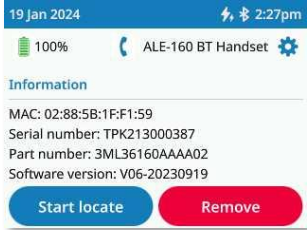

1		Ouvrir le lien ALE. Tous les appareils connectés sont affichés.	
2		Sélectionner les paramètres de l'appareil connecté que vous souhaitez localiser.	
3		<i>Localiser</i> Si l'appareil n'est pas compatible, le bouton sera désactivé. Pour s'arrêter : <i>Arrêter localisation</i>	
4	 ou 	Revenir à la page d'accueil.	

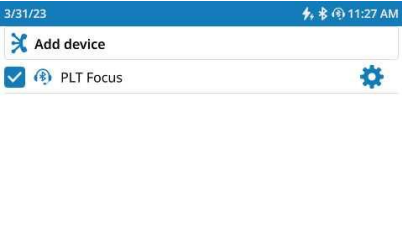

### 4.8.4 Désinstaller un périphérique Bluetooth®



1		Ouvrir le lien ALE. Tous les appareils connectés sont affichés.	
2		Ouvrir les paramètres de l'appareil.	
3		<i>Supprimer</i> : appuyer sur le bouton supprimer.	
4	 ou 	Revenir à la page d'accueil.	

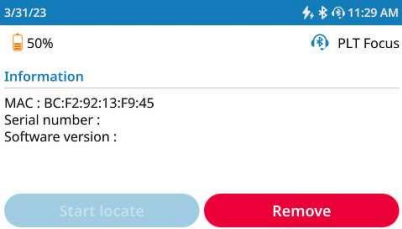

## 4.9 Contacter votre administrateur (Support Technique)

Il se peut que vous ayez besoin de contacter votre administrateur.

Assurez-vous d'avoir à portée de main des informations appropriées telles que les numéros de produit et de série (PN/SN) de votre téléphone et/ou la version du logiciel avant de contacter votre administrateur.

### 4.9.1 Numéro de produit / Numéro de série

Les codes se trouvent sur le pied du téléphone. Cette étiquette est un exemple et ne représente pas celle qui est apposée sur votre téléphone.







PN	Numéro de produit / Code technique.
SN	Numéro de série / Code de date.



Utiliser le code QR pour capturer facilement les numéros de produit et de série ainsi que les adresses MAC.

### 4.9.2 Accès utilisateur et paramètres avancés









1		Accéder au menu local de l'utilisateur. Le tableau de bord vous permet d'accéder directement au menu utilisateur local de l'ALE-500 et de l'ALE-400.	
2		<i>Réglages</i> Ouvrir les paramètres.	
	 ou 	Ouvrir le menu contextuel ou utiliser les touches de navigation gauche ou droite pour accéder aux actions suivantes (ALE-300 uniquement)	
3		<i>Utilisateur</i> Ouvrir les paramètres de l'utilisateur. Les paramètres utilisateur sont affichés par défaut.	
		<i>Avancé</i> Paramètres avancés ouverts.	

### 4.9.3 Version du logiciel

La version du logiciel peut être affichée sur le téléphone en suivant le chemin ci-dessous :









1		Accéder au menu local de l'utilisateur. Avec l'ALE-500 et l'ALE-400, le tableau de bord vous permet d'accéder directement au menu local.
2		<i>Réglages</i>
3		<i>Utilisateur</i> Ouvrir les paramètres de l'utilisateur. Les paramètres utilisateur sont affichés par défaut.
4		<i>À propos</i> → <i>Infos logiciels</i> Des informations complètes sur le logiciel sont affichées.
5	 ou 	Revenir à la page précédente ou à la page d'accueil.

### 4.9.4 Modèle de matériel

Le modèle de matériel peut être visualisé sur le téléphone :

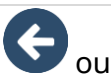

1		Accéder au menu local de l'utilisateur. Avec l'ALE-500 et l'ALE-400, le tableau de bord vous permet d'accéder directement au menu local.
2		<i>Réglages</i>
3		<i>Utilisateur</i> Ouvrir les paramètres de l'utilisateur. Les paramètres utilisateur sont affichés par défaut.
3		<i>À propos</i> → <i>Infos matériel</i> Des informations complètes sur le matériel sont affichées.
4	 ou 	Revenir à la page précédente ou à la page d'accueil.

### 4.9.5 Mentions légales

Afficher les informations réglementaires sur votre téléphone de bureau.

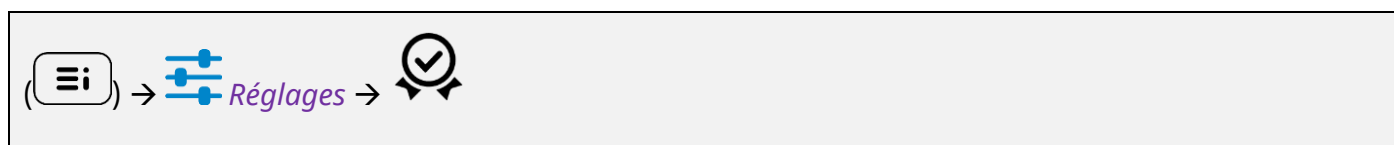

1		Accéder au menu local de l'utilisateur. Avec l'ALE-500 et l'ALE-400, le tableau de bord vous permet d'accéder directement au menu local.
2		<i>Réglages</i>
3		<i>Utilisateur</i> Ouvrir les paramètres de l'utilisateur. Les paramètres utilisateur sont affichés par défaut.
4		Sélectionner l'icône dans le coin supérieur droit de l'écran pour ouvrir les mentions légales de votre téléphone de bureau.
5	ou	Revenir à la page précédente ou à la page d'accueil.

### 4.9.6 Manuel utilisateur

Lisez ce manuel avant de contacter votre administrateur. Accéder à la dernière édition en scannant le code QR sur votre téléphone de bureau.

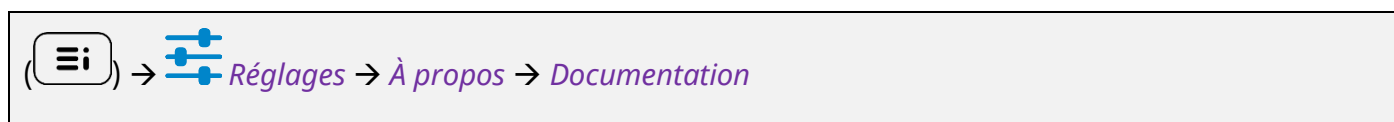

1		Accéder au menu local de l'utilisateur. Avec l'ALE-500 et l'ALE-400, le tableau de bord vous permet d'accéder directement au menu local.
2		<i>Réglages</i>
3		<i>Utilisateur</i> Ouvrir les paramètres de l'utilisateur. Les paramètres utilisateur sont affichés par défaut.
3		<i>À propos</i> → <i>Documentation</i> Scannez le code QR et ouvrez l'URL dans votre navigateur Web favori.
4	ou	Revenir à la page précédente ou à la page d'accueil.

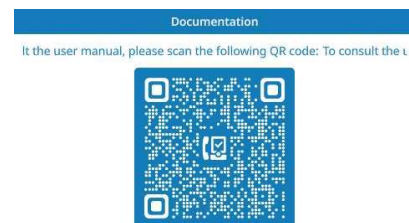





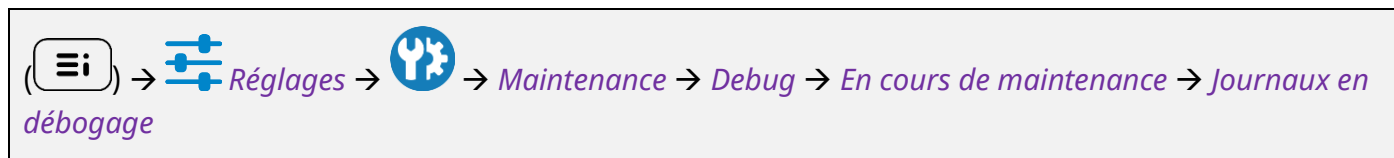

#### 4.9.7 Envoyer votre téléphone de bureau ou votre module d'extension à l'assistance

 Veuillez retirer le kit de personnalisation avant de renvoyer votre téléphone de bureau ou votre module d'extension au support matériel, car ce service renverra un téléphone générique. Veuillez consulter la section des accessoires pour découvrir comment retirer le kit de personnalisation.

#### 4.9.8 Activer/désactiver le mode débogage

Si on vous le demande, vous pouvez activer le mode de débogage du téléphone. Votre téléphone peut fonctionner plus lentement lorsque le mode débogage est activé.







1		Accéder au menu local de l'utilisateur. Avec l'ALE-500 et l'ALE-400, le tableau de bord vous permet d'accéder directement au menu local.
2		<i>Réglages</i>
3		<i>Avancé</i> Paramètres avancés ouverts (voir : Accès utilisateur et paramètres avancés).
4		<i>Maintenance</i> → <i>Debug</i> → <i>En cours de maintenance</i>
5		<i>Journaux en débogage</i> Cocher/décocher la case pour activer/désactiver le mode débogage.
6		Confirmer et revenir à la page précédente.

#### 4.9.9 Restaurer les paramètres d'usine

Attention, toutes les données de configuration seront supprimées.



1		Accéder au menu local de l'utilisateur. Avec l'ALE-500 et l'ALE-400, le tableau de bord vous permet d'accéder directement au menu local.
2		<i>Réglages</i>
3		<i>Avancé</i> Paramètres avancés ouverts (voir : Accès utilisateur et paramètres avancés).
4		<i>Maintenance</i> → <i>Debug</i> → <i>Restaurer les valeurs d'usine</i>
5		<i>Restaurer et redémarrer</i> Confirmer la réinitialisation : <i>Oui</i> . Votre téléphone sera réinitialisé aux paramètres d'usine.

### 4.9.10 Mode NOE

Si votre administrateur le demande, vous pouvez faire fonctionner le téléphone de bureau en mode NOE.

Le logiciel du mode NOE doit être installé sur votre téléphone de bureau. Veuillez consulter les informations sur le logiciel pour le vérifier.

Le serveur de communication doit être configuré pour enregistrer votre téléphone de bureau. Ne passer au mode NOE que si votre administrateur vous le demande.

Veuillez noter que le passage en mode NOE entraînera la suppression de toutes les configurations et informations, notamment les journaux d'appels, les contacts et autres données.

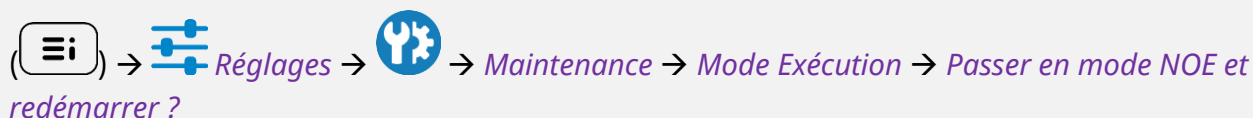

1		Accéder au menu local de l'utilisateur. Avec l'ALE-500 et l'ALE-400, le tableau de bord vous permet d'accéder directement au menu local.	
2		Réglages	
3		Paramètres avancés ouverts (voir ci-dessus au début de cette section).	
4		Maintenance → Mode Exécution	
5		Passer en mode NOE et redémarrer ? → Basculer.	
6		Confirmer pour passer en mode NOE. Le téléphone de bureau redémarrera en mode NOE. (⏪ : revenir en arrière sans enregistrer).	

### 4.10 Economie d'énergie

Les téléphones de bureau sont conçus pour consommer le moins d'énergie possible. En suivant ces conseils, vous pouvez contribuer à réduire la consommation d'énergie de votre téléphone et être plus respectueux pour l'environnement.

- Activer la fonction : *Luminosité automatique.*
- Activer la fonction : *Luminosité auto. LED.*
- Réduire la luminosité de l'écran à un niveau faible lorsque le téléphone est inactif.
- Envisager d'utiliser un téléphone filaire plutôt qu'un téléphone sans fil. Les téléphones filaires consomment généralement moins d'énergie que les téléphones sans fil.

# 5 Accessoires

## 5.1 Liste des accessoires

Pour plus de détails sur les références, consultez le chapitre : Information de Commande.

### 5.1.1 Accessoires USB

- AH 21 M II Premium headset monaural USB-C USB-A.
- AH 22 M II Premium headset binaural USB-C USB-A.
- ALE-100 Keyboard.
- ALE-120 Key Expansion Module.

### 5.1.2 Accessoires Bluetooth®

- ALE-108 Wireless Module (cartouche).
- ALE-160 Cordless Handset.
- ALE-161 Cordless Handset Battery Pack.
- AH80 Bluetooth Headset with BT dongle (casque Bluetooth®).

### 5.1.3 Autres casques

Les casques compatibles sont validés par le programme DSPP (Developer and Solution Partner Program) (voir chapitre : Casque tiers certifié dans le programme Developer and Solution Partner Program (DSPP)).

### 5.1.4 Autres accessoires

- Combiné : ALE-150 Corded Handset.
- Kit de fixation murale : ALE-110 Wall Mounting Kit.
- Kits de personnalisation de poste :
  - ALE-140 Factory Customization Kit (gris).
  - ALE-140 Azur Customization Kit (bleu clair).
  - ALE-140 Ruby Customization Kit (rouge).
  - ALE-140 Neptune Customization Kit (bleu foncé).
- Kits de personnalisation des modules d'extension :
  - ALE-145 Factory Customization Kit (gris).
  - ALE-145 Azur Customization Kit (bleu clair).
  - ALE-145 Ruby Customization Kit (rouge).
- Module d'interface des appels externes (USB Interface module 2 relays).
- Câbles :
  - ETHERNET CABLE-RJ45/RJ45 (X10).
  - ALE-151 450 MM RJ11 HANDSET CORD (X10).
- Adaptateur USB-A vers USB-C (X10)
- Alimentation : USB-C PD 5V/3A Power Supply.
- Base de chargement sans fil pour l'AH80.

## 5.2 ALE-160 WB Cordless Handset

Pour utiliser le combiné connecté en Bluetooth®, votre téléphone de bureau doit être équipé du module sans fil ALE-108. Le menu des paramètres Bluetooth® s'affiche uniquement si le module est installé. La fonction Bluetooth® doit être activée.

### 5.2.1 Description



Bouton d'alimentation / Touche d'appel

Allumer/éteindre l'appareil : appuyer et maintenir pour allumer/éteindre l'appareil. Si les invites vocales sont activées, vous entendez : "Combiné allumé / Combiné éteint".

1

Appuyer brièvement sur la touche de ligne pour prendre ou terminer un appel.

Le combiné passe automatiquement en mode de détection (mode de couplage) s'il n'est pas déjà couplé à un téléphone de bureau (démarrage initial ou réinitialisation).

Bouton Muet

2 Pendant un appel, appuyez sur cette touche pour que votre interlocuteur ne puisse plus vous entendre.

Boutons d'augmentation et de diminution du volume

3

+ : Augmenter le volume pendant une conversation en appuyant sur cette touche en succession rapide.

- : Diminuer le volume pendant une conversation en appuyant sur cette touche en succession rapide.

4 Écouteur à large bande.

5 Microphone à très large bande, avec LED.

6 Voyant lumineux.

7 Compartiment de la batterie.

Si le combiné Bluetooth® est sur sa base, il est inutile d'appuyer sur la touche de ligne pour prendre ou terminer l'appel. Il suffit de décrocher/raccrocher le combiné Bluetooth®.



La batterie se recharge lorsque le combiné Bluetooth® est posé sur sa base. Lorsque vous posez le combiné sur sa base, la LED s'allume brièvement puis s'éteint lorsque la batterie commence à se charger. La batterie dispose d'une autonomie de 10 heures de conversation et de 50 heures à l'état inactif. Avant la première utilisation, chargez la batterie pendant 6 heures environ.

Si vous ne comptez pas utiliser le combiné pendant longtemps, nous conseillons d'éteindre l'appareil et de déconnecter la batterie.

### 5.2.2 Contenu de la boîte

- ALE-160 WB Cordless Handset.
- Bloc de batteries placé sur le combiné.
- Consignes de sécurité et informations réglementaires.

### 5.2.3 Voyant lumineux

Les LED sont placées sur le dessus du combiné et au-dessus du microphone (synchronisé, même sens). Les couleurs bleue, rouge et violet sont utilisées pour vous informer de l'état du combiné.

Combiné non appairé	Violet fixe
Appairage, en attente de connexion	Clignotement rapide en bleu et en rouge
État inactif, pas de charge en cours	Eteint
Appel entrant (le téléphone sonne.)	Clignotement en bleu
En communication	Bleu fixe
Microphone éteint (muet)	Rouge fixe
Le téléphone est hors zone de couverture	Rouge clignotant
Commencer à charger	Bleu puis éteint
Batterie faible	clignotement lent en rouge
Upgrading	Clignotement lent en bleu
Réussite/échec de la mise à niveau	Clignotement rapide en bleu (réussite)/rouge (échec) pendant 5 s

## 5.2.4 Installer ou remplacer la batterie du combiné Bluetooth®

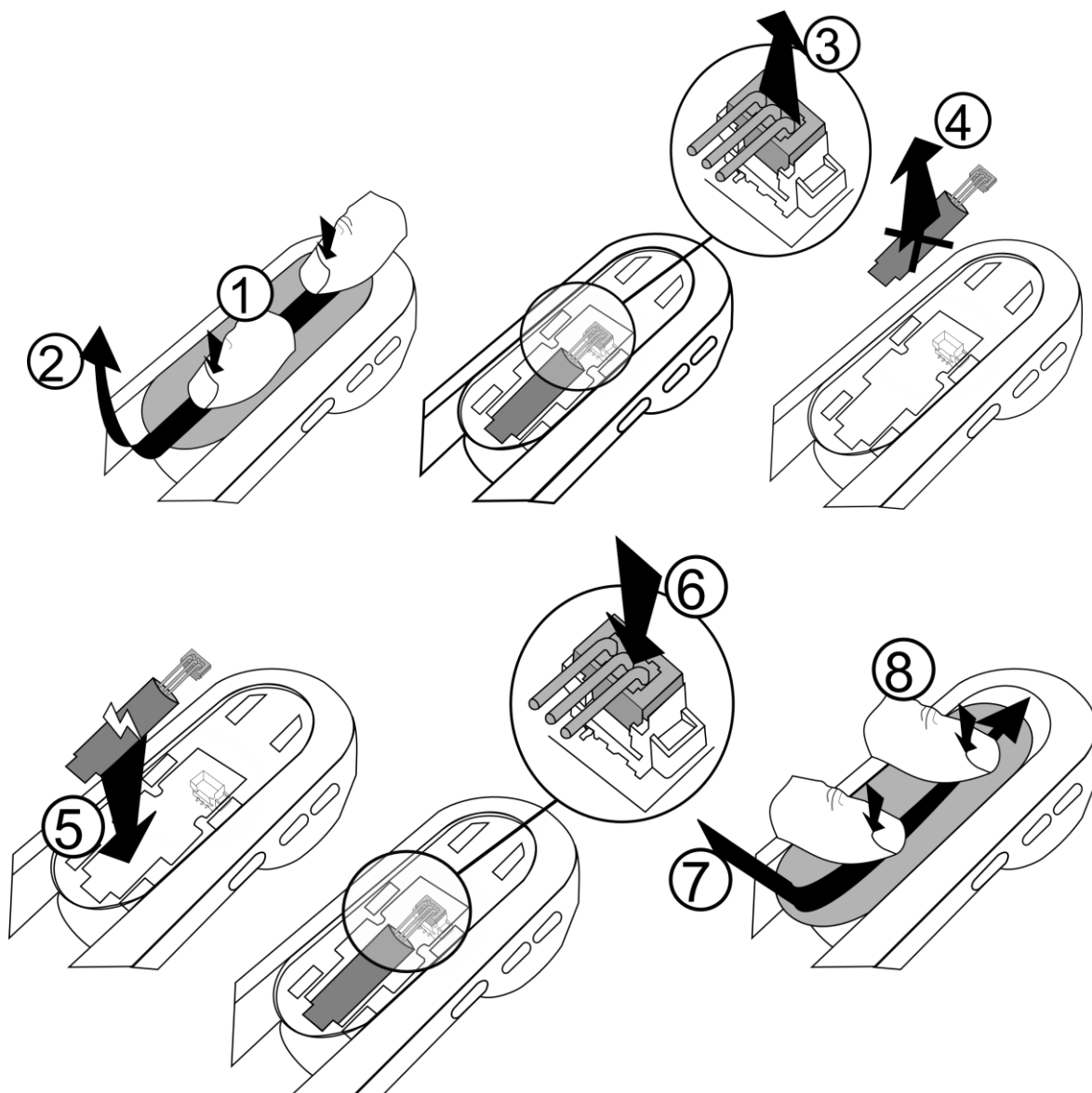

Pour remplacer la batterie, le combiné étant éteint :

1	Appuyer, puis faire glisser la pièce vers le bas de l'appareil de quelques millimètres avec vos pouces.
2	Retirer la pièce en la soulevant. Attention à ne pas casser les clips.
3, 4, 5, 6	Déconnecter l'ancienne batterie et remplacez-la par la batterie neuve en joignant les 2 connecteurs.
7	Placer la pièce en respectant les encoches.
8	Faire glisser la pièce de quelques millimètres vers le haut du combiné avec vos pouces.

Une batterie de rechange peut être commandée auprès de votre partenaire commercial : ALE-161 WB Cordless Handset Battery Pack.

## 5.2.5 Appairage et connexion du combiné

Si le téléphone de bureau est verrouillé pour l'appairage avec un nouvel accessoire Bluetooth connecté, cette fonction peut ne pas être disponible.

Avant de pouvoir utiliser le combiné Bluetooth®, celui-ci doit être appairé au poste. Le couplage crée une liaison sans fil entre le combiné sans fil Bluetooth® et le téléphone de bureau.

### 5.2.5.1 Appairage facile

Votre appareil est conçu pour s'appairer facilement avec le téléphone de bureau. Poser le combiné éteint sur sa base (position ' raccroché '). Il sera automatiquement appairé avec le téléphone de bureau (le combiné doit être éteint ou en mode appairage).

Si le combiné est déjà couplé avec un autre téléphone de bureau, il faut d'abord le découpler du téléphone de bureau précédent ou le réinitialiser (appuyer longuement et simultanément sur les touches Power et Volume +). Poser ensuite le combiné sur sa base.

### 5.2.5.2 Appairage habituel

Cette procédure peut être utilisée si l'option d'appairage facile a échoué.

1. Régler le combiné en mode détectable.

L'appareil n'est pas appairé : mettre l'appareil sous tension. L'appareil est directement en mode d'appairage.

2. Suivre les instructions détaillées dans le chapitre suivant : installer l'accessoire Bluetooth®.

Le combiné est connecté correctement s'il apparaît dans la liste des périphériques connectés sur votre poste de bureau. Appuyer sur la touche Ligne du combiné pour vérifier la connexion votre poste de bureau doit vous demander de saisir un numéro.

Veillez contacter votre installateur en cas de problèmes. Avant de contacter votre installateur, assurez-vous d'avoir les informations telles que le numéro de série, le code de date et la référence technique qui figurent sur la batterie.

## 5.2.6 Remplacer le combiné

Si le téléphone de bureau est verrouillé pour l'appairage avec un nouvel accessoire Bluetooth connecté, cette fonction peut ne pas être disponible.

### 5.2.6.1 Appairage facile

Si vous devez remplacer le combiné par un nouveau, il vous suffit de poser le nouveau combiné (éteint) sur sa base (position ' raccroché '). Il sera automatiquement appairé avec le téléphone de bureau.







Si le combiné est déjà couplé avec un autre téléphone de bureau, il faut d'abord le découpler du téléphone de bureau précédent ou le réinitialiser (appuyer simultanément sur les touches Power et Volume +). Poser ensuite le combiné sur sa base.

### 5.2.6.2 Appairage habituel

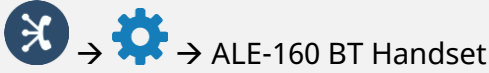
Cette procédure peut être utilisée si l'option d'appairage facile a échoué.

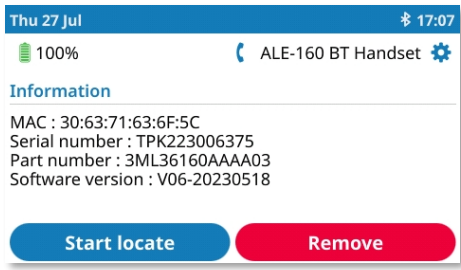
- Retirez d'abord l'ancien combiné (voir : Désinstaller un périphérique Bluetooth®).
- Appairer le nouveau combiné (voir : Appairage et connexion du combiné).

## 5.2.7 Informations sur le combiné connecté et le niveau de la batterie

			
1		Ouvrir le lien ALE. Tous les appareils connectés sont affichés.	
2		Ouvrir les paramètres de l'appareil : ALE-160 BT Handset.	
3	 OU 	Revenir à la page d'accueil.	

Si le niveau de la batterie de l'accessoire Bluetooth® est faible, l'icône suivante clignote dans la barre d'état en haut de l'écran : .









## 5.2.8 Invites vocales

Les invites vocales vous aident à gérer les fonctions du combiné.

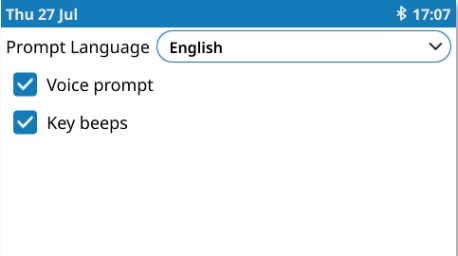
Exemples de messages vocaux : "Combiné allumé", "Combiné éteint", "Combiné connecté", "Combiné déconnecté", "Batterie faible", "Activer le son", "Désactiver le son", "Langue française", "Appairage, en attente de connexion".

Les invites vocales sont disponibles en 8 langues (Anglais, Français, Allemand, Italien, Japonais, Chinois (PRC), Russe, Espagnol). La langue par défaut est l'anglais. Pour entendre le message, le combiné doit se trouver près de votre oreille.

## 5.2.8.1 Définir la langue des invites vocales









 →  → ALE-160 BT Handset		
1	 Ouvrir le lien ALE. Tous les appareils connectés sont affichés.	
2	 Ouvrir les paramètres de l'appareil : ALE-160 BT Handset.	
3	 Ouvrir les paramètres de l'appareil.	
4	 Sélectionner la langue de votre choix.	
5	 ou  Revenir à la page précédente ou à la page d'accueil.	

Vous pouvez modifier ce paramètre directement à partir du combiné.

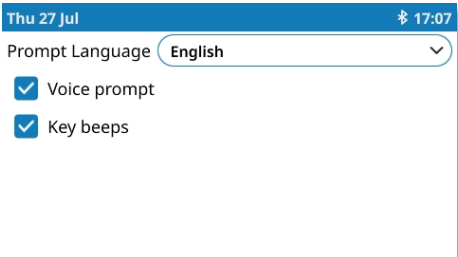
Langue suivante : appuyer simultanément sur les touches Muet et Volume +.

Langue précédente : appuyer simultanément sur les touches Muet et Volume -.

## 5.2.8.2 Activer/désactiver les invites vocales







 →  → ALE-160 BT Handset → <i>Invite vocale</i>		
1	 Ouvrir le lien ALE. Tous les appareils connectés sont affichés.	
2	 Ouvrir les paramètres de l'appareil : ALE-160 BT Handset.	
3	 Ouvrir les paramètres de l'appareil.	
4	 <i>Invite vocale</i> Cocher/décocher la case pour activer/désactiver les invites vocales.	
5	 ou  Revenir à la page précédente ou à la page d'accueil.	

Vous pouvez modifier ce paramètre directement à partir du combiné.

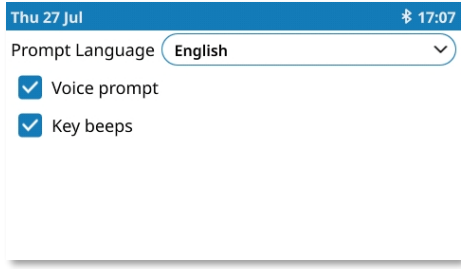
Activer/désactiver : appuyer simultanément sur les touches Muet et Power.





## 5.2.8.3 Activer/désactiver la touche du bip

 → ALE-160 BT Handset

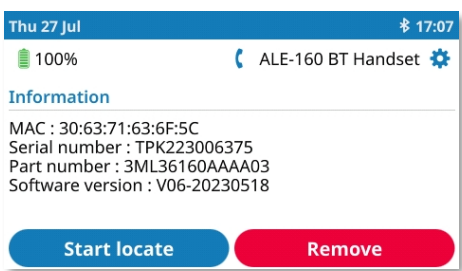

1		Ouvrir le lien ALE. Tous les appareils connectés sont affichés.	
2		Ouvrir les paramètres de l'appareil : ALE-160 BT Handset.	
3		Ouvrir les paramètres de l'appareil.	
4		<i>Bip touches</i> Cocher/décocher la case pour activer/désactiver les bips des touches.	
5	 ou 	Revenir à la page précédente ou à la page d'accueil.	





## 5.2.9 Localiser votre combiné

 → ALE-160 BT Handset → *Localiser*

1		Ouvrir le lien ALE. Tous les appareils connectés sont affichés.	
2		Ouvrir les paramètres de l'appareil : ALE-160 BT Handset.	
3		<i>Localiser</i> Le combiné sonne et le message s'affiche sur le téléphone de bureau jusqu'à ce que vous l'arrêtez.  Pour s'arrêter : <i>Arrêter localisation</i>	
4	 ou 	Revenir à la page précédente ou à la page d'accueil.	

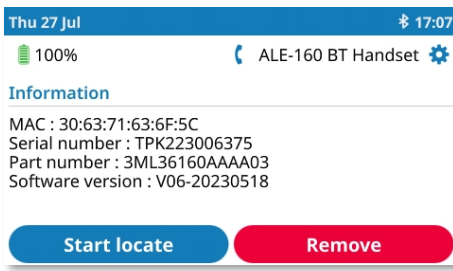
## 5.2.10 Retirer le combiné

 →  → ALE-160 BT Handset → *Supprimer*

1		Ouvrir le lien ALE. Tous les appareils connectés sont affichés.	
2		Ouvrir les paramètres de l'appareil : ALE-160 BT Handset.	
3		<i>Supprimer</i>	
4	 ou 	Revenir à la page précédente ou à la page d'accueil.	

## 5.2.11 Mettre à niveau le combiné

Le combiné Bluetooth® couplé sera automatiquement mis à jour si le téléphone de bureau installe une nouvelle version du micrologiciel du combiné. Pendant le chargement de la mise à jour, le combiné peut être utilisé normalement. La progression de la mise à jour est affichée dans la barre supérieure. Le combiné termine sa mise à jour lorsqu'il n'est pas utilisé (raccroché, pas d'appel entrant), en redémarrant et en se reconnectant au téléphone de bureau.

Les mises à jour automatiques sont disponibles si l'option suivante est activée : *BT OTA upgrade*. Pour de plus amples informations, veuillez contacter votre administrateur ou votre installateur.

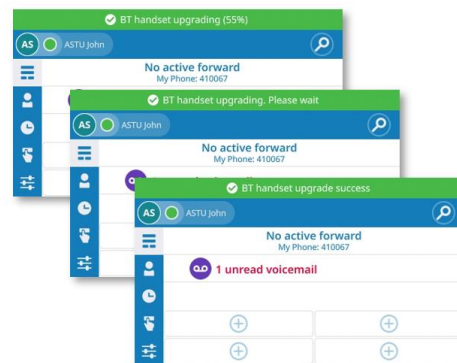

## 5.3 ALE-150 SWB Corded Handset

### 5.3.1 Description

Le combiné filaire ALE-150 SWB est un combiné filaire confort à très large bande.

### 5.3.2 Contenu de la boîte

- ALE-150 SWB Corded Handset.
- Consignes de sécurité et informations réglementaires.

### 5.3.3 Installer un combiné confort filaire

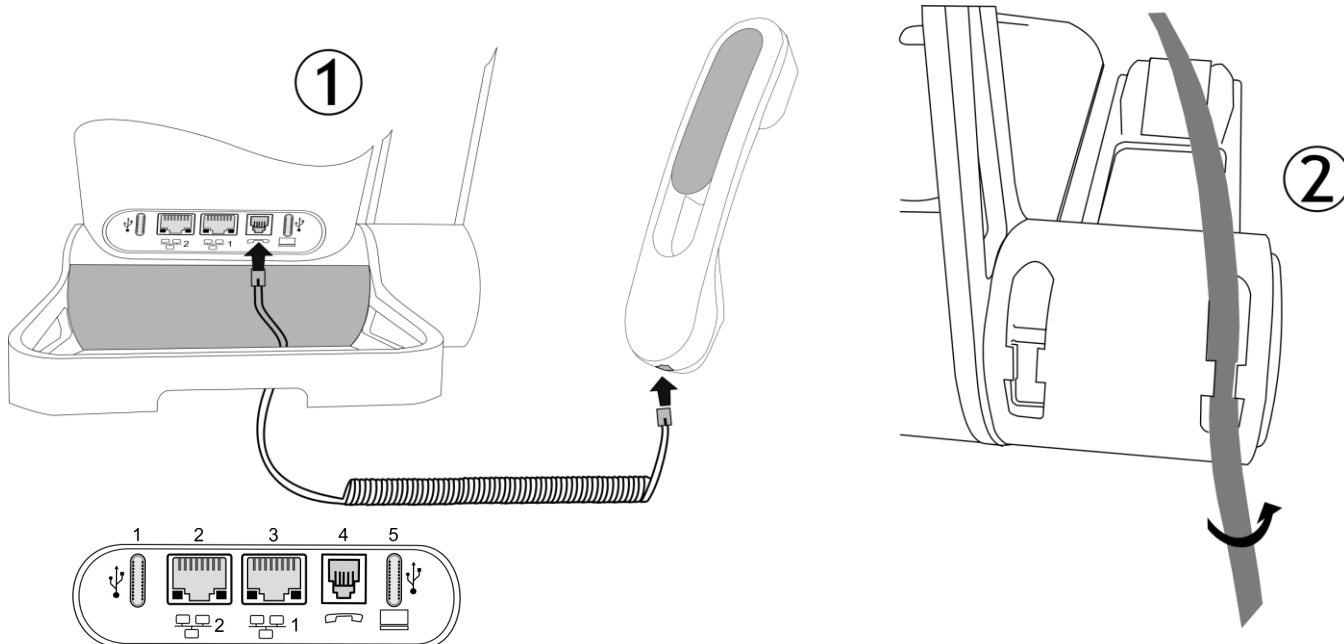

1. Brancher le combiné filaire au connecteur approprié - numéro de connecteur dans la photo : 4.  
Faire attention au sens du câble : le côté long se trouve à l'arrière du téléphone de bureau.
2. Placer le câble dans l'encoche située sous la base du combiné du téléphone de bureau, comme indiqué sur l'image de droite. Tordre légèrement le câble sur lui-même pour vous aider à le faire passer dans l'encoche.

Vous pouvez installer un combiné filaire à la place du combiné sans fil Bluetooth®. Pour utiliser un combiné filaire, assurez-vous que le combiné BT n'est pas couplé ou qu'il est éteint.

Pour retirer le câble, tordre légèrement le câble sur lui-même pour vous aider à le dégager de l'encoche.



## 5.4 ALE-100 Keyboard (USB clavier alphabétique magnétique)

### 5.4.1 Description

Le clavier dépend de votre pays et de votre langue. Le clavier magnétique est automatiquement fixé à la base du poste. Il est branché au connecteur correspondant à l'arrière du téléphone.

Variantes pays :

- AZERTY,



- Clavier international : QWERTY- QWERTZ.

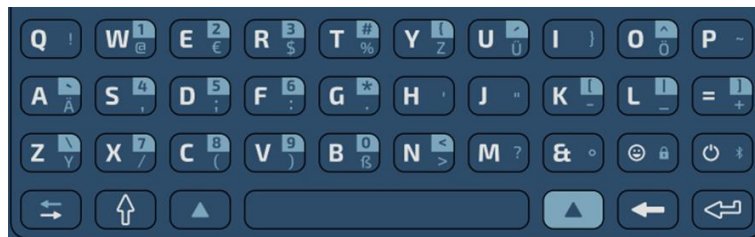

- Clavier international : QWERTZ.



### 5.4.2 Contenu de la boîte

- ALE-100 Keyboard.
- Consignes de sécurité et informations réglementaires.

### 5.4.3 Installation

Le clavier se magnétise automatiquement sous le téléphone. Connecter le clavier au connecteur USB-C du téléphone.

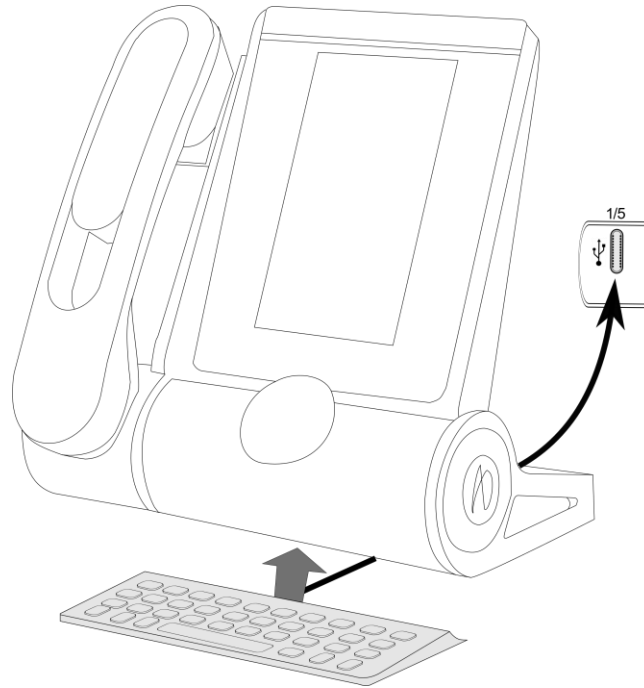

#### 5.4.4 Comment utiliser le clavier

Utilisez le clavier pour entrer du texte lorsque vous configurez le téléphone. Accédez directement au clavier numérique en entrant le nom de votre contact à l'aide du clavier.

Ci-après s'affiche une liste des touches de fonction qui vous permettent d'accéder à l'ensemble des symboles.



Maj Verr : pour écrire un texte en lettres majuscules. Maintenir cette touche et appuyer sur la lettre pour s'afficher en majuscule.





Pour accéder à des caractères spécifiques et de ponctuation qui s'affichent en bleu sur le clavier. Par exemple : .



Pour accéder à des caractères de ponctuation spécifiques surlignés en bleu sur le clavier. Par exemple : .



Touche de déplacement du curseur (gauche, droite). Vous permet de naviguer dans les cases modifiées.

-  : Déplacer le curseur vers la droite.
-  +  : Déplacer le curseur vers la gauche.



Touche Entrée : pour valider un texte



Touche Retour : pour supprimer un caractère dans une zone d'édition



Réservé pour usage futur.



Réservé pour usage futur.

**Exemples d'utilisation (clavier international) :**

 : 'f' s'affiche.

 +  : 'F' s'affiche.



 +  : ':' s'affiche.

 +  : '6' s'affiche.











**Utiliser le clavier international en mode QWERTZ**

Il est recommandé d'utiliser le clavier QWERTY pour une meilleure expérience utilisateur. Toutefois, il est possible d'utiliser le clavier international en mode QWERTY.

Le clavier sera en mode QWERTZ lorsque vous le brancherez si la langue de votre téléphone de bureau est : *Deutsch*. Cela signifie que les lettres 'z' et 'y' sont affichées sans qu'il soit nécessaire d'utiliser la touche alt :

-  : 'z' s'affiche.
-  : 'y' s'affiche.
-  : 'ß' s'affiche.

Pour les autres langues, le clavier international est en mode QWERTY. Dans ce cas, utilisez la touche alt pour afficher les caractères du clavier QWERTZ :

-  +  : 'z' s'affiche.
-  +  : 'y' s'affiche.
-  +  : 'ß' s'affiche.
-  +  : 'ü' s'affiche.
-  +  +  : 'Ü' s'affiche.

## 5.5 ALE-140 Customization Kit (kit de personnalisation)

**!** Veuillez retirer le kit de personnalisation avant de renvoyer votre téléphone de bureau ou votre module d'extension à l'assistance, car ils pourraient vous renvoyer votre téléphone dans la couleur par défaut.

### 5.5.1 Description

Le kit de personnalisation de l'ALE-140 vous permet de changer la couleur de votre téléphone de bureau. Un kit par défaut est installé sur votre téléphone, et vous pouvez acheter les autres kits séparément.



Il existe 4 couleurs :

- ALE-140 Azur Customization Kit (bleu clair).
- ALE-140 Ruby Customization Kit (rouge).
- ALE-140 Factory Customization Kit (gris).
- ALE-140 Neptune Customization Kit (bleu foncé).

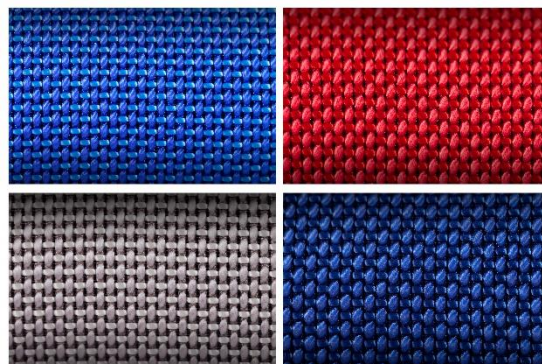

Un kit se compose de 3 pièces :

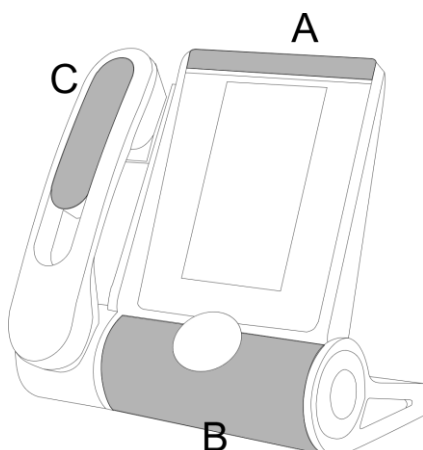

## 5.5.2 Contenu de la boîte

- ALE-140 Customization Kit.
- Procédure d'installation.
- Consignes de sécurité et informations réglementaires.

## 5.5.3 Retirer ou installer le kit de personnalisation



: Aucun outil n'est fourni avec le kit. Nous recommandons simplement d'utiliser un objet fin et non tranchant pour faciliter le déclipsage de la pièce qui recouvre le haut-parleur (B).

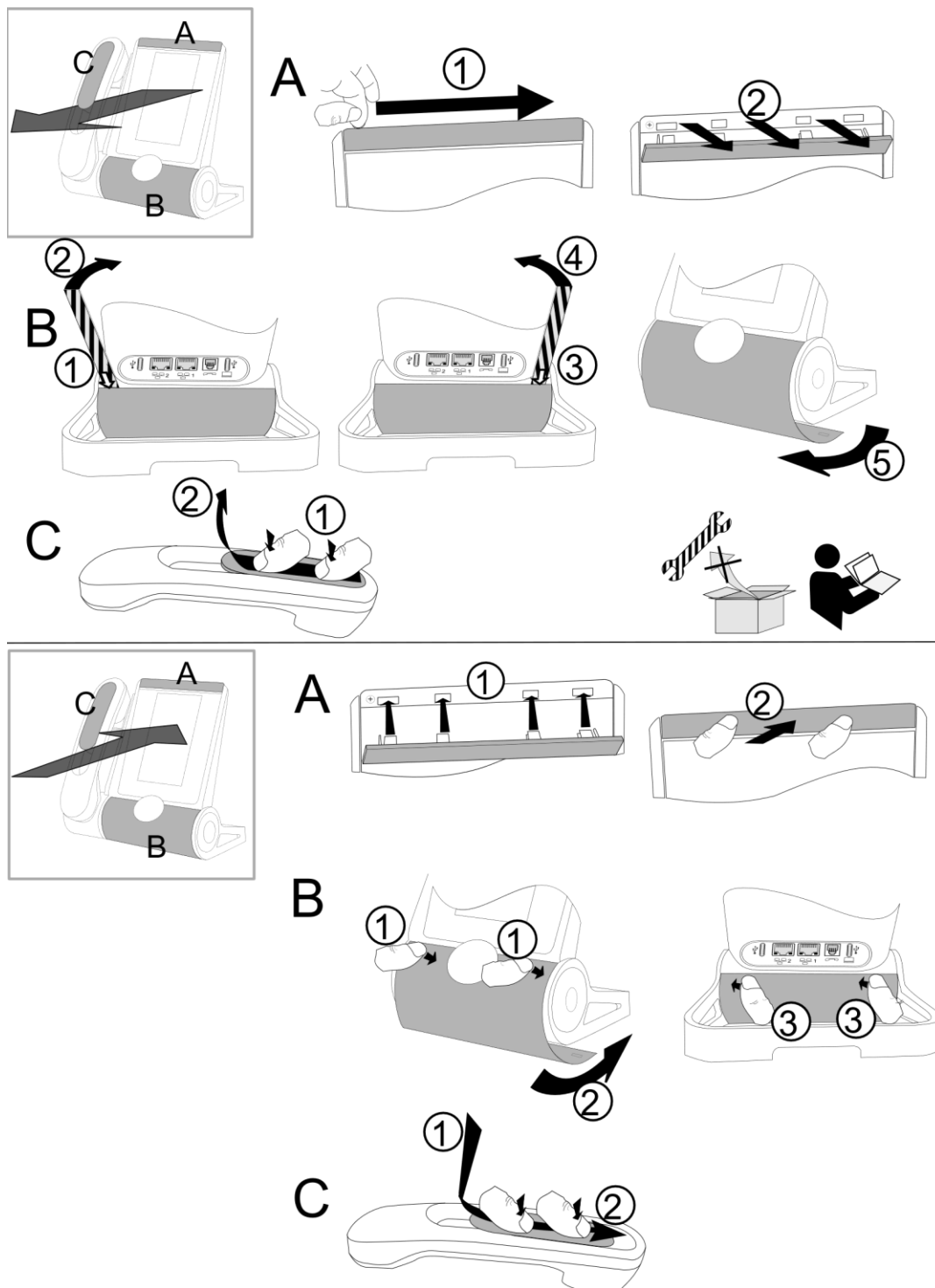

**5.5.3.1 Retirer le kit de personnalisation**

	<b>A</b>	<b>B</b>	<b>C</b>
<b>1</b>	Faire glisser votre ongle le long de la pièce pour la détacher du téléphone.	Cette pièce est fixée aux quatre coins. Nous recommandons de commencer par l'arrière du téléphone de bureau. Insérer soigneusement un objet fin et non tranchant sur la pièce colorée du côté gauche.	Appuyer, puis faire glisser la pièce vers le bas de l'appareil de quelques millimètres avec vos pouces.
<b>2</b>	Tirer perpendiculairement au téléphone de bureau sur toute la longueur de la pièce. Attention à ne pas casser les clips.	Soulever doucement la pièce en la poussant vers l'avant (vous entendrez un petit clic lors du retrait de la pièce).	Retirer la pièce en la soulevant. Attention à ne pas casser les clips.
<b>3</b>		Insérer l'objet fin et non tranchant sur le côté droit.	
<b>4</b>		Soulever doucement la pièce en la poussant vers l'avant (vous entendrez un petit clic lors du retrait de la pièce).	
<b>5</b>		Retirer la pièce en la faisant tourner comme indiqué sur le dessin.	

**5.5.3.2 Installer le kit de personnalisation**

	<b>A</b>	<b>B</b>	<b>C</b>
<b>1</b>	Placer chaque clip face aux encoches correspondantes. Veiller à placer la pièce dans le bon sens : le logo doit se trouver sur le côté droit.	Insérer la pièce autour du haut-parleur du poste. Appuyer comme indiqué sur le dessin pour fixer la pièce à l'avant (vous devriez entendre un petit clic lorsque le clip est dans son encoche).	Placer la pièce en respectant les encoches.
<b>2</b>	Appuyer perpendiculairement au téléphone de bureau tout le long de la pièce. Appuyer doucement pour ne pas forcer et casser un clip.	Pousser la pièce par une légère rotation jusqu'à ce qu'elle soit en place.	Faire glisser la pièce de quelques millimètres vers le haut du combiné avec vos pouces.
<b>3</b>		Appuyer comme indiqué sur le dessin pour fixer la pièce à l'arrière (vous devriez entendre un petit clic lorsque le clip est dans son encoche).	

## 5.6 ALE-120 Key Expansion Module

### 5.6.1 Description



Le module d'extension des touches de l'ALE-120 vous permet d'ajouter 24 touches programmables avec LED pour chaque page virtuelle. Il peut afficher jusqu'à 5 pages virtuelles.

Pour une meilleure utilisation, il est équipé de 2 écrans et d'un Smart Pad pour naviguer entre les pages. Les deux écrans vous permettent d'organiser ses touches programmables en fonction de vos besoins et de ceux de votre entreprise.

### 5.6.2 Contenu de la boîte

1. ALE-120 Key Expansion Module (couleur par défaut : Neptune).
2. 1x clip du pied.
3. 1x Clip de verrouillage.
4. 1x câble USB-C vers USB-C.
5. Consignes de sécurité et informations réglementaires.

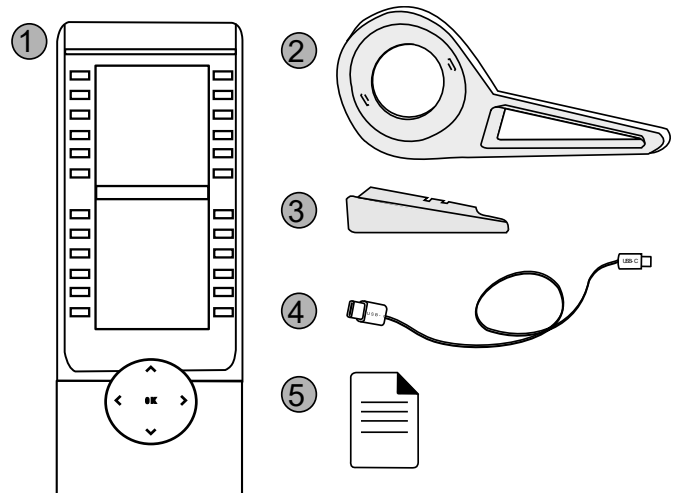



### 5.6.3 Connecteurs

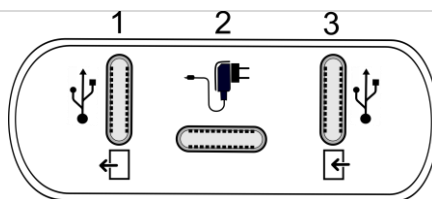

<b>1</b>	<p>Connecteur Universal Serial Bus (USB-c).</p> <p>Utiliser ce connecteur pour brancher un accessoire supplémentaire. Si disponible, vous pouvez utiliser ce connecteur pour brancher un casque.</p> <p>Utiliser ce connecteur pour connecter la clé USB à mettre à jour (voir le chapitre ci-dessous).</p>
<b>2</b>	<p>Connecteur Universal Serial Bus (USB-c).</p> <p>Utiliser ce connecteur pour brancher une alimentation par USB (voir chapitre : Information de Commande).</p>
<b>3</b>	<p>Connecteur Universal Serial Bus (USB-c).</p> <p>Utiliser ce connecteur pour brancher l'accessoire au téléphone de bureau ou à un autre accessoire déjà connecté.</p> <p>Utiliser ce connecteur pour connecter le PC à mettre à jour (voir le chapitre ci-dessous).</p>

### 5.6.4 Installation

Le module doit être installé à droite du téléphone de bureau.

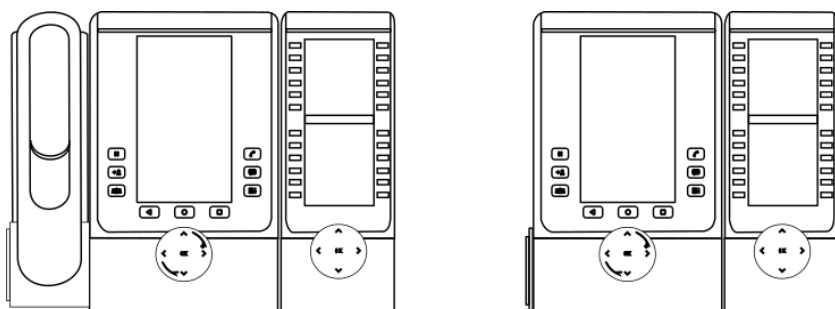



### 5.6.4.1 Installer le module d'extension sur le téléphone

Power Boost doit être activé du côté du système si le téléphone de bureau est alimenté par Power over Ethernet (PoE). Pour plus de détails, contactez votre administrateur.

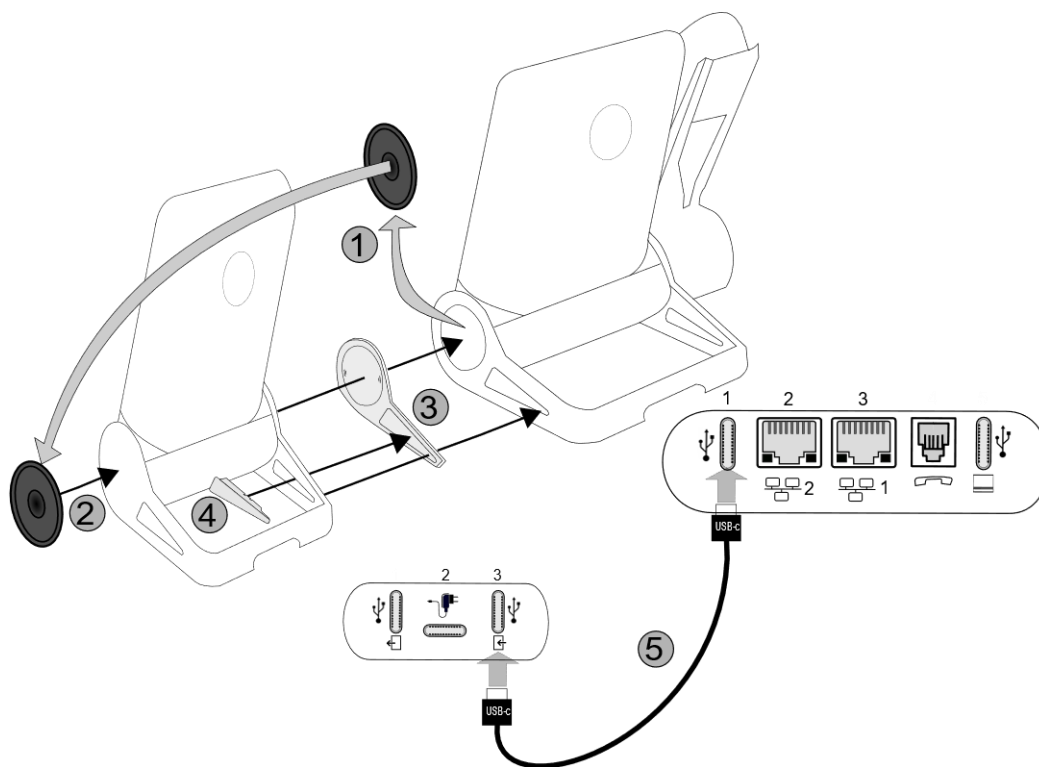

- Fixer le module d'extension au téléphone de bureau à l'aide du clip du pied fourni :
  1. Retirer le couvercle situé sur le pied du téléphone de bureau du côté où vous souhaitez fixer le module d'extension.
  2. Placer le couvercle précédemment retiré du téléphone de bureau sur l'extérieur du module d'extension.
  3. Placer le clip du pied fourni sur le module d'extension et fixer le second côté au pied du téléphone de bureau.
  4. Pour le fixer, insérer le clip de verrouillage dans le clip du pied installé.
- Connecter le module d'extension.
  5. Brancher le câble fourni dans le connecteur correspondant derrière le poste et le module d'extension (Câble USB-C vers USB-C,  ; comme illustré dans l'image - côté téléphone).
- Redémarrer le téléphone (débrancher, puis rebrancher la prise si vous utilisez un adaptateur d'alimentation externe ou un port Ethernet - LAN).

**!** Lors de la désinstallation du module d'extension, retirer d'abord le clip de verrouillage. Sinon, vous risquez d'endommager le clip du pied.

### 5.6.5 Smart Pad

Selon le système, l'ALE-120 peut afficher plusieurs pages. Le Smart Pad vous permet de naviguer entre toutes les pages du module d'extension.

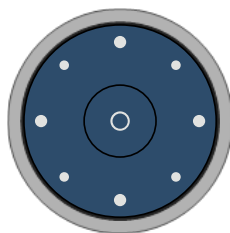

	Sélectionner un segment pour afficher la page correspondante.
	<p><b>Touche Accueil</b></p> <ul style="list-style-type: none"> <li>• Appui court : revenir à la page d'accueil (première page par défaut).</li> <li>• Appui long : spécifier la page d'accueil.</li> </ul>

### 5.6.6 Gestion des pages

L'anneau du Smart Pad du module complémentaire est divisé en segments selon le nombre de pages et donne des informations sur les événements.

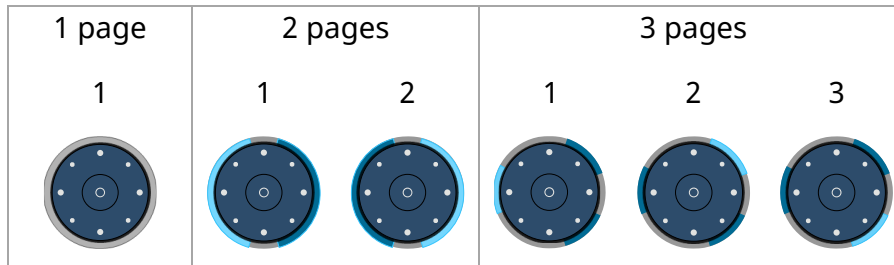

Exemple pour 3 pages virtuelles :



- Off : Une seule page est configurée sur le module d'extension, ou l'économiseur d'écran/le mode nuit est activé.
- Un segment est éclairé en bleu : la page sélectionnée est affichée sur le module complémentaire.
- Un segment est faiblement éclairé en bleu : la page correspondant au segment n'est pas affichée sur le module d'extension et aucun événement ne s'affiche sur cette page. Touchez le segment pour ouvrir la page.
- Un segment clignote en bleu (standard ou rapide) : la page correspondant au segment n'est pas affichée sur le module d'extension et une LED clignote en bleu sur cette page. Par exemple, un contact supervisé programmé sur cette page reçoit un appel entrant. Touchez le segment pour ouvrir la page.
- Un segment clignote lentement en bleu (respiration) : La page correspondant au segment n'est pas affichée sur le module d'extension et une LED bleu est allumée sur cette page. Par exemple, un contact supervisé programmé sur cette page est en conversation. Touchez le segment pour ouvrir la page.

### 5.6.6.1 Page d'accueil du module d'extension

Si le module d'extension contient un certain nombre de pages, vous pouvez définir la page d'accueil par défaut qui s'affiche lorsque vous appuyez sur la touche ' Accueil ' (première page par défaut).



	Ouvrir la page que vous souhaitez définir comme page d'accueil à l'aide du clavier intelligent de l'ALE-120.
	Appui long : spécifier la page d'accueil.  Les modifications sont enregistrées lorsque cette icône est affichée sur l'ALE-120 pendant quelques secondes.





### 5.6.7 Touches de programmation

Le module d'extension permet de programmer un grand nombre de touches :

- Touche de ligne : permet d'effectuer des appels à partir d'une ligne téléphonique spécifique.
- Touche de numérotation abrégée (touche d'appel direct) : composer un numéro de téléphone prédéfini.
- Touche de fonction : accès à des fonctionnalités spéciales telles que la messagerie vocale, le transfert d'appel, la mise en attente, la conférence, la fonction Ne pas déranger, etc.
- Touche de groupe de recherche : entrer ou sortir d'un groupe de recherche. Le groupement de postes (hunting group) permet de répartir des appels provenant d'un seul numéro vers un groupe de plusieurs numéros de téléphone. Si votre numéro de téléphone fait partie d'un groupement de postes, il est possible de l'appeler en passant par le numéro du groupement de postes. L'appartenance d'un poste à un groupement n'a aucune incidence sur la gestion de ses appels directs. Vous pouvez toujours joindre un poste précis du groupement par son propre numéro.
- Touche de supervision : surveiller le contact supervisé. La supervision permet une surveillance sélective combinée à un affichage indiquant l'appelant et l'appelé. Le ' superviseur ' désigné peut répondre à l'appel notifié. Elle indique également si la ligne est occupée ou non (BLF - Busy Light Field), ce qui vous permet de savoir quand appeler ou transférer un appel au contact supervisé.

La fonction ou les services disponibles dépendent de la configuration du système. Certaines touches ne peuvent être programmées que par votre administrateur. Contactez votre administrateur, si nécessaire.

	Sélectionner une page à l'aide du clavier intelligent de l'ALE-120 (voir ci-dessus).
	Sélectionner une touche pour l'utiliser : appeler un numéro direct, activer/désactiver un service ou répondre à un appel entrant d'un contact supervisé.
	Créer une touche programmable en sélectionnant une touche libre.

	Appuyer longuement sur une touche pour la modifier ou la supprimer.	
	Appuyer sur cette touche programmable pour supprimer un caractère.	
	Ouvrir le menu contextuel pour accéder aux actions suivantes (ALE-300 uniquement).	
	<i>Supprimer</i> : Supprimer un contact.	

### 5.6.7.1 Créer une touche programmable

Les touches programmables du module d'extension sont gérées par le téléphone de bureau. Les boutons d'action sont affichés dans l'onglet de la clé prog.

Sur le module d'extension des touches de l'ALE-120 :













- Sélectionner une page à l'aide du clavier intelligent de l'ALE-120.
-  : sélectionner une touche libre.

Sur le téléphone de bureau :



Numéro d'appel direct.

Services accessibles (certaines fonctionnalités dépendent de la configuration du système).  
Reportez-vous aux exemples ci-dessous.

	Renvoi immédiat Renvoi immédiat vers un numéro.		Boîte vocale Accéder à la messagerie vocale.
	Désactiver le transfert.		Rappeler Recomposer un numéro récent.
	Associé Appel associ.		Dernier app Recomposer le dernier appelant.
	Bureau d'accueil.		Appel d'urgence.
	Opérateur Appeler l'opérateur.		Poste de garde Appeler le garde.
	Prise d'appel de groupe Reprendre l'appel en cours, initié depuis un autre poste.		Ne pas déranger.



## 5.6.8 Modifier ou supprimer une touche programmable

Sur le module d'extension des touches de l'ALE-120 :





- Sélectionner une page à l'aide du clavier intelligent de l'ALE-120.
- Appuyer longuement sur la touche pour la modifier ou la supprimer.

Sur le téléphone de bureau :

Modifier la touche programmable :

- Modifier les informations.
-  ou *Mettre à jour* : confirmer le changement.
-  ou  : revenir en arrière sans enregistrer).

Supprimer la touche programmable :



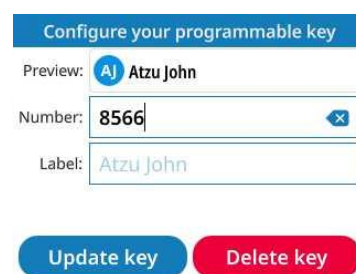



-  Ouvrir le menu contextuel (ALE-300 uniquement).
-  Supprimer la touche programmable.
-  : Confirmer la suppression.
-  ou  : annuler la suppression).



Si une touche ne peut pas être supprimée, le message d'erreur suivant (orange) s'affiche : « La touche ne peut pas être modifiée ». Sélectionner une autre touche.

## 5.6.9 Gestion des LED

Des LED sont utilisées pour indiquer la disponibilité du contact souhaité. Le comportement du voyant peut différer en fonction de la configuration du système. Pour plus d'informations, contacter votre installateur ou administrateur.



Icônes d'appel	Description de LED
	Hors service. Off
	Contact supervisé (libre). Off
	Le contact supervisé reçoit un appel entrant (sonnerie (son émis). Vous pouvez intercepter l'appel en cliquant sur la touche. Clignotant rapidement en bleu
	Le contact supervisé est en conversation. Bleu fixe
	Le contact surveillé reçoit un deuxième appel pendant une conversation. Vous pouvez intercepter l'appel en cliquant sur la touche. Clignotant rapidement en bleu
	Le contact surveillé est hors ligne. Off







### 5.6.10 Personnaliser le module d'extension des touches de l'ALE-120

Commander un kit de personnalisation de l'ALE-145 pour changer la couleur du module d'extension (voir chapitre : ALE-145 Customization kit, Information de Commande).

### 5.6.11 Version du logiciel / Nombre de modules d'extension pris en charge

La version du logiciel et le nombre de modules d'extension pris en charge et connectés au téléphone peuvent être consultés en suivant le chemin suivant :

() →  Réglages → À propos → Infos addons

1		Accéder au menu local de l'utilisateur. Avec l'ALE-500 et l'ALE-400, le tableau de bord vous permet d'accéder directement au menu local.
2		<i>Réglages</i>
3		<i>Utilisateur</i> Ouvrir les paramètres de l'utilisateur. Les paramètres utilisateur sont affichés par défaut.
4		<i>À propos</i> → <i>Infos addons</i> Informations sur les modules d'extension connectés (version du logiciel). Nombre de modules d'extension pris en charge
5	 ou 	Revenir à la page précédente ou à la page d'accueil.

## 5.7 ALE-145 Customization Kit

**!** Veuillez retirer le kit de personnalisation avant de renvoyer votre téléphone de bureau ou votre module d'extension au support matériel, car ce service renverra un téléphone générique.

### 5.7.1 Description

Le kit de personnalisation de l'ALE-145 vous permet de changer la couleur du module d'extension pour l'assortir à votre téléphone de bureau ou choisir n'importe quelle autre couleur. Un kit par défaut est installé sur votre téléphone, et vous pouvez acheter les autres kits séparément.



Le kit de personnalisation peut être commandé en 3 couleurs :

- ALE-145 Azur Customization Kit (bleu clair).
- ALE-145 Ruby Customization Kit (rouge).
- ALE-145 Factory Customization Kit (gris).

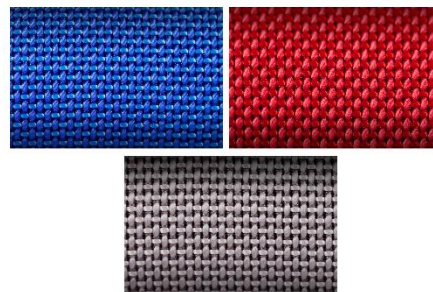

Par défaut, le kit de personnalisation de l'ALE-145 Neptune (bleu foncé) est fourni avec le module d'extension de touches de l'ALE-120.

Un kit est composé de 2 pièces :

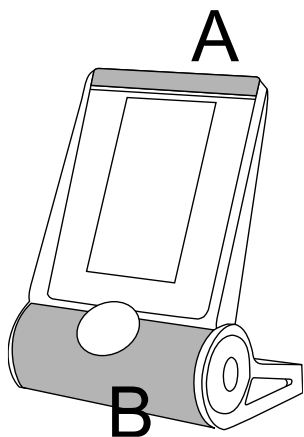

## 5.7.2 Contenu de la boîte

- ALE-145 Customization kit.
- Procédure d'installation.
- Consignes de sécurité et informations réglementaires.

## 5.7.3 Retirer ou installer le kit de personnalisation

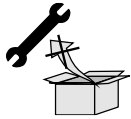

: Aucun outil n'est fourni avec le kit. Nous recommandons d'utiliser un objet fin et non tranchant pour faciliter le déclipsage de la pièce qui recouvre le fond du module d'extension (B).

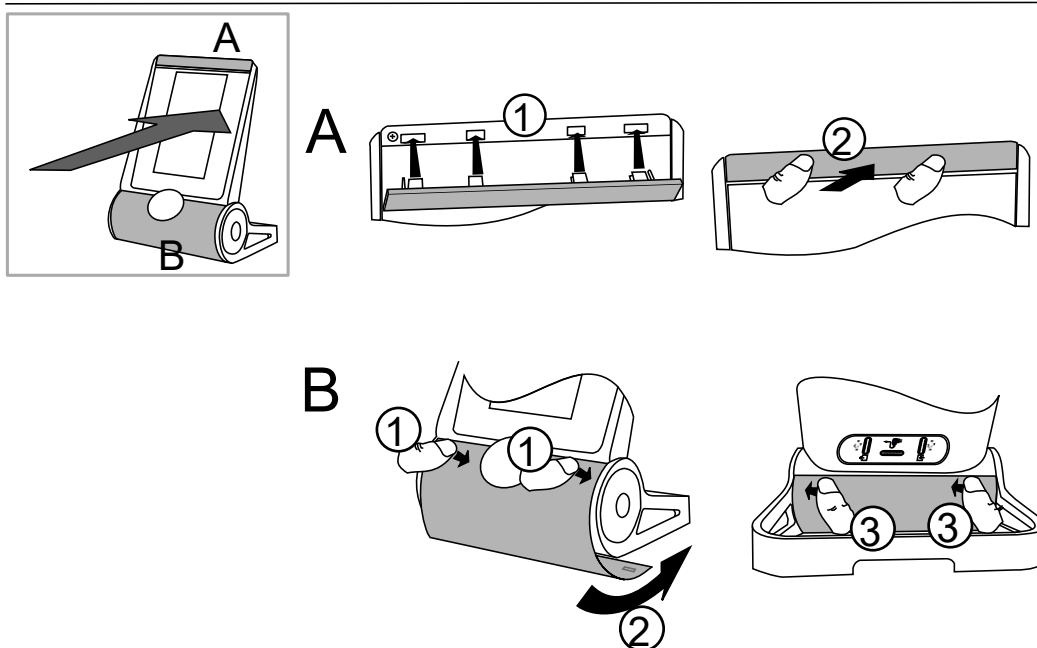
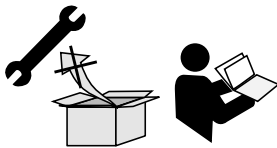
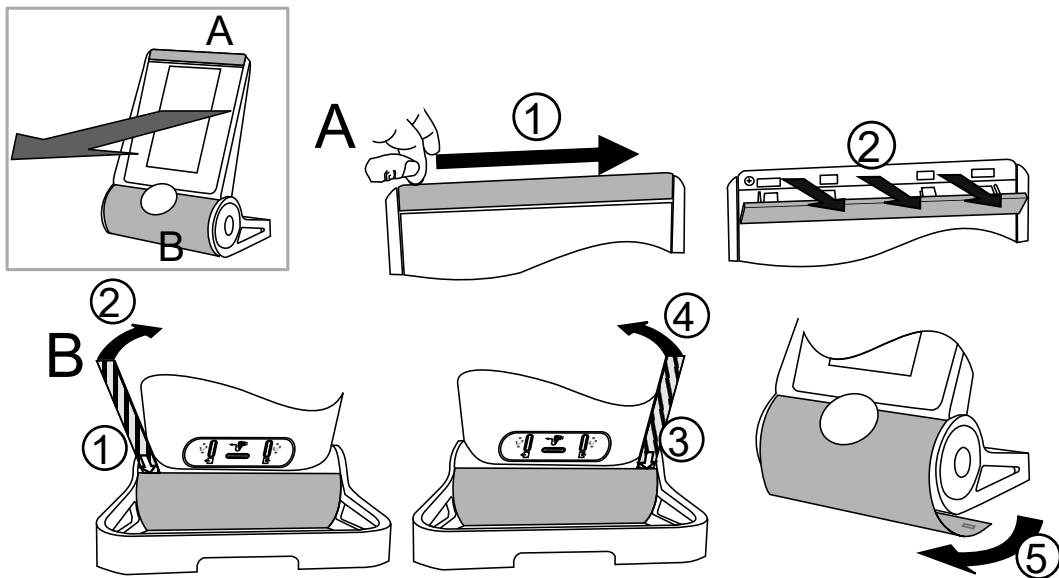



**5.7.3.1 Retirer le kit de personnalisation**

	<b>A</b>	<b>B</b>
<b>1</b>	Faire glisser votre ongle le long de la pièce pour la détacher du module.	Cette pièce est fixée aux quatre coins. Nous recommandons de commencer par l'arrière du module. Insérer soigneusement un objet fin et non tranchant sur la pièce colorée du côté gauche.
<b>2</b>	Tirer perpendiculairement au module sur toute la longueur de la pièce. Attention à ne pas casser les clips.	Soulever doucement la pièce en la poussant vers l'avant (vous entendrez un petit clic lors du retrait de la pièce).
<b>3</b>		Insérer l'objet fin et non tranchant sur le côté droit.
<b>4</b>		Soulever doucement la pièce en la poussant vers l'avant (vous entendrez un petit clic lors du retrait de la pièce).
<b>5</b>		Retirer la pièce en la faisant tourner comme indiqué sur le dessin.

**5.7.3.2 Installer le kit de personnalisation**

	<b>A</b>	<b>B</b>
<b>1</b>	Placer chaque clip face aux encoches correspondantes. Veiller à placer la pièce dans le bon sens : le logo doit se trouver sur le côté droit.	Insérer la pièce autour du haut-parleur du poste.  Appuyer comme indiqué sur le dessin pour fixer la pièce à l'avant (vous devriez entendre un petit clic lorsque le clip est dans son encoche).
<b>2</b>	Appuyer perpendiculairement au module tout le long de la pièce. Appuyer doucement pour ne pas forcer et casser un clip.	Pousser la pièce par une légère rotation jusqu'à ce qu'elle soit en place.
<b>3</b>		Appuyer comme indiqué sur le dessin pour fixer la pièce à l'arrière (vous devriez entendre un petit clic lorsque le clip est dans son encoche).

## 5.8 ALE-108 Wireless Module

### 5.8.1 Description

Le module sans fil ALE-108 vous permet d'ajouter des appareils Bluetooth®.

Ce module est obligatoire :

- Pour connecter le combiné sans fil ALE-160 WB.
- Pour connecter un casque Bluetooth®.

Selon l'option choisie, votre téléphone de bureau peut être équipé du module sans fil. Dans tous les autres cas, vous pouvez l'acheter séparément.

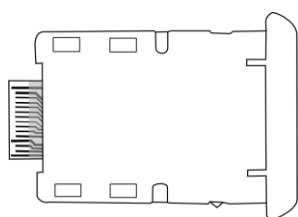

### 5.8.2 Contenu de la boîte

- ALE-108 Wireless Module.
- Procédure d'installation.
- Consignes de sécurité et informations réglementaires.

### 5.8.3 Installation

Veillez noter que le module n'est pas remplaçable à chaud. Il est fortement recommandé d'effectuer cette opération uniquement lorsque le téléphone est hors tension afin de garantir la sécurité de l'installation ou du retrait du module.

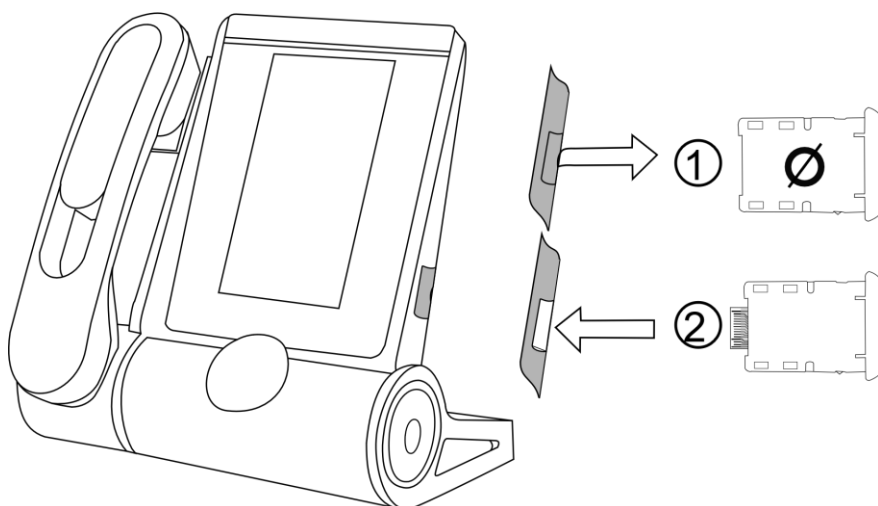

1	Retirer la cartouche vide du téléphone de bureau.
2	Insérer le module sans fil (cartouche).

## 5.9 ALE-110 Wall Mounting Kit

### 5.9.1 Prérequis

Pour connecter le téléphone de bureau au port LAN dédié lorsque le kit de montage mural est installé, les deux ports LAN devront être intervertis. Par défaut, le port LAN 1 est utilisé pour connecter le téléphone de bureau. Si le kit de montage mural est installé, le port LAN 2 doit être utilisé.

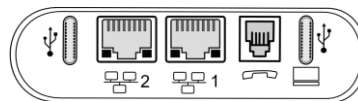

#### Pour commuter les deux ports LAN :

(☰) → Réglages → Réseau → Avancé → Port LAN → Permuter les ports

1		Accéder au menu local de l'utilisateur. Avec l'ALE-500 et l'ALE-400, le tableau de bord vous permet d'accéder directement au menu local.
2		<i>Réglages</i>
3		<i>Avancé</i> Paramètres avancés ouverts (voir : Accès utilisateur et paramètres avancés).
4		<i>Réseau → Avancé → Port LAN</i>
5		<i>Permuter les ports</i> Confirmer la commutation des ports Ethernet : <i>Oui</i> . Le téléphone de bureau redémarrera.

### 5.9.2 Installation murale

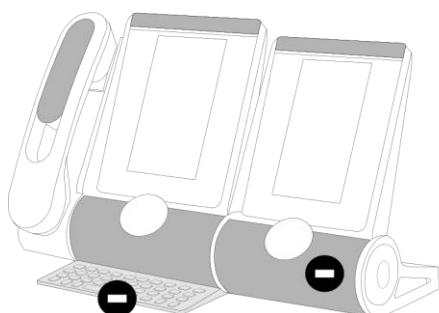

**WW**

3x PN: 1AD007460003  
L=25mm  
Ø=3.5mm

3x PN: 1AD007550003  
L=30mm  
Ø=6mm

**US**

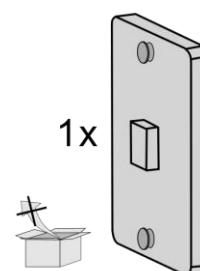

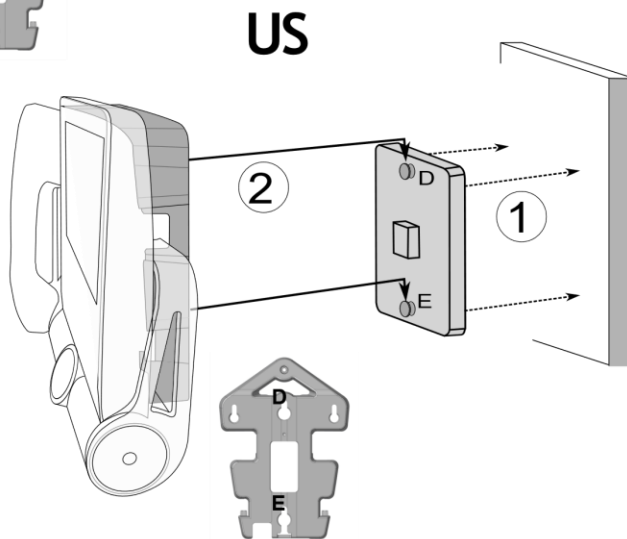
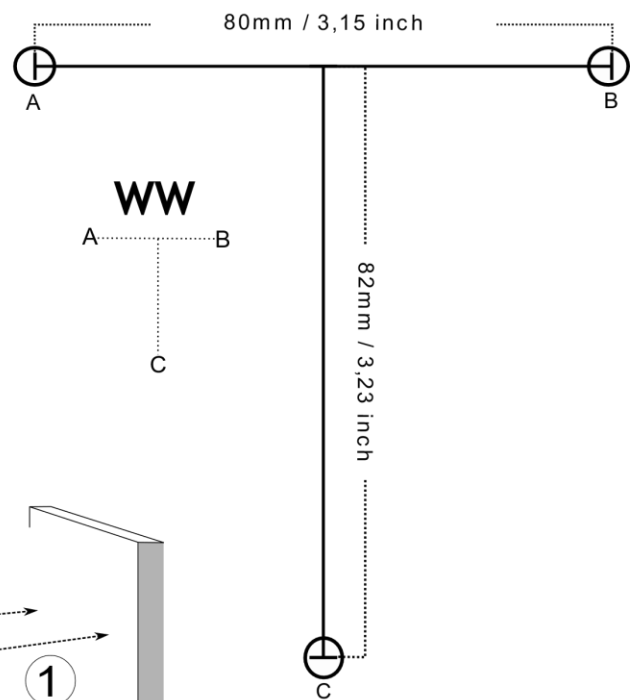
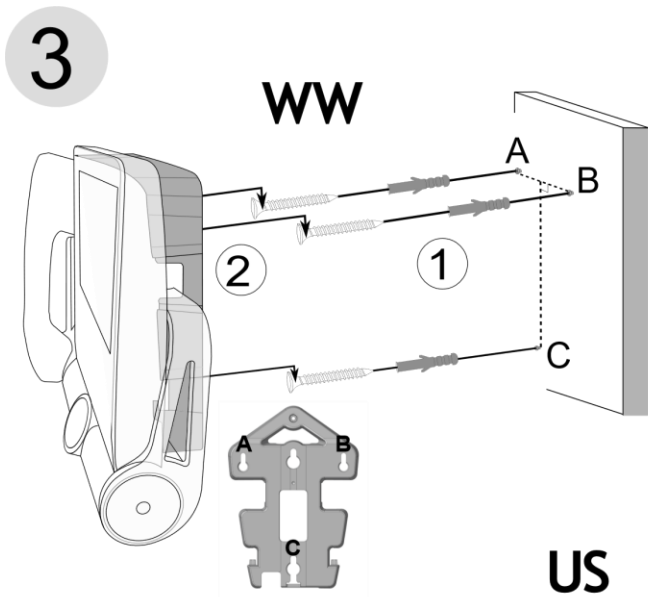
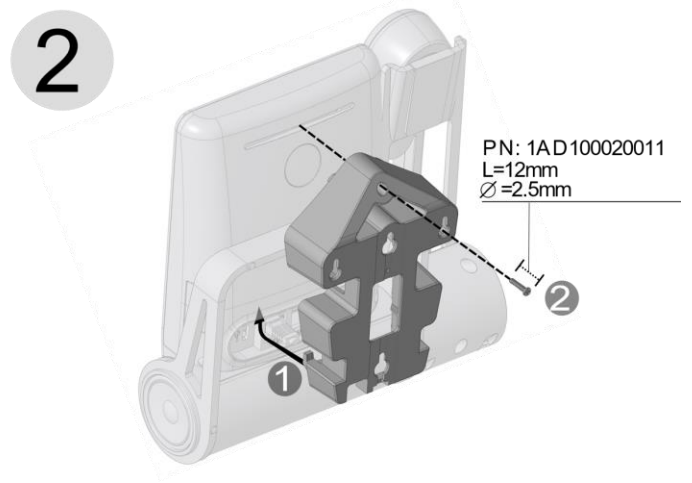

Retirer tout d'abord le clavier et le module d'extension s'il est installé.

Utiliser les vis recommandées.

Selon votre pays (États-Unis), utiliser une plaque standard (non fournie avec le kit).

1	Soulever le pied du téléphone.
2	<p>Placer le support sur la partie arrière du téléphone de bureau :</p> <ol style="list-style-type: none"> <li>1. Placer les deux crochets de support inférieurs en haut de la fente du connecteur.</li> <li>2. Utiliser la vis dédiée pour fixer le support (PN : 1AD100020011, Longueur= 12 mm, Diamètre= 14,5 mm).</li> </ol>
3	<ol style="list-style-type: none"> <li>1. Selon le cas :             <ul style="list-style-type: none"> <li>○ Insérer les vis dans le mur à l'aide des chevilles.</li> <li>○ Fixer la plaque au mur. Pour fixer votre téléphone au mur, vous devez installer une plaque murale standard que vous pouvez facilement trouver sur le marché. Suivez les instructions du fabricant pour installer la plaque murale au mur. Lorsque la plaque murale est fixée, vous pouvez préparer votre téléphone et le fixer au mur.</li> </ul> </li> <li>2. Accrocher le téléphone assemblé au support fixé au mur comme illustré sur la photo.</li> </ol>
Connecter le téléphone de bureau au port LAN 2.	

## 5.10 Casque tiers certifié dans le programme Developer and Solution Partner Program (DSPP)

L'objectif du DSPP consiste à soutenir un large écosystème de développeurs et de partenaires pendant tout le cycle de vie du téléphone de bureau. Dans ce contexte, des essais de certification sont effectués entre des applications ou des postes de partenaires et des plateformes Alcatel-Lucent Enterprise. Ceci permet de garantir la bonne interaction avec les applications ou les postes de partenaires.

Consulter la liste des casques disponibles : "List of certified 3rd parties Headsets for Hard phones and Soft phones." (<https://www.al-enterprise.com/-/media/assets/internet/documents/headsets-ecosystem-dec-2021.pdf>).

## 6 Spécifications techniques

	<b>ALE-500 Sans combiné</b>	<b>ALE-500 Avec combiné et câble</b>	<b>ALE-400 Avec combiné et câble</b>	<b>ALE-300 Avec combiné et câble</b>
Largeur	163 mm	228 mm	228 mm	228 mm
Profondeur sur une table	156 mm	162 mm	162 mm	162 mm
Hauteur	214 mm	219 mm	219 mm	219 mm
Poids	1056 g	1525,4 g	1527,8 g	1476,6 g
Amplitude pied inclinable	25° - 60°	25° - 60°	0° - 60°	0° - 60°
Couleur par défaut	Neptune Blue	Neptune Blue	Neptune Blue	Neptune Blue
Écran	LCD tactile couleur de 5,5 pouces, 720 x 1280 (16/9)	LCD tactile couleur de 5,5 pouces, 720 x 1280 (16/9)	LCD tactile couleur de 4.3 pouces, 480 x 272 (16/9)	Écran LCD couleur de 3,5 pouces, 320 x 240 (4/3)
Alimentation par Ethernet (PoE)(IEEE 802.3af)	Class 2	Class 2	Class 2	Class 1
Consommation d'énergie (PoE) Inactive - Active - Sans accessoire	1.4 W - 1.8 W	1.7 W - 2.1 W	1.5 W - 2 W	1.4 W - 1.8 W
Energy Star	Oui	Oui	Oui	Oui
Conditions de fonctionnement	-5°C - +55°C (23°F - 131°F)	-5°C - +55°C (23°F - 131°F)	-5°C - +55°C (23°F - 131°F)	-5°C - +55°C (23°F - 131°F)
USB-C	USB 2.0	USB 2.0	USB 2.0	USB 2.0

## 7 Information de Commande

Cette liste n'est pas exhaustive et peut être modifiée à tout moment.

### Téléphones de bureau

ALE-300 IP DeskPhone w Corded Handset Neptune	3ML27310AA
ALE-400 IP DeskPhone w Corded Handset Neptune	3ML27410AA
ALE-400 IP DeskPhone w Cordless Handset Neptune	3ML27420AA
ALE-500 IP DeskPhone w/o Handset Neptune	3ML27500AA
ALE-500 IP DeskPhone w Cordless Handset Neptune	3ML27510AA
ALE-500 Enterprise DeskPhone Neptune	3ML27520AA

### Accessoires

ALE-100 Keyboard AZERTY	3ML37100FR
ALE-100 Keyboard QWERTY	3ML37100DW
ALE-100 Keyboard QWERTZ	3ML37010DE
ALE-110 Wall Mounting Kit	3ML27110AA
ALE-120 Key Expansion Module	3ML37120AB
ALE-140 Factory Customization Kit	3ML27140AB
ALE-140 Azur Customization Kit	3ML27140AC
ALE-140 Ruby Customization Kit	3ML27140AD
ALE-140 Neptune Customization Kit	3ML27140AH
ALE-140 Neptune Customization Kit (x80)	3ML27140BH
ALE-140 Factory Customization Kit (x80)	3ML27140BB
ALE-140 Azur Customization Kit (x80)	3ML27140BC
ALE-140 Ruby Customization Kit (x80)	3ML27140BD
ALE-145 Exp. Module Factory Custo. Kit	3ML37145AB
ALE-145 Exp. Module Azure Custo. Kit	3ML37145AC
ALE-145 Exp. Module Ruby Custo. Kit	3ML37145AD
ALE-150 SWB Corded Handset	3ML27150AA
ALE-160 WB Cordless Handset	3ML27160AA
ALE-161 WB Cordless Handset Battery Pack	3ML37161AA
AH 80 Bluetooth Headset with BT Dongle	3MK37008AA
AH 21 M II Premium Headset monaural USB-C USB-A	3MK08018AA
AH 22 M II Premium Headset Binaural USB-C USB-A	3MK08014AB
ALE-108 Wireless Module	3ML27108AA
USB-C PD 5V/3A Power Supply - EU <sup>(1)</sup>	3ML37190AA
USB-C PD 5V/3A Power Supply - US <sup>(1)</sup>	3ML37190US
USB-C PD 5V/3A Power Supply - UK <sup>(1)</sup>	3ML37190UK
USB-C PD 5V/3A Power Supply - AU <sup>(1)</sup>	3ML37190AU
USB external ringing interface module <sup>(2)</sup>	3GV28184AA
3M cat5e Ethernet cable RJ45/RJ45 (X10)	3AK21492AB
ALE-151 450 MM RJ11 HANDSET CORD (X10)	3ML27151AA
USB-A to USB-C Adapter	3MK37011AA

<sup>1)</sup> PD signifie Power Delivery avec une fonction de détection du courant. <sup>2)</sup> Un câble USB-C vers USB-A est nécessaire.

## 8 Garantie et clauses

Les instructions de sécurité et de réglementation concernent les produits suivants : ALE-300 Enterprise DeskPhone (ALE-300), ALE-400 Enterprise DeskPhone (ALE-400), ALE-500 Enterprise DeskPhone (ALE-500), ALE-100 Keyboard (ALE-100), ALE-140 Customization Kit (ALE-140), ALE-120 Key Expansion Module (ALE-120), ALE-150 SWB Corded Handset (ALE-150), ALE-160 WB Cordless Handset (ALE-160), ALE-161 WB Cordless Handset Battery Pack (ALE-161), ALE-108 Wireless Module (ALE-108), ALE-110 Wall Mounting Kit (ALE-110).

À lire attentivement avant l'utilisation de ces équipements.

### 8.1 Instructions de sécurité

Des modifications apportées et non approuvées par le constructeur rendent cet équipement inopérable.

Les aimants peuvent nuire au fonctionnement des pacemakers et des défibrillateurs cardiaques implantés. Garder une distance de sécurité d'au moins 4 centimètres (1,6 pouces) entre votre pacemaker ou votre défibrillateur implanté et le combiné qui contient des éléments magnétiques. Pour limiter le risque d'interférence, les personnes ayant un stimulateur cardiaque doivent garder le téléphone sans fil loin du stimulateur cardiaque (distance minimale de 15 cm / 6 pouces).

Il est recommandé de suivre les consignes de sécurité des zones sensibles aux ondes électromagnétiques (hôpitaux...).

Le combiné comporte des éléments magnétiques susceptibles d'attirer des objets métalliques coupants. Pour prévenir toute blessure, vérifiez avant chaque utilisation qu'aucun objet métallique coupant n'est collé sur l'écouteur et le microphone.

Éviter d'utiliser les téléphones (autres que sans fil) en cas d'orage. Il existe un risque de choc électrique avec la foudre.

Ne pas utiliser l'appareil dans des environnements présentant un risque d'explosion.

Ne pas brancher ce téléphone à une prise ISDN (Integrated Services Digital Network) ou PSTN (Public Switched Telephone Network). Cela pourrait fortement l'endommager.

Ne jamais mettre votre téléphone en contact avec de l'eau.

Lorsqu'une alimentation externe est utilisée, elle doit être connectée à une prise de courant facilement accessible.

Utilisez ce produit à des températures entre -5°C à +55°C (23°F à 131°F).

Ces produits sont destinés à être utilisés dans un environnement intérieur uniquement.

Les terminaux PoE (Power over Ethernet) qui fournissent ou reçoivent l'alimentation et les câbles connectés doivent être installés en intérieur.

Ne pas utiliser les casques à des volumes élevés pendant une période prolongée, cela peut entraîner une perte d'audition. Toujours écouter à des niveaux modérés.



## Nettoyage et désinfection

Se reporter au document : "How to clean and disinfect Alcatel-Lucent Enterprise terminals".

Porter des gants lors du nettoyage des produits.

Ne pas utiliser de produits chimiques agressifs tels que de la javel, du peroxyde, de l'acétone, de l'acide éthylique, du chlorure de méthyle, de l'ammoniac ou des nettoyants à usages multiples pour nettoyer les surfaces en plastique, en métal, en caoutchouc ou d'écrans.

Essuyer les produits avec un chiffon propre, sec, en microfibres et non abrasif.

Vaporiser la solution de nettoyage sur le chiffon avant de nettoyer le produit.

Utiliser des lingettes pré-humidifiées ou humidifier (mais ne pas mouiller) un chiffon doux et stérile avec l'agent agréé. Ne jamais pulvériser ou verser d'agents chimiques directement sur l'appareil, car le liquide peut tacher le produit ou s'infiltrer à l'intérieur et endommager le matériel.

Ne pas autoriser la mise en commun des liquides.

ALE recommande d'utiliser une solution d'éthanol à 70% pour tous les terminaux ALE câblés et sans fil.

Désinfection quotidienne : jusqu'à 5 désinfections par jour.

Essuyer de façon intensive lors du nettoyage ou de la désinfection risque d'endommager la surface de l'appareil.

ALE recommande d'attribuer un terminal sans fil dédié à chaque collaborateur plutôt que de partager les équipes sur les terminaux, ainsi que de remplacer le combiné des terminaux câblés pour chaque collaborateur.

## Alimentations électriques

ALE-300, ALE-400, ALE-500 : ces produits peuvent être alimentés par une alimentation par Ethernet (POE) conforme à la norme IEEE 802.3af classe 1 minimum pour ALE-300 et classe 2 minimum pour ALE-400/ALE-500, ou par une alimentation externe USB Type C (EPS) de 5V CC, 3A minimum.

ALE-120 : ce produit est alimenté par le modèle Deskphone 300/400/500 d'ALE via le port USB ou par une alimentation externe (EPS) USB de type C d'une puissance de 5V DC, 3A minimum.

ALE-160 : ce produit est alimenté par le modèle Deskphone 400/500 d'ALE lorsque le combiné est raccroché ou par une alimentation externe (EPS) USB de type C de 5V DC, 0.2A minimum.

L'alimentation POE et l'EPS USB de type C doivent être conformes à la norme IEC/EN/UL/CSA 62368-1 et aux réglementations/normes pertinentes applicables dans le pays d'utilisation prévu. Ils doivent en outre être certifiés comme source d'alimentation limitée (LPS).

## Batterie

Le modèle ALE-160 intègre une batterie. Risque d'explosion en cas de remplacement incorrect de la pile. Utiliser uniquement la batterie indiquée avec la référence : 3ML37161AA (EN13300 3.7V 1.48Wh).

## 8.2 Déclarations de conformité

La déclaration de conformité s'obtient auprès de :  
ALE International 32 avenue Kléber – 92700 Colombes, France -  
[www.al-enterprise.com/en/declaration-of-conformity](http://www.al-enterprise.com/en/declaration-of-conformity).

Les informations réglementaires concernant ALE-300, ALE-400 et ALE-500, les certifications supplémentaires et les marques réglementaires sont stockées dans le téléphone. Utilisez l'une des options suivantes :



### Pays de l'UE

Cet équipement est conforme aux exigences essentielles des directives suivantes :

- 2009/125/EC (ErP), 2011/65/EU (RoHS) et son amendement 2015/863 (EU),
- Équipement non radio : 2014/30/EU (EMC), 2014/35/EU (LVD),
- Équipement radio : 2014/53/EU (RED),



ALE-160, ALE-108 : ces appareils offrent une interface radio Bluetooth® avec une gamme de fréquences de 2402 à 2480 MHz et une puissance d'émission maximale de 10 dBm.

ALE-108 : cet appareil offre une interface radio WLAN conforme à la norme 802.11 avec une plage de fréquences et une transmission maximale : 2402-2480 MHz (Bluetooth) : 10 dBm, 2400-2483 MHz : 20 dBm, 5150-5350 MHz : 23 dBm, 5470-5725 MHz : 23 dBm, 5725-5850 MHz : 14 dBm

Restriction de la bande de fréquences dans l'UE pour les réseaux locaux (LAN) sans fil : l'appareil est limité à une utilisation en intérieur uniquement lorsqu'il fonctionne dans la gamme de fréquences de 5150 à 5350 MHz dans les pays suivants : Austria (AT), Belgium (BE), Bulgaria (BG), Croatia (HR), Cyprus (CY), Czech Republic (CZ), Denmark (DK), Estonia (EE), Finland (FI), France (FR), Germany (DE), Greece (GR), Hungary (HU), Iceland (IS), Ireland (IE), Italy (IT), Latvia (LV), Liechtenstein (LI), Lithuania (LT), Luxembourg (LU), Malta (MT), Netherlands (NL), Norway (NO), Poland (PL), Portugal (PT), Romania (RO), Slovakia (SK), Slovenia (SL), Spain (ES), Sweden (SE), Switzerland (CH), Turkey (TR).

### Canada

L'équipement doté d'une partie RF est conforme aux RSS exempts de licence d'Industrie Canada. Son fonctionnement est soumis aux deux conditions suivantes : <sup>(1)</sup> cet équipement ne doit causer aucune interférence nuisible et <sup>(2)</sup> cet équipement doit supporter toutes les interférences reçues, y compris les interférences entraînant des effets non voulus. Ces produits sont conformes aux spécifications techniques applicables de l'organisme Innovation, Sciences et Développement économique Canada.

Les appareils pour la bande 5150 à 5350 MHz sont uniquement destinés à un usage intérieur afin de réduire le potentiel d'interférence nuisible aux systèmes mobiles par satellite sur le même canal.

**USA**

L'équipement sans partie RF a été testé et déclaré conforme aux limites d'un appareil numérique de classe B, conformément à la partie 15 des règles de la FCC. Ces limites sont conçues de manière à assurer une protection suffisante contre les interférences nuisibles dans un environnement résidentiel. Cet équipement génère, utilise et peut émettre des fréquences radioélectriques et causer des interférences nuisibles aux communications radio s'il n'est pas installé et utilisé conformément aux instructions. Même dans ce cas, des interférences peuvent se produire dans une installation particulière. Au cas où cet équipement causerait des interférences nuisibles dans la réception de la radio ou de la télévision, qui peuvent être décelées en allumant et en éteignant l'équipement, l'utilisateur devrait tenter de remédier à ces interférences en contactant le revendeur.

La confidentialité des communications peut ne pas être garantie lors de l'utilisation de tout équipement Bluetooth®.

 **Californie - Attention** : ces produits peuvent vous exposer à des substances chimiques, notamment le plomb et les dérivés du plomb, reconnus par l'État de Californie comme pouvant être la cause de cancers et d'anomalies congénitales ou d'autres problèmes de reproduction. Pour plus d'informations, consultez le site [www.P65Warnings.ca.gov](http://www.P65Warnings.ca.gov).

**Exposition aux ondes électromagnétiques**

**ALE-160** : cet appareil est conforme aux limites d'exposition aux rayonnements de la FCC, de l'ISDE et de l'UE établies pour un environnement non contrôlé. Cet équipement présente de très faibles niveaux d'énergie RF et est jugé conforme sans test de débit d'absorption spécifique (DAS).



**ALE-108** : cet appareil est conforme aux limites d'exposition aux rayonnements de la FCC, de l'ISDE et de l'UE définies pour un environnement non contrôlé. Vous devez maintenir une distance d'au moins 20 cm entre le corps humain (à l'exception des extrémités : mains, poignets, pieds et chevilles) et le module sans fil ALE-108 qui est branché sur le téléphone. Cet appareil ne doit pas être placé près de, ni être utilisées avec, un autre type d'antenne ou d'émetteur.

**Restrictions relatives aux réseaux locaux (LAN) sans fil**

Toujours consulter les autorités locales pour connaître la réglementation nationale la plus récente concernant les réseaux locaux sans fil de 2400 et 5000 MHz.

**Informations réglementaires sur l'ALE-160**

Cet appareil contient un émetteur.

Europe : cet équipement est conforme à la directive sur les équipements radio (RED) 2014/53/UE.	
États-Unis : cet équipement est conforme à l'article 15 des réglementations FCC. Son fonctionnement est soumis aux deux conditions suivantes : <sup>(1)</sup> cet équipement ne doit causer aucune interférence nuisible et <sup>(2)</sup> cet équipement doit supporter toutes les interférences reçues, y compris les interférences entraînant des effets non voulus. FCC ID : OL3ALE160.	
Canada : IC : 1737D-ALE160.	
Australie/Nouvelle-Zélande : cet équipement est conforme aux exigences des homologations réglementaires de l'Australie et de la Nouvelle-Zélande.	
Qualification Bluetooth®	

**Informations réglementaires sur l'ALE-108**

Europe : cet appareil contient le module RF BTWDB01 ou BTWDB02 qui est conforme à la directive sur les équipements radio (RED) 2014/53/EU.

États-Unis : cet équipement est conforme à l'article 15 des réglementations FCC. Son fonctionnement est soumis aux deux conditions suivantes : <sup>(1)</sup> cet équipement ne doit causer aucune interférence nuisible et <sup>(2)</sup> cet équipement doit supporter toutes les interférences reçues, y compris les interférences entraînant des effets non voulus.

This device contains FCC ID : OL3BTWDB01 approved radio module.

Canada : cet appareil contient le module radio approuvé IC : 1737D-BTWDB01.

Qualification Bluetooth®

**Informations sur la mise au rebut**

Ce symbole signifie que l'équipement doit être remis à un point de collecte pour le traitement des déchets d'équipements électroniques. Les batteries défectueuses doivent être déposées dans un point de collecte d'élimination des déchets chimiques.

**Energy Star**

ENERGY STAR est un programme soutenu par le gouvernement qui aide les entreprises et les consommateurs à économiser l'énergie et à réduire les coûts. Ce label constitue un indicateur fiable de l'adhésion d'un produit aux critères rigoureux d'efficacité énergétique définis par l'Agence américaine de protection de l'environnement (EPA). Alcatel-Lucent Enterprise est fière d'être partenaire d'ENERGY STAR. Nos produits sont conçus pour respecter ou dépasser les normes ENERGY STAR, afin de promouvoir les économies d'énergie, la rentabilité et les pratiques respectueuses de l'environnement. Les produits décrits dans le présent manuel sont certifiés ENERGY STAR. Ils sont conçus pour consommer moins d'énergie et être plus respectueux de l'environnement. Consultez la section suivante pour obtenir des conseils sur l'utilisation efficace de votre téléphone de bureau : Economie d'énergie.

**Documents associés**



Pour plus d'informations et de documents dans d'autres langues, visiter notre site web : <https://www.al-enterprise.com/products>.

[www.al-enterprise.com/fr-fr](http://www.al-enterprise.com/fr-fr)







Le nom et le logo d'Alcatel-Lucent sont des marques commerciales de Nokia utilisées sous licence par ALE. Pour en savoir plus sur les marques utilisées par les sociétés affiliées de la Holding ALE, veuillez consulter : [www.al-enterprise.com/fr-fr/documentation-juridique/marques-copyright](http://www.al-enterprise.com/fr-fr/documentation-juridique/marques-copyright). Toutes les autres marques sont la propriété de leurs titulaires respectifs. Ni la Holding ALE ni ses sociétés affiliées ne peuvent être tenues responsables de l'éventuelle inexactitude des informations contenues dans ce document, qui sont sujettes à modification sans préavis.

© Copyright 2024 ALE International, ALE USA Inc. Tous droits réservés dans tous les pays.













1	Smart Pad. ALE500/ALE-400 : Écran tactile en couleurs à réglage automatique de la luminosité qui permet d'améliorer l'expérience utilisateur et d'économiser l'énergie (capteur de lumière ambiante). ALE-300 : Écran en couleurs à réglage automatique de la luminosité pour améliorer l'expérience de l'utilisateur et économiser l'énergie (capteur de lumière ambiante). L'écran est complété par 10 touches de fonctions dédiées.
3	Selon le modèle de votre téléphone, il est équipé de l'un des combinés suivants : <ul style="list-style-type: none"> <li>Combiné Bluetooth® sans fil (ALE-160 WideBand Cordless Handset).</li> <li>Combiné filaire (ALE-150 Super WideBand Corded Handset).</li> </ul>
4	Touches de fonction permanentes : accès rapide aux principales fonctions du téléphone. (4a) 3 touches permanentes (Touche décrocher, touche Message, touche de menu local). (4b)    : Touches Mise en attente, Transfert et Conférence.
5	Un haut-parleur à large bande pour un son optimal.
6	Clavier alphabétique magnétique (en option - ALE-100 Keyboard).
7	Une base stable et ajustable (60° à 0°).
8	Connecteurs.
9	Emplacement pour l'insertion de la cartouche du module sans fil (en option - ALE-108 Wireless Module).
10	Logo témoin ' Busy ' (occupé) à l'arrière du combiné.

## Touches

	<ul style="list-style-type: none"> <li>Prendre l'appel avec le casque s'il est connecté, ou en mode mains libres.</li> </ul>
	<ul style="list-style-type: none"> <li>Touche de raccrochage (allumée en rouge) pour mettre fin à un appel.</li> </ul>
	<ul style="list-style-type: none"> <li>Revenir à tout moment à la page d'accueil.</li> </ul>
	<b>Boîte vocale / Appels manqués</b> <ul style="list-style-type: none"> <li>Cette touche clignote lentement en rouge pour indiquer un nouveau message vocal. Accéder à votre messagerie vocale. Suivez les instructions du serveur de messagerie (TUI).</li> <li>Cette touche clignote lentement en bleu pour indiquer les appels manqués. Ouvrir les journaux des appels.</li> <li>La touche reste allumée en rouge si de nouveaux messages vocaux sont encore présents, même après des appels manqués.</li> <li>La touche reste allumée jusqu'à ce que tous les événements sont acquittés ou effacés.</li> </ul>
	Touche Mise en garde : mettre l'appel en attente (en cours de conversation).
	Transfert : transférer l'appel vers un autre numéro.
	Conférence : établir une conférence à trois.

## Icônes d'état

Casque branché (appareil de votre choix).	
Casque Bluetooth® connecté (appareil de votre choix).	
Casque USB connecté (appareil de votre choix).	
Mode mains libres.	
Mode silence.	
Accessoire Bluetooth® couplé.	
Le mode ECO (limiteur de puissance USB) ajuste les capacités du téléphone lorsqu'il est relié à la source d'alimentation USB détectée.	
Power Boost (contrôle centralisé de la puissance supplémentaire via USB).	
Batterie faible du dispositif Bluetooth® (icône clignotante).	
Connexion Bluetooth® active.	

## Menu local de l'utilisateur

### Routage d'appels

Ouvrir le routage d'appels pour gérer le statut de votre téléphone de bureau (renvoi vers un numéro, renvoi vers votre messagerie, ne pas déranger,...). Mon statut téléphonique (le statut est affiché pour votre information et n'est visible que sur votre application).

- Joignable (SA )
- Appel transféré vers votre messagerie vocale (SA ) . Pour un renvoi d'appel immédiat, cette zone sera surlignée en rouge (SA )
- Appel transféré vers un contact identifié (SA ) . Pour un renvoi d'appel immédiat, cette zone sera surlignée en rouge (SA )
- Appel transféré vers un numéro inconnu (SA ) . Pour un renvoi d'appel immédiat, cette zone sera surlignée en rouge (SA )
- Ne pas déranger (SA )

### Synthèse

Afficher votre tableau de bord.

### Contacts

- Afficher tous vos contacts locaux (définis dans l'annuaire local).
- Ouvrir une fiche contact.
- Sélectionner un contact à appeler.
- Créer un contact.
- Modifier ou supprimer une fiche de contact.

### Journal d'appels

- Afficher l'historique complet de vos appels triés par date.
- Utiliser des filtres pour afficher tous les appels, les appels manqués, les appels sans réponse, les appels entrants ou les appels sortants.
- Rappeler un contact.

### Touches

- Liste de toutes les touches programmables (5 pages/24 par page sont disponibles).
- Appeler un contact programmé.
- Activer les services avancés disponibles en utilisant le préfixe.
- Créer, modifier ou supprimer une touche programmée.
- Superviser un contact (Supervision).

### Réglages

- Passage d'un mode de gestion des LED à l'autre.
- Ajuster la taille de la police.
- Définir la page d'accueil par défaut.
- Aide auditive.
- Définir la sonnerie.

- Activer/désactiver le mode silence.
- Activer/désactiver le mode réunion (sonnerie progressive).
- Activer/désactiver le mode de sonnerie discret.
- Sélectionner votre accessoire favori.
- Réglage de la luminosité du poste de téléphone.
- Mentions légales.
- Version du logiciel.
- Modèle de matériel.
- Restaurer les paramètres d'usine.
- Mode NOE.



### Recherche

Ouvrir la recherche par nom ou à l'aide de l'interface des noms.



### ALE Link

Gérer tous les appareils connectés.

## Smart Pad



L'anneau lumineux n'est pas tactile. Veuillez placer votre doigt dans le creux du Smart Pad pour toute action. Pour effectuer l'action de rotation, vous devez déplacer votre doigt d'au moins un quart de tour pour que votre action soit acceptée.

### Touche mains libres/haut-parleur

Appuyer sur cette touche pour répondre à un appel entrant en mode mains libres. Lorsqu'il est activé, la touche clignote lentement en bleu<sup>(1)</sup>. L'appui sur cette touche permet de passer d'un mode audio à l'autre : mains libres, casque, combiné ou écoute collective (haut-parleur) lorsqu'un appel est en cours.









Appuyer sur cette touche lorsque vous êtes en mode veille pour prendre la ligne avant de composer un numéro.

### Touche Mute/Intercom









Touche Muet : pendant un appel, appuyez sur cette touche pour que votre interlocuteur ne puisse plus vous entendre. En mode Muet, le bouton clignote lentement en bleu et l'anneau du Smart Pad s'allume en rouge.

Touche interphonie : Lorsqu'il est inactif, appuyer sur cette touche pour définir le téléphone en mode interphonie. Lorsque vous recevez un appel, le téléphone répond automatiquement en mode mains libres. Lorsqu'il est activé, la touche clignote lentement en bleu. L'interphonie peut être désactivée par l'administrateur.



















	<p><b>Touche Retour/Quitter</b></p> <p>Une brève pression sur cette touche permet de revenir à la page précédente. Selon le contexte, il peut vous être demandé d'enregistrer ou non une modification dans les paramètres.</p> <p>Selon le contexte, une pression longue sur cette touche vous permet de :</p> <ul style="list-style-type: none"> <li>Revenir à la page d'accueil (Contacts, Journal d'appels, Touches).</li> <li>Revenir au menu local (Réglages).</li> </ul>
 	<p><b>Navigateur Haut-Bas :</b></p> <p>Permet de faire défiler le contenu d'une page.</p>
 	<p><b>Navigateur Gauche-Droit</b></p> <p>Cette touche permet d'appliquer un filtre (tous, manqués, non aboutis, entrants, sortants) lors de la consultation du journal des appels.</p> <p>Dans l'édition de texte, utiliser cette touche pour naviguer dans la zone de texte.</p> <p>Pour l'ALE-300, utiliser ces touches pour naviguer entre les différentes pages.</p>
	<p><b>Tourner dans le sens des aiguilles d'une montre</b></p> <p>Augmenter le volume (état sonnerie ou appel). Défilement vertical vers le haut (état inactif).</p>
	<p><b>Tourner dans le sens inverse des aiguilles d'une montre</b></p> <p>Baisser le volume (état sonnerie ou appel). Défilement vertical vers le bas (état inactif).</p>
	<p><b>Touche OK</b></p> <p>Permet de valider les différents choix et options proposés en cours de programmation ou de configuration.</p> <p>Utiliser cette touche pour répondre à un appel entrant avec le périphérique audio par défaut (mode mains libres).</p>

## Icônes d'appel

	
   	Répondre à l'appel audio entrant à l'aide de l'appareil de votre choix. L'appareil de votre choix est défini dans les paramètres du téléphone de bureau et peut être le haut-parleur (mains libres), le casque USB ou un module de conférence USB.
	Répondre à un appel audio entrant en mode mains libres.
	Refuser l'appel entrant et le transférer vers votre messagerie vocale (si votre messagerie vocale est disponible).
	Sonnerie silencieuse lors de la réception d'un appel entrant. Le téléphone de bureau cesse de sonner mais vous pouvez encore répondre à l'appel entrant.
	Ignorer l'appel. Cette icône apparaît lorsqu'aucun message vocal n'est disponible et que la sonnerie est en mode silencieux (mode silencieux activé ou vous avez coupé la sonnerie des appels entrants).

## Pendant un appel audio :

 	Mettre l'appel en attente. La touche de mise en attente clignote lentement en bleu <sup>(1)</sup> .
 	Reprendre le correspondant en attente. La touche est allumée en bleu <sup>(2)</sup> .
	Passage d'un mode audio à l'autre au cours d'une conversation. Pour activer le haut-parleur au lieu du combiné ou du casque, passer du mode audio au mode haut-parleur. La touche clignote lentement en bleu lorsque le mode haut-parleur ou mains libres est sélectionné <sup>(1)</sup> . Cette fonctionnalité dépend des appareils connectés.
	Désactiver le haut-parleur. La touche est allumée en bleu <sup>(2)</sup> .
	Appeler un second correspondant.
	Ouvrir le pavé numérique pendant la conversation pour envoyer un code DTMF (ALE-500).
	Fermer le pavé numérique (ALE-500).
	Couper le son. En mode Muet, le bouton clignote lentement en bleu et l'anneau du Smart Pad s'allume en rouge <sup>(1)</sup> .
	Réactiver le son. La touche est allumée en bleu <sup>(2)</sup> . L'anneau du Smart Pad s'allume en violet (vous êtes en conversation).
 ou 	Transférer l'appel pendant une conversation avec deux contacts.
 ou 	Mettre fin à l'appel en cours.
	Permet de basculer entre deux appels. L'appel actif est violet. L'appel en attente est bleu.
 ou 	Établir une conférence à trois.
	Quitter la conférence et permettre aux participants restants de continuer à communiquer entre eux.
 ou 	Mettre fin à la conférence avec tous les participants.

<sup>1)</sup> En mode poste ' classique ', la touche s'allume continuellement en bleu. <sup>2)</sup> En mode poste ' classique ', la touche est faiblement allumée en bleu.