

**MAC
ALLISTER**

Perceuse-visseuse 14,4 V

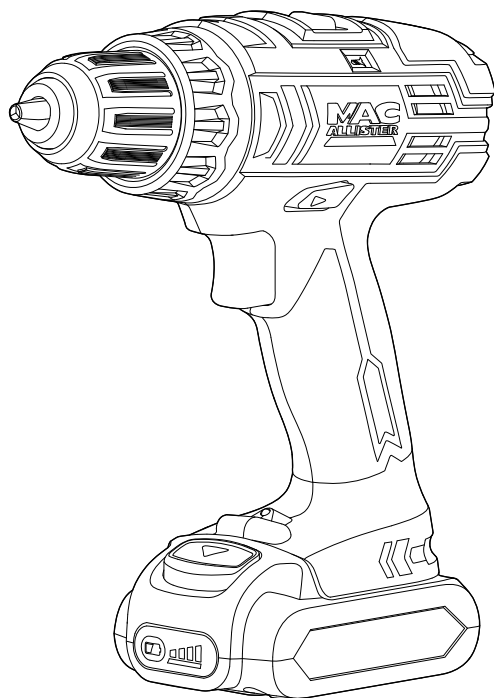

MEDD144-2-Li

Réf. : 654885



ATTENTION ! Lisez ce mode d'emploi avant d'utiliser l'appareil.

Mode d'emploi...

Ce mode d'emploi est important pour votre sécurité. Lisez-le attentivement dans son intégralité avant d'utiliser l'appareil, et conservez-le pour pouvoir vous y référer ultérieurement.

	Pour commencer...	02
	Sécurité	03
	Symboles	20
	Le produit	22
	Informations techniques et légales	23
	Avant de commencer	25
	En détails...	35
	Fonctions de l'appareil	36
	Utilisation	41
	Entretien et maintenance	44
	Dépannage	47
	Mise au rebut et recyclage	48
	Garantie	49
	Déclaration de Conformité CE	51

Mises en garde

Avertissements de sécurité généraux pour l'outil



AVERTISSEMENT ! Lire tous les avertissements de sécurité et toutes les instructions. Ne pas suivre les avertissements et instructions peut donner lieu à un choc électrique, un incendie et/ou une blessure sérieuse.

Conserver tous les avertissements et toutes les instructions pour pouvoir s'y reporter ultérieurement.

Le terme «outil» dans les avertissements fait référence à votre outil électrique alimenté par le secteur (avec cordon d'alimentation) ou votre outil fonctionnant sur batterie (sans cordon d'alimentation).

Sécurité de la zone de travail

- 1. Conserver la zone de travail propre et bien éclairée.**
Les zones en désordre ou sombres sont propices aux accidents.
- 2. Ne pas faire fonctionner les outils électriques en atmosphère explosive, par exemple en présence de liquides inflammables, de gaz ou de poussières.**
Les outils électriques produisent des étincelles qui peuvent enflammer les poussières ou les fumées.
- 3. Maintenir les enfants et les personnes présentes à l'écart pendant l'utilisation de l'outil.**
Les distractions peuvent vous faire perdre le contrôle de l'outil.

Mises en garde

Sécurité électrique

- 1. Il faut que les fiches de l'outil électrique soient adaptées au socle. Ne jamais modifier la fiche de quelque façon que ce soit. Ne pas utiliser d'adaptateurs avec des outils à branchement de terre.** *Des fiches non modifiées et des socles adaptés réduiront le risque de choc électrique.*
- 2. Eviter tout contact du corps avec des surfaces reliées à la terre telles que les tuyaux, les radiateurs, les cuisinières et les réfrigérateurs.** *Il existe un risque accru de choc électrique si votre corps est relié à la terre.*
- 3. Ne pas exposer les outils à la pluie ou à des conditions humides.** *La pénétration d'eau à l'intérieur d'un outil augmentera le risque de choc électrique.*
- 4. Ne pas maltraiter le cordon. Ne jamais utiliser le cordon pour porter, tirer ou débrancher l'outil. Maintenir le cordon à l'écart de la chaleur, du lubrifiant, des arêtes ou des parties en mouvement.** *Des cordons endommagés ou emmêlés augmentent le risque de choc électrique.*
- 5. Lorsqu'on utilise un outil à l'extérieur, utiliser un prolongateur adapté à l'utilisation extérieure.** *L'utilisation d'un cordon adapté à l'utilisation extérieure réduit le risque de choc électrique.*

- 6. Si l'usage d'un outil dans un emplacement humide est inévitable, utiliser une alimentation protégée par un dispositif à courant différentiel résiduel (DDR).** *L'usage d'un DDR réduit le risque de choc électrique.*

Sécurité des personnes

- 1. Rester vigilant, regarder ce que vous êtes en train de faire et faire preuve de bon sens dans votre utilisation de l'outil. Ne pas utiliser un outil lorsque vous êtes fatigué ou sous l'emprise de drogues, d'alcool ou de médicaments.** *Un moment d'inattention en cours d'utilisation d'un outil peut entraîner des blessures graves des personnes.*
- 2. Utiliser un équipement de sécurité. Toujours porter une protection pour les yeux.** *Les équipements de sécurité tels que les masques contre les poussières, les chaussures de sécurité antidérapantes, les casques ou les protections acoustiques utilisés pour les conditions appropriées réduiront les blessures de personnes.*
- 3. Eviter tout démarrage intempestif. S'assurer que l'interrupteur est en position arrêt avant de brancher l'outil au secteur et/ou au bloc de batteries, de le ramasser ou de le porter.** *Porter les outils en ayant le doigt sur l'interrupteur ou brancher des outils dont l'interrupteur est en position marche est source d'accidents.*
- 4. Retirer toute clé de réglage avant de mettre l'outil en marche.** *Une clé laissée fixée sur une partie tournante de l'outil peut donner lieu à des blessures de personnes.*

Mises en garde

5. **Ne pas se précipiter. Garder une position et un équilibre adaptés à tout moment.** *Cela permet un meilleur contrôle de l'outil dans des situations inattendues.*
6. **S'habiller de manière adaptée. Ne pas porter de vêtements amples ou de bijoux. Garder les cheveux, les vêtements et les gants à distance des parties en mouvement.** *Des vêtements amples, des bijoux ou les cheveux longs peuvent être pris dans des parties en mouvement.*
7. **Si des dispositifs sont fournis pour le raccordement d'équipements pour l'extraction et la récupération des poussières, s'assurer qu'ils sont connectés et correctement utilisés.** *Utiliser des collecteurs de poussière peut réduire les risques dus aux poussières.*

Utilisation et entretien de l'outil

1. **Ne pas forcer l'outil. Utiliser l'outil adapté à votre application.** *L'outil adapté réalisera mieux le travail et de manière plus sûre au régime pour lequel il a été construit.*
2. **Ne pas utiliser l'outil si l'interrupteur ne permet pas de passer de l'état de marche à arrêt et vice versa.** *Tout outil qui ne peut pas être commandé par l'interrupteur est dangereux et il faut le réparer.*

3. **Débrancher la fiche de la source d'alimentation en courant et/ou le bloc de batteries de l'outil avant tout réglage, changement d'accessoires ou avant de ranger l'outil.** *De telles mesures de sécurité préventives réduisent le risque de démarrage accidentel de l'outil.*
4. **Conserver les outils à l'arrêt hors de la portée des enfants et ne pas permettre à des personnes ne connaissant pas l'outil ou les présentes instructions de le faire fonctionner.** *Les outils sont dangereux entre les mains d'utilisateurs novices.*
5. **Observer la maintenance de l'outil. Vérifier qu'il n'y a pas de mauvais alignement ou de blocage des parties mobiles, des pièces cassées ou toute autre condition pouvant affecter le fonctionnement de l'outil. En cas de dommages, faire réparer l'outil avant de l'utiliser.** *De nombreux accidents sont dus à des outils mal entretenus.*
6. **Garder affûtés et propres les outils permettant de couper.** *Des outils destinés à couper correctement entretenus avec des pièces coupantes tranchantes sont moins susceptibles de bloquer et sont plus faciles à contrôler.*
7. **Utiliser l'outil, les accessoires et les lames etc., conformément à ces instructions, en tenant compte des conditions de travail et du travail à réaliser.** *L'utilisation de l'outil pour des opérations différentes de celles prévues pourrait donner lieu à des situations dangereuses.*

Mises en garde

Utilisation des outils fonctionnant sur batteries et précautions d'emploi.

1. **Ne recharger qu'avec le chargeur spécifié par le fabricant.** *Un chargeur qui est adapté à un type de bloc de batteries peut créer un risque de feu lorsqu'il est utilisé avec un autre type de bloc de batteries.*
2. **N'utiliser les outils qu'avec des blocs de batteries spécifiquement désignés.** *L'utilisation de tout autre bloc de batteries peut créer un risque de blessure et de feu.*
3. **Lorsqu'un bloc de batteries n'est pas utilisé, le maintenir à l'écart de tout autre objet métallique, par exemple trombones, pièces de monnaie, clés, clous, vis ou autres objets de petite taille qui peuvent donner lieu à une connexion d'une borne à une autre.** *Le court-circuitage des bornes d'une batterie entre elles peut causer des brûlures ou un feu.*
4. **Dans de mauvaises conditions, du liquide peut être éjecté de la batterie; éviter tout contact. En cas de contact accidentel, nettoyer à l'eau. Si le liquide entre en contact avec les yeux, rechercher en plus une aide médicale.** *Le liquide éjecté des batteries peut causer des irritations ou des brûlures.*

Maintenance et entretien

1. **Faire entretenir l'outil par un réparateur qualifié utilisant uniquement des pièces de rechange identiques.** *Cela assurera le maintien de la sécurité de l'outil.*

Mises en garde spécifiques aux perceuses sans fil

1. **Porter des protecteurs d'oreilles lors du perçage avec des perceuses à percussion.** *L'exposition aux bruits peut provoquer une perte de l'audition.*
2. **Utiliser la(les) poignée(s) auxiliaire(s) fournie(s) avec l'outil.** *La perte de contrôle peut provoquer des blessures.*
3. **Tenir l'outil par les surfaces de préhension isolées, lors de la réalisation d'une opération au cours de laquelle l'organe de coupe / le dispositif de serrage peut entrer en contact avec un câblage non apparent.** *Le contact avec un fil " sous tension " peut également mettre " sous tension " les parties métalliques exposées de l'outil électrique et provoquer un choc électrique sur l'opérateur.*
4. *Dans la mesure du possible, fixez toujours la pièce à travailler avec des serre-joints ou un étau.*
5. *Éteignez toujours la perceuse avant de la poser.*
6. *Travaillez toujours dans de bonnes conditions d'éclairage.*

Mises en garde

7. *Ne forcez pas sur la perceuse: cela ralentirait le moteur. Laissez le foret réaliser le travail sans forcer. Vous obtiendrez de meilleurs résultats et l'outil en sera mieux préservé.*
8. *Aucun objet ne doit encombrer le sol de la zone de travail.*
9. *L'outil ne doit pas être utilisé par une personne de moins de 18 ans.*
10. *Utilisez uniquement des accessoires en bon état.*
11. *Avant de commencer, vérifiez qu'il y a un espace suffisant pour l'embout sous la pièce à travailler.*
12. *Ne touchez pas un embout qui vient d'être utilisé. Il sera brûlant.*
13. *Ne mettez pas les mains sous la pièce.*
14. *N'enlevez jamais avec vos mains les copeaux, résidus et poussières situés près de l'embout.*
15. *Le sol de la zone de travail ne doit en aucun cas être encombré par des chiffons, des serpillières, des câbles, des fils etc.*
16. *La pièce à travailler doit être correctement soutenue.*

17. *Si vous êtes dérangé au cours du travail, finissez d'abord ce que vous étiez en train de faire puis éteignez la perceuse avant de lever les yeux.*
18. *Examinez régulièrement les fixations (boulons, écrous etc.) afin de vous assurer qu'elles sont assez serrées.*
19. *Avant d'utiliser la perceuse, munissez-vous d'équipements de sécurité : lunettes ou masque de protection, protections auditives et vêtements protecteurs (avec notamment des gants de travail). Portez un masque antipoussières si l'utilisation de la perceuse génère de la poussière.*

Cet outil est conçu pour les travaux de vissage et de perçage dans le bois et le métal. Cet outil est exclusivement destiné à un usage privé.

L'outil ne doit être utilisé qu'à la finalité pour laquelle il a été conçu. Tout usage autre que celui spécifié dans ce manuel d'utilisation est considéré comme une utilisation impropre. L'utilisateur, et non le fabricant, est responsable de tout dommage ou blessure résultant d'une telle utilisation impropre.

Pour utiliser cet outil correctement, vous devez respecter les consignes de sécurité, les instructions d'assemblage et d'utilisation fournies dans ce mode d'emploi. Toutes les personnes utilisant et réparant cet outil doivent être familiarisées avec son manuel d'utilisation et doivent être informées de ses dangers potentiels. Les enfants et les infirmes ne doivent pas utiliser cet outil. S'il y a des enfants dans la

Mises en garde

zone où l'outil est utilisé, ceux-ci doivent faire l'objet d'une surveillance constante. Vous devez également impérativement respecter les réglementations concernant la prévention des accidents en vigueur dans votre région.

Il en est de même pour les réglementations générales relatives à la santé et à la sécurité.

La responsabilité du fabricant ne peut être engagée pour toute modification apportée à l'outil et tout dommage résultant d'une telle modification.

Il est impossible d'éliminer tous les facteurs de risques résiduels, même si les instructions d'utilisation de l'outil sont respectées. Les risques suivants existent du fait de la construction et de la conception de l'outil :

- Lésions pulmonaires en cas d'utilisation sans masque anti-poussières efficace.
- Perte d'acuité auditive si aucune protection auditive efficace n'est utilisée.
- Syndrome des vibrations du système main-bras s'il n'est pas utilisé correctement.

Mises en garde complémentaires concernant le chargeur

1. Cet appareil peut être utilisé par des enfants âgés d'au moins 8 ans et par des personnes ayant des capacités physiques, sensorielles ou mentales réduites ou dénuées d'expérience ou de connaissance, s'ils (si elles) sont correctement surveillé(e)s ou si des instructions relatives à l'utilisation de l'appareil en toute sécurité leur ont été données et si les risques encourus ont été appréhendés. Les enfants ne doivent pas jouer avec l'appareil. Le nettoyage et l'entretien par l'utilisateur ne doivent pas être effectués par des enfants sans surveillance.
2. Avant d'utiliser le chargeur, lisez le mode d'emploi dans son intégralité et prenez connaissance des symboles de mise en garde figurant sur le chargeur et la batterie.
3. N'utilisez pas le chargeur pour recharger d'autres batteries. Le chargeur et la batterie fournies avec lui sont spécifiquement conçus pour fonctionner ensemble.
4. La batterie doit être rechargée en intérieur, car le chargeur est conçu pour une utilisation en intérieur seulement.
5. Ne rechargez pas une pile non rechargeable.
6. Le chargeur doit être protégé contre l'eau et l'humidité en général, afin d'éviter tout risque d'électrocution.
7. Ne mettez aucun objet sur le chargeur, car il risquerait de surchauffer. Ne placez pas le chargeur près d'une source de chaleur.

Mises en garde

8. *N'utilisez pas de rallonge électrique, sauf en cas d'absolue nécessité. L'utilisation d'une rallonge électrique inappropriée peut engendrer un risque d'incendie, de choc électrique ou d'électrocution.*
9. *N'utilisez pas le chargeur s'il a subi un choc violent, s'il est tombé ou s'il a été endommagé de quelque manière que ce soit. Faites-le examiner et réparer par un centre de réparation agréé.*
10. *Ne démontez pas le chargeur. S'il est mal réassemblé, cela peut engendrer un risque d'incendie, de choc électrique ou d'électrocution.*
11. *Afin d'éviter tout risque de choc électrique, débranchez le chargeur avant de le nettoyer. Le fait de retirer la batterie ne suffit pas pour éviter le risque.*
12. *Si le câble d'alimentation est endommagé, il doit être remplacé par le fabricant, son service après vente ou des personnes de qualification similaire afin d'éviter un danger.*

Mises en garde complémentaires concernant les batteries

1. *N'essayez pas de recharger la batterie avec un autre chargeur que celui fourni. Le chargeur et la batterie fournis avec lui sont spécifiquement conçus pour fonctionner ensemble.*
2. *La batterie doit être rangée et rechargée dans une température ambiante de 18-24°C ; cela permet*

d'assurer un fonctionnement optimal de la batterie, et de prolonger sa durée de vie. La batterie ne doit en aucun cas être rangée ou rechargée dans une température ambiante inférieure à 0°C ou supérieure à 40°C.

3. *Une fuite légère de liquide électrolytique de la batterie peut se produire dans des conditions d'utilisation ou de température extrêmes. Néanmoins, si le boîtier extérieur est cassé et si ce liquide entre en contact avec votre peau, lavez immédiatement la partie affectée sous le robinet. En cas de contact avec les yeux, rincez abondamment sous le robinet pendant au moins 10 minutes et consultez immédiatement un médecin.*
4. *N'essayez jamais d'ouvrir la batterie, il n'y a aucune raison valable de le faire. Si la coque en plastique de la batterie est cassée ou fissurée, arrêtez immédiatement de l'utiliser et ne la rechargez pas.*
5. *Les batteries de rechange ne doivent en aucun cas être rangées dans une poche, une boîte à outils ou tout autre endroit où elles pourraient entrer en contact avec des objets métalliques. Les bornes risqueraient d'être court-circuitées, ce qui endommagerait la batterie et risquerait de causer des brûlures ou un incendie.*
6. *La batterie ne doit en aucun cas être piétinée, percée avec un clou, frappée avec un marteau ou soumise à tout autre type de choc ou d'impact.*

Mises en garde

7. *La batterie ne doit pas être exposée à la chaleur. Elle ne doit donc en aucun cas être rangée ou utilisée dans une voiture garée en plein soleil, ni être exposée à la lumière du soleil en général, faute de quoi elle risquerait de surchauffer et de prendre feu, voire même d'exploser.*
8. *N'essayez en aucun cas de recharger une batterie fendue ou endommagée de quelque manière que ce soit, afin d'éviter tout risque de choc électrique ou d'électrocution.*
9. *Rechargez la batterie uniquement avec le chargeur fourni.*

Réduction du bruit et des vibrations

Afin de réduire l'impact négatif des vibrations et du bruit, limitez la durée des séances de travail, travaillez en mode de bruit et de vibrations réduits, et portez des équipements de protection individuelle.

Afin de minimiser l'exposition aux vibrations et au bruit, tenez compte des points suivants:

1. *Utilisez seulement l'appareil d'une manière conforme à son design et aux instructions.*
2. *Faites en sorte que l'appareil reste en bon état et correctement entretenu.*
3. *Utilisez les outils adéquats avec l'appareil, et faites en sorte qu'ils restent en bon état.*

4. *Gardez toujours une bonne prise sur les poignées/ surfaces de préhension.*
5. *Cet appareil doit être correctement entretenu de la manière décrite dans le mode d'emploi. Faites en sorte qu'il soit suffisamment graissé (le cas échéant).*
6. *Si vous devez travailler avec un appareil à fortes vibrations, étalez le travail sur plusieurs jours.*

Urgences

À l'aide du présent mode d'emploi, familiarisez-vous avec l'utilisation de cet appareil. Assimilez bien les mises en garde et suivez-les à la lettre. Cela permettra de réduire les risques d'accidents.

1. **Restez vigilant à tout instant lorsque vous utilisez cet appareil. Vous serez ainsi en mesure d'anticiper les risques et de les gérer. Une réaction rapide permet de réduire les risques de dommages corporels et matériels.**
2. **En cas de dysfonctionnement, éteignez et débranchez l'appareil. Faites regarder l'appareil par un spécialiste qualifié et, le cas échéant, faites-le réparer avant de le réutiliser.**

Risques résiduels

Même si vous utilisez cet appareil en respectant les normes de sécurité, certains risques de dommages corporels et matériels subsistent. Du fait du mode de construction et de fonctionnement de l'outil, vous pouvez notamment être exposé aux risques suivants:

Mises en garde

1. *Les fortes vibrations peuvent être nuisibles à la santé si l'outil est utilisé pendant une durée trop longue, ou si l'outil n'est pas utilisé et entretenu conformément aux instructions.*
2. *Domages aux biens et aux personnes causés par des accessoires cassés ou par l'impact soudain de l'appareil avec des objets cachés en cours d'utilisation.*
3. *Domages aux biens et aux personnes résultant de la projection d'objets.*



ATTENTION ! Cet appareil génère un champ électromagnétique pendant qu'il fonctionne ! Dans certaines circonstances, ce champ magnétique peut interférer avec les implants médicaux actifs ou passifs! Afin de réduire les risques de blessures graves voire mortelles, les personnes portant des implants médicaux doivent consulter leur médecin et le fabricant de leur implant avant d'utiliser ce produit!



ATTENTION ! Certaines poussières engendrées par ponçage, sciage, meulage, perçage et d'autres activités du domaine de la construction contiennent des substances chimiques considérées comme cancérigènes, tératogènes ou nocives pour les fonctions reproductrices. Liste non exhaustive de ces substances :

- Le plomb contenu dans les peintures au plomb.
- La silice cristalline contenue dans les briques, le ciment et d'autres matériaux de construction.
- L'arsenic et le chrome contenus dans le bois de construction traité chimiquement.

Les risques engendrés par l'exposition à ces substances dépendent de la fréquence de ce type de travaux. Pour réduire votre exposition à ces substances chimiques,

- Travailler dans un endroit bien aéré.
- Travailler avec des équipements de sécurité approuvés

(ex : masques anti-poussières spécialement conçus pour filtrer les particules microscopiques).

Symboles

Sur l'appareil, sur la plaque signalétique et dans le mode d'emploi, vous trouverez entre autres les symboles et abréviations suivants. Familiarisez-vous avec leur signification afin de réduire les risques de dommages corporels et matériels.

V~	Volt, (tension alternative)
V 	Volt (tension continue)
W	Watt
Wh	Watts-heure
Hz	Hertz
mA	Milliampères
mAh	Milliampères/heure
A	Ampères
kW	Kilowatt
cm ³	Centimètres cubes
min ⁻¹	Par minute
mm	Millimètres
kg	Kilogrammes
dB(A)	Décibels (pondérés A)
m/s ²	Mètres par seconde au carré
yyWxx	Code de date de fabrication; année de fabrication (20yy) et semaine de fabrication (Wxx).



Attention/danger.



Remarque



Lisez le mode d'emploi.



Portez une protection auditive.



Portez des lunettes de protection.



Portez un masque de protection respiratoire.



Ceci est un produit de classe de protection II. Cela signifie qu'il est équipé d'une isolation renforcée ou d'une double isolation.



Ce produit est conforme aux directives européennes applicables et a subi un test de conformité avec les directives en question.



Symbole DEEE. Les produits électriques usagés ne doivent pas être jetés avec les ordures ménagères. Apportez le produit à un endroit où il pourra être recyclé. Pour plus d'informations sur le recyclage, adressez-vous au magasin d'achat ou aux autorités de votre commune.



Utilisation en intérieur seulement.



Les batteries ne doivent pas être jetées dans une rivière ou plongées dans l'eau.



Les batteries ne doivent pas être jetées au feu. Elles risqueraient d'exploser et de causer des blessures.



Les batteries ne doivent pas être exposées à une chaleur supérieure à 40°C.



Durée de charge approximative 45 minutes.



Courant nominal du fusible 3.15A



Éteignez et déconnectez l'appareil (en enlevant la batterie) avant de le ranger, de le transporter et d'effectuer toute manipulation de montage, de nettoyage, de réglage et d'entretien.



Préhension sûre



Légère, fonctionne à pleine puissance plus longtemps et peut être rechargée à n'importe quel moment.

Le produit

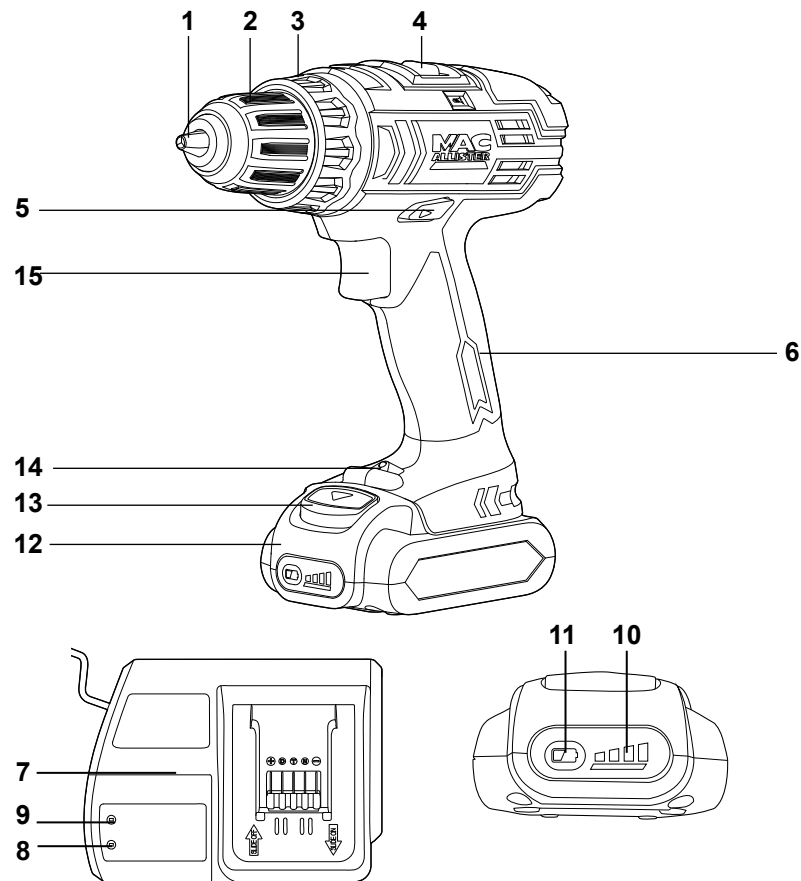

- | | |
|------------------------------------|------------------------------------|
| 1. Douille | 8. Témoin LED vert |
| 2. Bague du mandrin | 9. Témoin LED rouge |
| 3. Sélecteur de couple | 10. Barre d'état de la batterie |
| 4. Commutateur de vitesse | 11. Bouton de la barre d'état |
| 5. Commutateur de sens de rotation | 12. Batterie |
| 6. Poignée | 13. Bouton de démontage (batterie) |
| 7. Superfast chargeur | 14. Lampe de travail LED |
| | 15. Bouton marche/arrêt |

Spécifications techniques

Généralités

- > Tension de la batterie: 14.4 V
- > Type de batterie: Li-ion
- > Vitesse nominale à vide n_0 : 0-450/0-1600 min⁻¹
- > Couple maximum: 29 N.m
- > Capacité du mandrin: 0,8-10 mm
- > Capacité de perçage
 - bois: 30 mm
 - métal: 10 mm
- > Poids: 1,36 kg

Superfast Chargeur

- > Modèle n°: MEC144-18Li-F
- > Tension nominale d'entrée: 220-240 V~, 50 Hz
- > Puissance nominale d'entrée: 90 W
- > Tension nominale de sortie: 21 V
- > Courant nominal de sortie: 3,6 A
- > Pour les batteries rechargeables
 - nombre de cellules: MEB144Li-20
 - capacité nominale: 2,0 Ah
28,8 Wh

- > Classe de protection :

- > Durée d'une recharge: approx. 45 min

Noise according to standard EN ISO 3744 et EN ISO 11203

- > Pression acoustique L_{PA} : 73 dB(A)
- > Puissance acoustique L_{WA} : 84 dB(A)
- > Incertitude K_{PA} , K_{WA} : 3 dB(A)

Vibrations mesurées selon la norme EN 60745-1

- > Perçage dans le métal $a_{h,D}$: 1,16 m/s²
- > Vissage a_h : 0,59 m/s²
- > Incertitude K: 1,5 m/s²

Portez une protection auditive, notamment lorsque la pression acoustique est supérieure à 80dB(A).

La valeur totale de vibrations déclarée a été mesurée conformément à une méthode d'essai normalisée(EN60745) et peut être utilisée pour comparer un outil à un autre;

La valeur totale de vibrations déclarée peut également être utilisée pour une évaluation préliminaire de l'exposition.



Avertissement:

– l'émission de vibration au cours de l'utilisation réelle de l'outil électrique peut différer de la valeur totale déclarée, selon les méthodes d'utilisation de l'outil; et
– les mesures de sécurité visant à protéger l'opérateur, qui sont basées sur une estimation de l'exposition dans les conditions d'utilisation réelles (compte tenu de toutes les parties constituantes du cycle de fonctionnement, telles que les temps d'arrêt de l'outil et de fonctionnement au repos, en plus du temps de déclenchement).

Déballage

- Sortez les pièces de l'emballage et posez-les sur une surface plane et stable.
- Enlevez tous les matériaux d'emballage ainsi que les accessoires de livraison, le cas échéant.
- Vérifiez que le produit est complet et en bon état. Si l'une des pièces est manquante ou endommagée, n'utilisez pas l'appareil et contactez le magasin d'achat. L'utilisation d'un produit incomplet ou endommagé peut représenter un danger à la fois pour les biens et pour les personnes.
- Vérifiez que vous disposez de tous les outils et accessoires nécessaires au montage et à l'utilisation de l'appareil. Les accessoires incluent notamment les équipements de protection personnelle.

Accessoires requis

(non fournis)

Mèches adéquates

Équipements de protection individuelle adéquats

(Fournis)

Superfast Chargeur

Batterie

Forets et embouts de vissage

Cet appareil peut être utilisé avec différents types de forets et d'embouts selon le matériau à travailler.



ATTENTION ! Utilisez toujours le foret correspondant au travail à effectuer! Par exemple, n'utilisez jamais une mèche à bois pour percer des matériaux de construction ou vice-versa!



Prenez en compte les exigences techniques de l'appareil (voir section Spécifications techniques) lors de l'achat et de l'utilisation des mèches et des embouts!

Certains forets sont très coupants et sont portés à haute température lorsque l'appareil fonctionne! Manipulez-les avec précaution! Mettez des gants de protection pour manipuler les forets, vous éviterez ainsi de vous couper ou de vous brûler!

Forets et embouts de vissage cylindriques/hexagonaux

Montage

1. Tournez la bague du mandrin **[2]** dans le sens inverse des aiguilles d'une montre jusqu'à ce que la douille soit suffisamment ouverte pour pouvoir insérer la mèche (fig. 1). Insérez la mèche à fond (fig. 2). Si vous comptez utiliser un embout de vissage de 25 mm, insérez-le dans la douille d'un porte-embout.
2. Tournez la bague du mandrin **[2]** dans le sens des aiguilles d'une montre jusqu'à ce que la mèche soit bien serrée par la douille **[1]** (fig. 3).

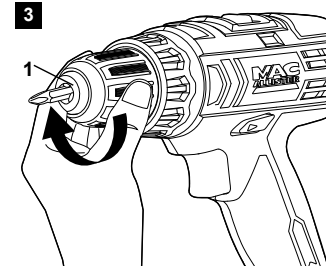
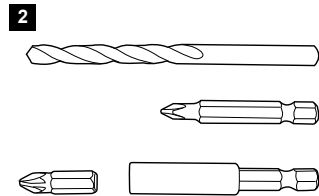
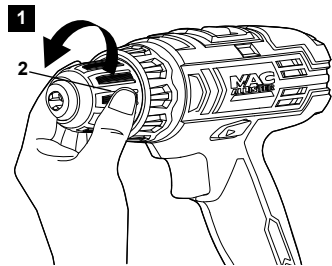

ATTENTION ! Faites d'abord fonctionner l'appareil pendant un court instant, puis éteignez-le et revérifiez que le foret est fixé correctement! Attention, le foret peut être brûlant!



REMARQUE : L'appareil est équipé d'un dispositif de verrouillage automatique de la tige. Ce dispositif verrouille automatiquement la tige du foret lorsque l'appareil est éteint; la douille **[1]** est ainsi plus facile à ouvrir et à fermer lors du changement de foret.

Changer/enlever l'outil

1. Tournez la bague du mandrin **[2]** dans le sens inverse des aiguilles d'une montre jusqu'à ce que la douille **[1]** soit suffisamment ouverte pour pouvoir sortir la mèche.
2. Si nécessaire, enlevez la mèche et insérez une mèche neuve (voir plus haut).

Batterie

Démontage/remontage

1. Afin d'éviter tout risque de démarrage accidentel, verrouillez le bouton marche/arrêt **[15]** en mettant le commutateur de sens de rotation **[5]** au milieu (voir section "Fonctions de l'appareil – Commutateur de sens de rotation" ci-dessous)

- Appuyez sur le bouton de démontage [13] et enlevez la batterie [12] en la faisant coulisser (fig. 4).

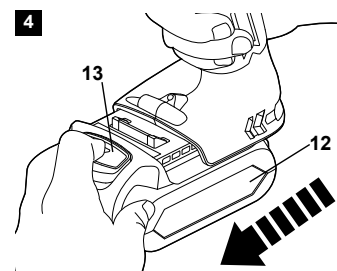

- Pour monter la batterie [12], alignez-la avec la base de la poignée puis faites-la coulisser jusqu'à ce qu'elle se verrouille en position. Vous devez entendre un déclic (fig. 5).

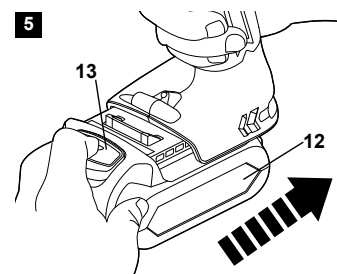

Protection de la batterie

Un circuit intuitif protège la batterie contre les températures extrêmes, les surcharges et les décharges excessives. Pour protéger la batterie de tout dommage et prolonger sa durée de vie, le circuit désactive automatiquement la batterie si elle est en surcharge ou si sa température s'élève trop pendant l'utilisation.

Ceci peut se produire à des couples très élevés, et lorsque l'accessoire cale ou se bloque. Ce système intelligent désactive la batterie si la température de fonctionnement dépasse 70°C et la réactive une fois la température redevenue normale entre 0°C - 67°C. La batterie peut être rechargée lorsque sa température

est située entre 0°C - 60°C. Si le circuit détecte une surcharge momentanée, les quatre LED de la barre d'état clignotent. Il vous suffit d'appuyer sur le bouton marche/arrêt pour réinitialiser la batterie.

Barre d'état de la batterie

Cette batterie Li-Ion est équipée d'une BARRE D'ÉTAT [10] indiquant la charge restante. Pour connaître l'état de charge de la batterie (voir ci-dessous), appuyez sur le bouton de la BARRE D'ÉTAT [11]. Les LED resteront allumées pendant environ 5 secondes.

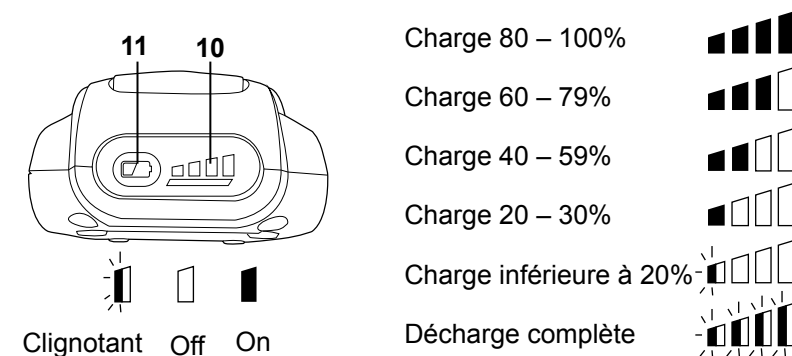

Alerte batterie épuisée

Si l'une des LED de la barre d'état [10] se met à clignoter, cela signifie que la batterie est à moins de 20% de sa capacité et doit donc être rechargée. La puissance des batteries Li-ion ne faiblit jamais, contrairement à ce qui se passe dans le cas des autres types de batteries. L'outil ne sera donc pas soumis à une perte lente et progressive de sa puissance. Lorsque la batterie est presque épuisée et doit être rechargée, la puissance de l'outil diminue brusquement. Lorsque la batterie est complètement épuisée, les quatre LED de la barre d'état [10] se mettent à clignoter. Si cela se produit, enlevez la batterie de l'outil et rechargez-la.

Afin de prolonger la durée de vie de la batterie

1. Évitez les recharges de courte durée. Laissez le chargeur terminer le cycle de charge complet de manière à ce que la batterie soit entièrement chargée à chaque fois.
2. Évitez de ranger la batterie à proximité de vis, de clous et d'objets similaires, car ceux-ci pourraient court-circuiter la batterie et provoquer un incendie ou une explosion.
3. Débranchez toujours le chargeur après usage, et rangez-le dans un endroit sec et sans danger. Évitez de charger ou de ranger la batterie dans une température ambiante inférieure à 0°C ou supérieure à 40°C.
4. Lorsqu'un outil vient d'être utilisé pendant environ 30 minutes, la batterie est brûlante et doit refroidir avant d'être rechargée.

Superfast Chargeur

Comment recharger la batterie



ATTENTION! La batterie est partiellement chargée à la livraison. Chargez-la entièrement avant de l'utiliser pour la première fois.

Une fois entièrement épuisée, la batterie met environ 45 minutes à se recharger. Température ambiante (optimale pour la recharge): 5°C-55°C pour une batterie Lithium-Ion

1. Chargez la batterie avec le chargeur qui lui correspond.
2. Branchez le chargeur sur une prise de courant.
3. Pour monter la batterie sur le chargeur, alignez les rainures de la batterie avec les saillants prévus à cet effet. Puis faites coulisser la batterie sur le chargeur (fig. 6).

6

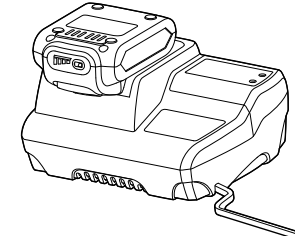

4. Le chargeur communique avec les circuits de la batterie afin d'évaluer l'état de sa charge.
5. Pendant une charge normale, la LED verte [8] clignote en continu.
6. Une fois la charge terminée, la LED verte [8] du chargeur reste allumée et les témoins LED d'alimentation [10] s'éteignent. Les témoins d'alimentation [10] ne s'allument si le bouton de niveau de charge [11] est appuyé pendant que la batterie est sur le chargeur.

Recharger une batterie à haute température

Si la batterie est à une température anormalement élevée, la LED rouge [9] s'allume et la LED verte [8] s'éteint. Une fois que la batterie est redescendue à la température maximale admissible pour une batterie Lithium-ion (57°C), le chargeur commence automatiquement à la charger.

Recharger une batterie à basse température

Si la batterie est à une température anormalement basse, la LED rouge [9] s'allume et la LED verte [8] s'éteint. Une fois que la batterie est remontée à la température minimale admissible pour une batterie Lithium-ion (3°C), le chargeur commence automatiquement à la charger.

Batterie défectueuse

1. Si le système du chargeur détecte un problème, la LED rouge [9] se met à clignoter et la LED verte [8] s'éteint.

2. Si un problème est détecté, enlevez la batterie du chargeur puis réinsérez-la.
3. Si la LED indique toujours un défaut, essayez de charger une autre batterie:
 - Si l'autre batterie se charge normalement, mettez au rebut la batterie défectueuse.
 - Si l'autre batterie est également indiquée comme défectueuse, le défaut vient probablement du chargeur.

Recharge

Si la batterie est à une température normale, la LED verte [8] s'allume et la LED rouge [9] s'éteint.

Batterie pleine

Une fois la charge terminée, la LED verte [8] du chargeur reste allumée et la LED rouge [9] s'éteint.



REMARQUE : La batterie ne risque pas de se surcharger si elle est laissée sur le chargeur une fois pleine.



ATTENTION! Au bout de plusieurs cycles de charge continus, le chargeur peut devenir très chaud. Cela fait partie de son mode de fonctionnement normal. La recharge doit s'effectuer dans un endroit suffisamment éclairé.

Témoin de charge

Les témoins lumineux indiquent l'état du chargeur.

BATTERIE	LED	LED VERTE	ACTION
Batterie trop CHAUDE/FROIDE	Allumé	Éteint	Le chargeur continuera une fois la température stabilisée dans une fourchette acceptable pour une batterie Lithium-ion (3°C-57°C).
Dysfonctionnement	Clignotement	Éteint	Dysfonctionnement du chargeur ou de la batterie
Recharge	Éteint	Clignotement	Recharge en cours (la LED verte clignote rapidement pendant les 10 premières minutes, puis lentement par la suite)
Recharge terminée	Éteint	Allumé	La batterie est entièrement rechargée

Trous pour le montage mural

Le chargeur comporte des trous de suspension permettant de le ranger plus facilement.

1. Vissez des vis dans le mur à 82 mm l'une de l'autre.
2. Les vis utilisées doivent être suffisamment solides pour supporter le poids du chargeur et celui de la batterie (fig. 7).

7

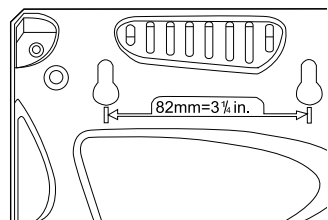

En détails...

Fonctions de l'appareil	36
Utilisation	41
Entretien et maintenance	44
Dépannage	47
Mise au rebut et recyclage	48
Garantie	49
Déclaration de Conformité CE	51

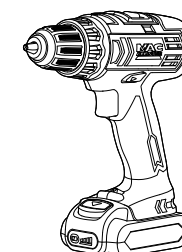

Domaine d'utilisation

Cet appareil est conçu pour percer le bois et les matériaux similaires (MDF, contre-plaqué etc.), le plastique, le métal, ainsi que pour les travaux de vissage. Il ne peut pas servir pour travailler sur des matériaux dangereux pour la santé.

Cet appareil est conçu pour une utilisation domestique seulement. Il n'est pas conçu pour une utilisation commerciale. Ne l'utilisez pas pour d'autres travaux que ceux décrits dans le mode d'emploi.

Commutateur de sens de rotation

Le commutateur de sens de rotation (13) permet de passer de la marche avant à la marche arrière et vice-versa.



ATTENTION ! Éteignez l'appareil et attendez l'arrêt complet de la mèche avant de changer le sens de rotation! Assurez-vous toujours que le commutateur de sens de rotation est bien sur le cran correspondant au travail donné! Poussez toujours le commutateur à fond sur chacun des crans! N'utilisez jamais l'appareil avec le commutateur sur une position intermédiaire!

1. Mettez le commutateur de sens de rotation [5] sur la gauche pour faire tourner l'appareil dans le sens des aiguilles d'une montre (par rapport à vous). Utilisez cette fonction pour le perçage ou le vissage (fig. 8).
2. Mettez le commutateur de sens de rotation [5] sur la droite pour faire tourner l'appareil dans le sens inverse des aiguilles d'une montre (par rapport à vous). Utilisez cette fonction pour dégager les mèches ou les vis lorsqu'elles sont coincées (fig. 9).
3. Mettez le commutateur [5] sur le cran du milieu pour verrouiller le bouton marche/arrêt et empêcher tout risque de démarrage accidentel (fig. 10)

Cran

Sens de rotation

Application

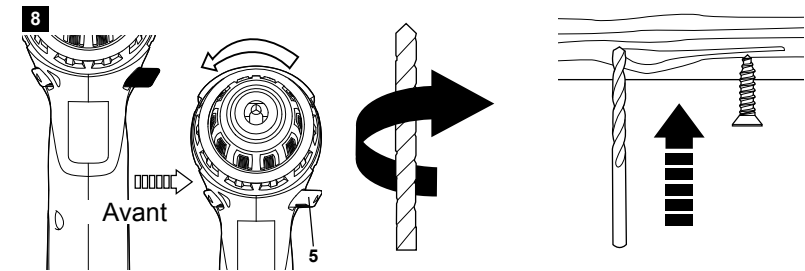

Percer Visser

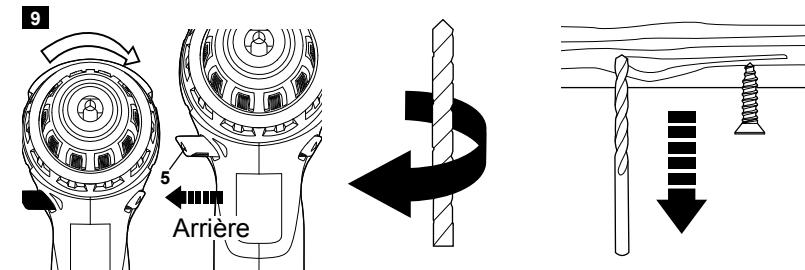

Retirer le foret

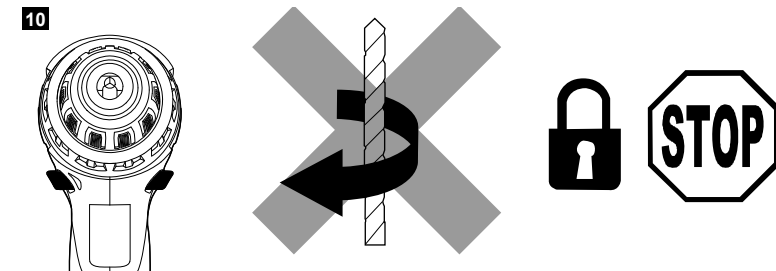

Verrouiller le bouton marche/arrêt pour empêcher les démarrages accidentels



REMARQUE : Lorsque vous redémarrez l'appareil après avoir changé le sens de rotation, vous entendrez peut-être un bruit de verrouillage. Ceci est normal et n'indique pas un dysfonctionnement.

Sélecteur de couple

Le sélecteur de couple [3] permet de définir le couple maximum pour les travaux de vissage. Les différents réglages de couple permettent de mieux contrôler les travaux de vissage car ils empêchent les serrages excessifs. Tournez le sélecteur [3] jusqu'à ce que la flèche montre le nombre/symbole correspondant au travail donné.

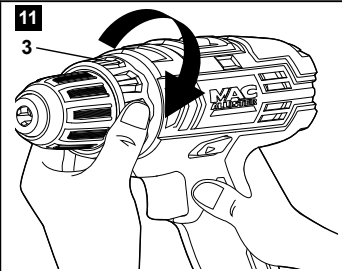
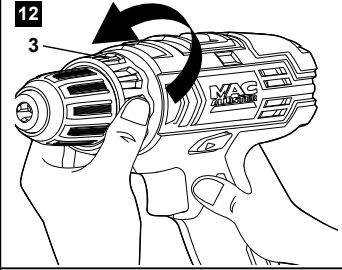
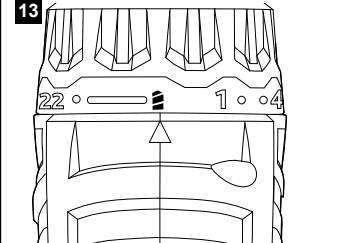
Sélecteur de couple	Couple / embrayage	Application
	Augmenter le couple	Vissage de vis d'un diamètre important Vissage dans les matériaux durs
	Réduire le couple	Vissage de vis d'un diamètre réduit Vissage dans les matériaux mous
	Embrayage verrouillé	Percer dans le bois, le métal et le plastique



ATTENTION! Les réglages de couple servent uniquement pour les travaux de vissage et non pour ceux de perçage ! Pour les travaux de perçage, l'embrayage doit être verrouillé (avec le sélecteur de couple sur le symbole de perçuse)!

Bouton marche/arrêt

- Appuyez sur le bouton marche/arrêt [15] pour allumer l'appareil.
- Relâchez le bouton marche/arrêt [15] pour éteindre l'appareil

Contrôle de vitesse

Le contrôle de vitesse intégré permet de contrôler directement la vitesse de l'appareil. Le bouton marche/arrêt [15] de cet appareil est combiné avec un contrôleur de vitesse. Plus le bouton marche/arrêt est enfoncé, plus la vitesse augmente.

Commutateur de vitesse





Le commutateur de vitesse [4] permet d'adapter le couple et la vitesse au travail à effectuer.

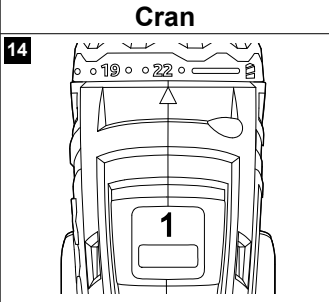

REMARQUE : Le commutateur de vitesse doit impérativement être enclenché à fond sur le cran «1» ou sur le cran «2».

REMARQUE : N'essayez pas de changer de vitesse pendant que l'outil tourne. Avant de changer de vitesse, éteignez l'outil et attendez l'arrêt complet du moteur.

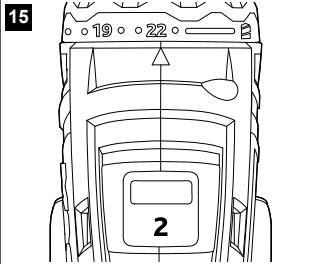
REMARQUE : Si vous avez du mal à passer d'une vitesse à l'autre, tournez le mandrin à la main jusqu'à ce que le commutateur se verrouille en position.

Cran	Symbole	Vitesse/couple	Application
 <p>14</p>		Vitesse lente/ couple élevé	Mèches de large diamètre sur des matériaux durs
 <p>15</p>		Vitesse rapide/ couple bas	Mèches de petit diamètre sur des matériaux mous

Lampe de travail LED

La lampe de travail LED [14] s'allume toute seule lorsque vous mettez l'appareil en marche. (Fig. 16)



ATTENTION! Ne regardez jamais la lampe LED de face.

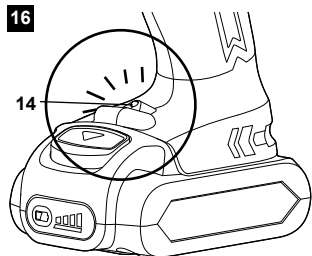

Utilisation générale

- Avant chaque utilisation, examinez l'appareil, la batterie, le chargeur et les accessoires afin de vous assurer qu'ils sont en bon état. N'utilisez pas l'appareil s'il est usé ou endommagé.
- Revérifiez le montage des accessoires ou des outils, le cas échéant.
- Tenez toujours l'appareil par sa poignée. Afin d'assurer une bonne prise, les poignées doivent rester sèches.
- Les ouvertures d'aération doivent rester propres et dégagées en permanence. Le cas échéant, nettoyez-les avec une brosse à poils mous. Si elles sont obstruées, l'appareil risque de surchauffer et d'être endommagé.
- Éteignez immédiatement l'appareil si vous êtes distrait par quelqu'un ou si une personne s'approche de la zone de travail. Attendez l'arrêt complet de l'appareil avant de le poser.
- Limitez votre temps de travail : Faites des pauses régulières, cela vous permettra d'être plus concentré dans votre travail et de mieux garder le contrôle de l'appareil.



ATTENTION ! N'oubliez pas que des objets peuvent être cachés dans toutes les habitations! Avant d'utiliser l'appareil, assurez-vous que la surface à travailler ne contient aucune conduite de gaz ou d'eau ni aucun fil électrique caché pouvant être frappé par l'appareil: risque de choc électrique et de graves dommages corporels et matériels! Utilisez un détecteur adéquat afin de repérer à l'avance de tels objets!

Perceuse

1. Pour percer dans du bois, du plastique ou du métal, mettez le sélecteur de couple sur le mode perceuse.
2. Tenez toujours l'appareil perpendiculairement au point de perçage. Si vous ne le tenez pas perpendiculairement, le foret risque de déraiper ou de se bloquer.
3. Appliquez toujours la pointe de la mèche contre la surface avant d'allumer l'appareil.
4. Dans le cas de trous larges, commencez par percer un premier trou avec une mèche de diamètre plus petit. Cela facilite le perçage avec une mèche plus large par la suite.
5. Évitez de toujours percer à la vitesse la plus grande. Cela entraîne une usure inutile de l'appareil et de la mèche.
6. Si la mèche se bloque ou se coince, sortez-la en changeant le sens de rotation.

Percer dans du métal ou du plastique

1. Marquez l'emplacement du trou avec un poinçon, afin que la mèche ne risque pas de déraiper par la suite.
2. Utilisez un foret à métaux pour percer dans le métal et le plastique. Choisissez une vitesse lente et, si nécessaire, utilisez un liquide de refroidissement (en vente dans les magasins spécialisés).



REMARQUE : L'utilisation prolongée de l'appareil à une vitesse réduite peut provoquer une surchauffe du moteur. Faites des pauses régulières d'environ 5 minutes afin de permettre au moteur de refroidir.

Vissage

1. Mettez le commutateur de vitesse [4] en mode visseuse.
2. Réglez le couple en fonction de la taille de la vis et du matériau travaillé.
3. Vissez un trou de diamètre inférieur à celui de la vis à visser.
4. Tenez l'appareil à angle droit par rapport à la vis à visser/dévisser. Si vous ne le tenez pas perpendiculairement, l'embout risque de déraiper ou de se bloquer.
5. Appuyez d'abord la pointe de l'embout contre la vis puis allumez l'appareil.
6. Exercez une pression juste suffisante pour maintenir la vis en position avec l'embout en contact avec la tête de la vis. Si vous appuyez trop fort, vous risquez d'abîmer l'embout et la tête de la vis; si vous n'appuyez pas assez fort, l'embout risque de déraiper.
7. Si la vis se bloque ou se coince, sortez-la en changeant le sens de rotation.

Après usage

1. Éteignez l'appareil, enlevez la batterie et laissez-le refroidir.
2. Examinez l'appareil, nettoyez-le puis rangez-le de la manière décrite ci-dessous.

Règles d'or pour l'entretien



ATTENTION ! Éteignez l'appareil, enlevez la batterie et laissez-le refroidir avant de l'examiner et d'effectuer toute manipulation de nettoyage ou d'entretien.

- ① L'appareil doit rester propre. Nettoyez-le après chaque utilisation et avant de le ranger.
- ② Un nettoyage régulier et approfondi permet d'assurer la sécurité d'utilisation de l'appareil et contribue à prolonger sa durée de vie.
- ③ Avant chaque utilisation, examinez l'appareil afin de vous assurer qu'il n'est pas usé ou endommagé. Ne l'utilisez pas si des pièces sont cassées ou endommagées.



ATTENTION ! N'essayez pas d'effectuer d'autres manipulations de réparation et d'entretien que celles décrites dans le mode d'emploi! Toute autre manipulation doit être effectuée par un spécialiste qualifié!

Nettoyage général



REMARQUE : N'utilisez pas de substances chimiques, alcalines ou abrasives, ni de détergents ou de désinfectants caustiques ; ceux-ci sont de nature à endommager les surfaces de l'appareil.

- Nettoyez le produit avec un chiffon sec. Pour les endroits difficiles à atteindre, utilisez une brosse.
- En particulier, les ouvertures de ventilation doivent être nettoyées après chaque utilisation, à l'aide d'un chiffon et d'une brosse.

- Enlevez les poussières tenaces avec de l'air comprimé (max. 3 bars).
- Examinez l'appareil pour voir si certaines pièces sont usées ou endommagées. Changez les pièces usées ou adressez-vous à un centre de réparation agréé pour faire réparer l'appareil avant de le réutiliser.

Réparation

- Cet appareil ne contient aucune pièce pouvant être réparée par l'utilisateur. Faites examiner et réparer l'appareil par un spécialiste qualifié.

Rangement

- Nettoyez l'appareil (voir plus haut).
- Rangez l'appareil et ses accessoires dans un endroit sec et à l'abri du gel.
- L'appareil doit toujours être rangé dans un endroit hors de portée des enfants. Dans l'idéal, la température de la pièce dans laquelle l'appareil est rangé doit être comprise entre 10 et 30°C.
- Nous vous recommandons de ranger l'appareil dans son emballage d'origine ou de le recouvrir avec un tissu afin de le protéger contre la poussière.

Transport

- Éteignez l'outil et retirez sa batterie avant de le transporter.
- Montez les protections de transport, le cas échéant.

- Portez toujours l'appareil en le tenant par ses poignées.
- Protégez l'appareil contre les risques de chocs ou de fortes vibrations auxquels il pourrait être soumis lors d'un déplacement en véhicule.
- Maintenez-le bien en place de manière à ce qu'il ne puisse ni glisser ni tomber.

Dépannage

Les dysfonctionnements supposés sont souvent liés à des causes que l'utilisateur peut éliminer par lui-même. Il est donc recommandé de consulter cette section en cas de besoin. Dans la plupart des cas, le problème peut être résolu rapidement.



ATTENTION ! N'essayez pas d'effectuer d'autres manipulations que celles décrites dans le mode d'emploi! Si vous n'arrivez pas à résoudre le problème par vous-même, toutes les autres manipulations de contrôle, d'entretien et de réparation devront être effectuées par un centre de réparation agréé ou par un spécialiste de qualification équivalente.

Problème	Cause possible	Solution
L'appareil ne démarre pas	Batterie mal accrochée	Accrochez-la correctement
	Batterie déchargée	Enlevez la batterie et rechargez-la
	Batterie endommagée	Consultez un électricien qualifié
	Autre dysfonctionnement électrique de l'appareil	Consultez un électricien qualifié
L'appareil ne fonctionne pas à pleine puissance	La batterie est presque vide	Rechargez la batterie
	Les ouvertures de ventilation sont bloquées	Nettoyez les ouvertures de ventilation
Résultat insatisfaisant	La vis/mèche est usée	Changez-la
	La vis/mèche ne convient pas pour le matériau	Utilisez une vis/mèche qui convient
L'appareil s'arrête brusquement	Batterie déchargée	Enlevez la batterie et rechargez-la
	La température de la batterie est supérieure à 80°C	Enlevez la batterie et laissez-la refroidir

Mise au rebut et recyclage



Symbole DEEE. Les produits électriques usagés ne doivent pas être jetés avec les ordures ménagères. Apportez le produit à un endroit où il pourra être recyclé. Pour plus d'informations sur le recyclage, adressez-vous au magasin d'achat ou aux autorités de votre commune.

Mise au rebut des batteries épuisées

Afin de contribuer à la préservation des ressources naturelles, mettez la batterie au rebut d'une manière adéquate afin qu'elle puisse être recyclée. Pour plus de détails concernant le recyclage et/ou les options de mise au rebut, renseignez-vous auprès des autorités de gestion des déchets de votre commune. Déchargez la batterie en utilisant l'outil, puis ôtez la batterie du boîtier et recouvrez les contacts de la batterie avec un adhésif très résistant afin d'éviter tout risque de court-circuit et de décharge.

N'essayez pas d'ouvrir ou d'enlever quelque pièce que ce soit.

Garantie

CERTIFICAT DE GARANTIE

Le constructeur garantit sa machine pendant 24 mois à compter de la date d'achat. Les machines destinées à la location ne sont pas couvertes par la présente garantie.

Le constructeur assure le remplacement de toutes les pièces reconnues défectueuses par un défaut ou un vice de fabrication.

En aucun cas la garantie ne peut donner lieu à un remboursement du matériel ou à des dommages et intérêts directs ou indirects.

Cette garantie ne couvre pas:

- une utilisation anormale
- un manque d'entretien
- une utilisation à des fins professionnelles
- le montage, le réglage et la mise en route de l'appareil
- tout dégât ou perte survenant pendant un transport ou déplacement
- les frais de port et d'emballage du matériel. Dans tous les cas ceux-ci restent à la charge du client. Tout envoi chez un réparateur en port dû sera refusé.
- les pièces dites d'usure (mandrin, courroies, lames, supports de lame, câbles, roues, déflecteurs, ampoules, sacs, filtres, télécommandes, etc.)

Il est entendu que la garantie sera automatiquement annulée en cas de modifications apportées à la machine sans l'autorisation du constructeur ou bien en cas de montage de pièces n'étant pas d'origine.

Le constructeur décline toute responsabilité en matière de responsabilité civile découlant d'un emploi abusif ou non conforme aux normes d'emploi et d'entretien de la machine.

L'assistance sous garantie ne sera acceptée que si la demande est adressée au service après vente agréé accompagnée de la carte de garantie dûment complétée et du ticket de caisse.

Aussitôt après l'achat nous vous conseillons de vérifier l'état intact du produit et de lire attentivement la notice avant son utilisation.

Dans toute demande de pièces de rechange on devra spécifier le modèle exact de la machine, l'année de fabrication et le numéro de série de l'appareil.

NOTA BENE. Utiliser exclusivement des pièces de rechange d'origine.

Déclaration de Conformité CE



Castorama France. C.S. 50101 Templemars 59637 Wattignies CEDEX
Déclare que la machine désigné ci-dessous:

Perceuse-visseuse MEDD144-2-Li 14.4V Réf. 654885

Est conforme aux dispositions des directives européennes suivantes:

- Directive machine 2006/42/CE
- Directive basse tension 2006/95/CE
- Directive sur la compatibilité électromagnétique 2004/108/CE
- Directive RoHS 2011/65/UE

Est conforme aux dispositions des normes harmonisées suivantes:

LA PERCEUSE
 EN 60745-1: 2009+A11: 2010
 EN 60745-2-1: 2010
 EN 60745-2-2: 2010
 EN ISO 12100: 2010
 EN 55014-1: 2006+A1: 2009+A2: 2011
 EN 55014-2: 1997+A1: 2001+A2: 2008
 LE CHARGEUR
 EN 60335-1: 2012
 EN 60335-2-29: 2004+A2: 2010
 EN 62233: 2008
 EN 55014-1: 2006+A1: 2009+A2: 2011
 EN 55014-2: 1997+A1: 2001+A2: 2008
 EN 61000-3-2: 2006+A1: 2009+A2: 2009
 EN 61000-3-3: 2008

Cette déclaration couvre les machines dont le numéro de série est compris entre 1 et 100000

Signataire et responsable de
la documentation technique autorisé:
Dominique Dole
Directeur qualité et expertise

A Templemars le 26/03/2014

Castorama France
C.S. 50101 Templemars
59637 Wattignies CEDEX
www.castorama.fr

N°Azur 0 810 104 104
Dites «Question» (prix appel local)



Castorama France

C.S. 50101 Templemars
59637 Wattignies CEDEX
www.castorama.fr

 **N°Azur 0 810 104 104**

Dites «Question» (prix appel local)
