

Préface

Merci beaucoup pour l'achat de ce produit. Nous avons investi beaucoup de temps et d'efforts dans son développement, afin que vous puissiez jouir sans trouble fonctionnel pendant beaucoup d'années de votre Cadre de Photo Numérique.

Indication de sécurité

1. Ne faites pas tomber le cadre de Photo Numérique, ne le percez pas et ne le démontez pas; ne pas respecter ses consignes annulera la garantie.
2. Évitez tout contact avec l'eau et séchez vos mains avant de l'utiliser.
3. N'exposez pas le Cadre de Photo Numérique à des températures élevées ou à la lumière directe du soleil. Cela risquerait d'endommager l'appareil.
4. Le Cadre de Photo doit être utilisé avec précaution. Évitez d'exercer toute pression sur lui.
5. Pour votre propre sécurité évitez d'utiliser le cadre de photo lorsqu'il y a un orage ou de la foudre.
6. Veuillez n'utiliser que les accessoires fournis en même temps que l'appareil par le fabricant.
7. Ne laissez pas le cadre de photo à la portée des enfants.

FR

Protection de l'environnement



Ne jetez pas l'appareil à la fin de la durée de vie dans les déchets ménagers normaux. Amenez-le au recyclage à un point de ramassage officiel.

De cette façon, vous aidez à préserver l'environnement.

Premières étapes

Le Picasso est un Cadre/ une Armature de Photo Numérique facilement utilisable. Il permet: l'interprétation/la lecture des photos et des vidéos à haute résolution, l'écoute en arrière plan de la musique MP3 et un résumé des différentes photos grâce à une présentation en diaporama. Il est compatible avec l'USB Flash Drive (support usb) et les cartes mémoires CF, SD, MMC et MS Pro.

• Livraison

- Cadre de Photo numérique
- Pied
- Adaptateur de réseau/ d'alimentation
- 2 dans 1 Câble USB
- Manuel de l'utilisation
- Logiciel sur CD-Room
- Télécommande (optionnelle)

• Montage

Avant de mettre le cadre de photo numérique en marche vous devez fixer le pied fourni à la place prévue pour lui à l'arrière du cadre et l'alimenter en courant au moyen de l'adaptateur d'alimentation également fourni.

• Utilisation des cartes mémoires

En plus de la mémoire interne déjà existante vous pouvez utiliser différentes cartes mémoire, ainsi que des clés USB. Le Cadre de Photo est compatible avec l'USB Flash Drive, les cartes CF, SD, MMC et MS Pro. Mettez simplement la carte mémoire souhaitée dans le module qui se trouve sous l'appareil.

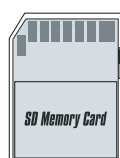

Ouvert
Verrouillée
(protégé contre l'écriture)

• Le cadre de photo numérique

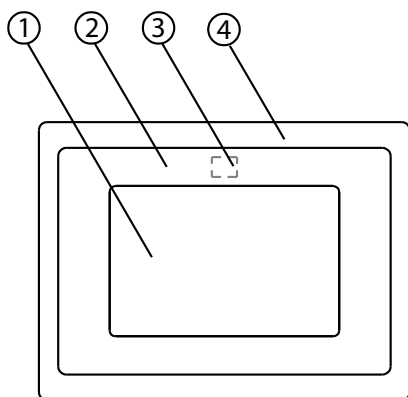

Avant

- ① Écran
- ② Armature
- ③ Récepteur IR
- ④ Cadre de front
- ⑤ Pied
- ⑥ Bouton Reset
- ⑦ bouton avant-arrière d'armature

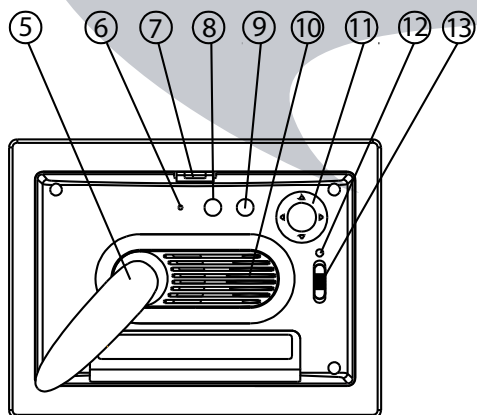

Arrière

- ⑧ Bouton ESC
- ⑨ Bouton ENTER
- ⑩ Haut-parleur
- ⑪ Touche de navigation
- ⑫ Témoin LED
- ⑬ Commutateur d'alimentation et de LED

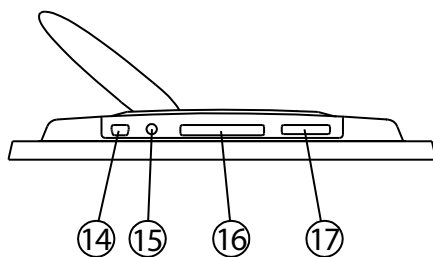

Dessous

- ⑭ Connexion USB
- ⑮ Raccordement d'alimentation en électricité
- ⑯ Compartiment de carte CF
- ⑰ Compartiment de carte SD/MS Pro/MMC

FR

Fonctions du cadre de photo numérique

Ci-après, seront présentés les différentes fonctions et les différents menus du Cadre de Photo. Assurez vous que l'alimentation nécessaire en courant existe et allumez le Cadre de Photo grâce au bouton d'alimentation se trouvant sur le dos de l'appareil.

Il y a 3 modes différents qui après le démarrage du Cadre de Photo et l'apparition du logo « AIPTEK » peuvent être mis en évidence.

Le choix du mode dépend des réglages ou de la mise en route automatique ainsi que du fait que vous soyez déjà entrain d'utiliser une carte mémoire ou pas.

1. Si vous n'avez raccordé ni une carte mémoire, ni une clé USB au Cadre de Photo et la fonction « démarrage automatique » est éteinte, alors la mémoire interne est automatiquement utilisée et vous accédez au menu suivant.



- ① **Photos**
- ② **MP3 / Musique**
- ③ **Vidéos**
- ④ **Gestionnaire des fichiers**
- ⑤ **Réglages**

2. Si vous utilisez déjà une carte mémoire ou une clé USB et si vous avez éteint la fonction « démarrage automatique », vous avez alors la possibilité de choisir dans le menu suivant le Support de stockage des données.

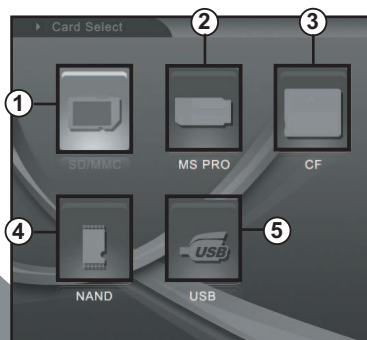

- ① **Carte SD/MMC**
- ② **Bâtonet/Support de mémoire Pro**
- ③ **Carte Compact Flash**
- ④ **Mémoire Interne**
- ⑤ **USB**

3. Indépendamment du fait que vous utilisez la mémoire interne ou une carte mémoire/USB, une présentation en diaporama commence automatiquement, aussitôt que vous avez activé la fonction « démarrage automatique ». Si vous êtes entrain d'utiliser une carte mémoire, les photos qui se trouvent là-dessus seront utilisées pour la présentation en diaporama, autrement ce seront celles de la mémoire interne.

À l'aide de la touche de navigation et des boutons ENTER- et ESC sur le dos de l'appareil, vous pouvez maintenant naviguer entre les différents points du menu indiqués et/ou en cas d'un démarrage automatique de présentation en diaporama mettre un terme à celle-ci.

• Le menu Réglages



Vous devriez vous familiariser avec les réglages possibles. Choisissez pour cela le point de menu "réglages" et confirmez votre choix avec le bouton ENTER.

Vous accédez ainsi à la fenêtre suivante dans laquelle vous avez les possibilités de choix ci-dessous affichées.

Réglages

FR

Alignement	horizontal ou vertical
Intervalle entre diapositives	Arrêt, 5, 10, 15, 20s
Mode musical	normal, répéter un, répéter tout
Langue	Anglais, Français, Allemand, Espagnol, Italien
Démarrage automatique	Marche/Arrêt
Information du Système	Mémoire total, Mémoire libre, Version du système

Tout changement doit être confirmé avec le bouton de validation ENTER afin d'être enregistré. Voulez-vous quitter les réglages, alors appuyez sur le bouton ESC. Vous pouvez et devez pour chaque Support de données, changer indépendamment les réglages, en choisissant le Support souhaité et en effectuant des modifications dans « Réglages ».

• Le menu Photo

Aussitôt que vous avez choisi un support de données d'autres fonctions se mettent à votre disposition. Comme premier symbole dans la série de la prochaine fenêtre vous trouvez le menu Photo. Afin de pouvoir regarder les photos existantes se trouvant sur un Support de données, choisissez le symbole avec les touches de navigation et confirmez votre choix avec le bouton ENTER.

Vous voyez ensuite un aperçu des photos disponibles. Avec la touche de navigation et le bouton de validation ENTER vous pouvez sélectionner une photo de votre choix et l'agrandir de sorte que elle occupe toute la surface de l'écran. Avec la touche de navigation (haut & bas) vous pouvez aussi pivoter l'image comme bon vous semble.

Confirmez votre choix avec le bouton ENTER et vous pourrez ainsi procéder à diverses modifications sur la photo.

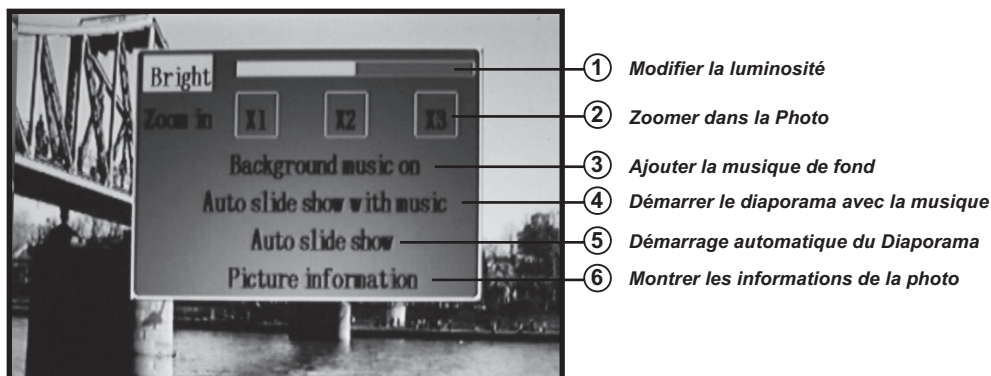

Afin de quitter ces réglages veuillez actionner le bouton ESC et vous verrez la dernière image choisie par vous. Avec la touche de navigation (haut & bas) vous pouvez aussi pivoter l'image comme bon vous semble.



Appuyez maintenant autant de fois que nécessaire le bouton ESC jusqu'à ce que vous ayez à nouveau la fenêtre illustrée sur l'écran.

• Le menu Musique

Comme second symbole de la série vous trouvez le menu Musique. Ici, vous pouvez vous faire montrer les morceaux de musique existants sur le support de données et les lire/jouer à l'aide d'un Mediaplayer. Choisissez pour cela le symbole avec la touche de navigation et confirmez votre choix avec le bouton ENTER.

Regardez maintenant la fenêtre suivante

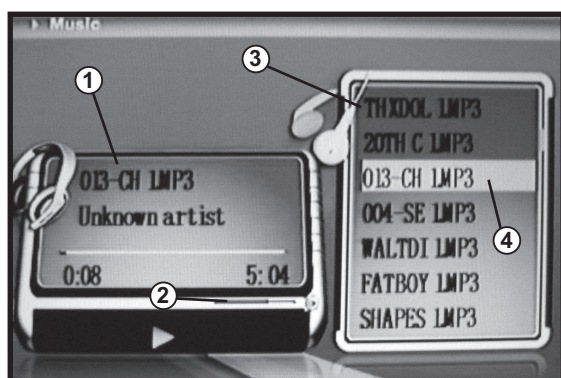

- ① **Lecture actuelle**
Temps de lecture écoulé
Durée totale
- ② **Volume**
(Avec touche de navigation gauche & droite réglable)
- ③ **Énumération de tous morceaux de musique existants sur le support des données**
- ④ **Le Morceaux de musique entrain d'être lu est mis en évidence avec du jaune.**

Pour jouer un morceau de musique, sélectionnez le à l'aide de la touche de navigation (haut & bas) et confirmez votre choix avec le bouton ENTER.

À gauche (1) apparaît le titre choisi et la Cadre de Photo commence l'interprétation.

FR

Si vous souhaitez écouter un autre morceau, vous pouvez soit stopper le morceau en cours avec la bouton ESC et ensuite choisir un autre titre que vous faites jouer en appuyant le bouton ENTER, soit vous choisissez un autre titre (pendant que l'autre est entrain de jouer) avec la touche de navigation, le morceau courant s'arrête et le nouveau titre commence à jouer.

Le volume de l'interprétation peut être réglé/modifié grâce à la touche de navigation (gauche & droite).



Afin de quitter complètement l'interprétation musicale (le menu Musique), appuyez autant de fois que nécessaire sur le bouton ESC jusqu'à ce que la fenêtre illustrée apparaisse à nouveau à l'écran du Cadre de Photo..

• Le menu Film

Vous parvenez aussi à ce menu en choisissant le symbole correspondant sur l'écran et en confirmant votre choix avec le bouton ENTER.

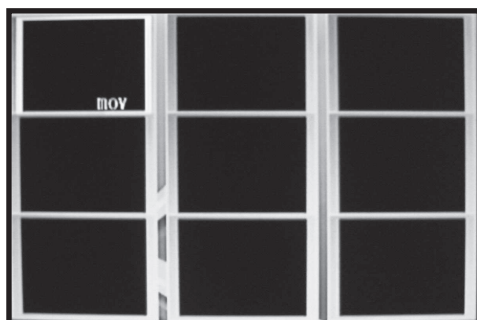

De façon semblable comme avec l'aperçu de photos les films existants vous sont montrés (voir l'illustration).

Choisissez la vidéo souhaitée et démarrez la avec le bouton ENTER. Sur la surface totale de l'écran commence la vidéo, dont vous pouvez suspendre le déroulement en appuyant le bouton ENTER et le laisser continuer en appuyant à nouveau ce même bouton. Ici aussi vous pouvez faire varier le volume grâce à la touche de navigation (gauche & droite). En haut à gauche de l'écran apparaît un symbole. Celui-ci vous montre le volume actuel en bâtonnets, le temps déjà écoulé et la durée totale de la vidéo.

Vous mettez un terme au déroulement du film avec le bouton ESC. Si vous l'appuyez une fois, la vidéo est interrompue et elle apparaît comme une petite icône au centre de l'écran. À ce niveau vous pouvez grâce à la touche de navigation choisir un autre film/une autre vidéo et le/la démarrer avec le bouton ENTER. Vous pouvez cependant avoir à nouveau l'aperçu des films/vidéos en appuyant sur le bouton ESC. Et vous pouvez à partir de là choisir et lancer/démarrer un autre film.



Afin de quitter complètement Le menu Film appuyez autant de fois que nécessaire sur le bouton ESC jusqu'à que la fenêtre illustrée apparaisse à nouveau à l'écran du Cadre de Photo.

• Gestionnaire de Fichiers

Comme avant dernier symbole de la série vous trouvez le Gestionnaire des Fichiers.

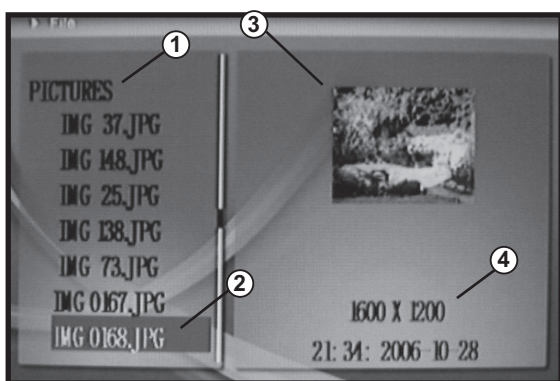

- ① Énumération de tous les dossiers existants et de leur contenu
- ② Le fichier indiqué à droite est mis en évidence avec du bleu
- ③ Représentation réduite du fichier choisi
- ④ D'autres informations sur le fichier choisi

Sur le côté gauche un aperçu de fichiers existants vous est d'abord montré. Si vous avez choisi un fichier avec la touche de navigation (haut et bas), vous pouvez soit le supprimer, soit le décaler en appuyant le bouton ENTER, ou bien vous faire montrer son contenu en appuyant le touche de navigation vers la droite.

Après cela le Cadre de Photo énumère tous les fichiers dans le dossier comme dans l'illustration ci-dessus. Exactement la même chose comme lorsque vous avez choisi un dossier, vous pouvez supprimer ou décaler les fichiers choisis dans ce dossier. Dès que vous avez choisi un fichier, le Cadre de Photo en montre à droite une représentation réduite et en dessous des informations importantes, comme par exemple la résolution et la date de la création du fichier.

FR

Pour revenir dans le fichier supérieur, choisissez deux points, qui se trouvent précisément sous le nom de ce fichier et appuyez la touche de navigation vers la droite.



Afin de quitter complètement le Gestionnaire des Fichiers appuyez autant de fois que nécessaire sur le bouton ESC jusqu'à que la fenêtre illustrée apparaisse à nouveau à l'écran du Cadre de Photo.

Annexe

• Dépannage

Problem	Solution
L'écran reste noir.	Vérifier l'alimentation en courant.
Impossible de choisir une carte mémoire.	Assurez vous que la carte mémoire est bien introduite.
Le cadre de Photo s'est „planté“ et aucune fonction n'est opérationnelle.	Réinitialisez le en appuyant avec un objet légèrement pointu dans l'ouverture Reset du cadre.

• Données techniques

Écran LCD	Écran LCD	7-inch TFT LCD
	Résolution	480 x 234, 400 x 234 active
	Rapport de la page	16:9
Foto	Format	JPEG
	Résolution maximale	12 Megapixel
	Diaporama Automatique	Oui
Video	Format	MOV (MPEG4 SP)
	Résolution maximale	352 x 288
Audio	Format	MP3
	Musique de fond	Oui, supporte
Support de données	Mémoire interne	16 MB de mémoire flash
	USB-Flash Drive	Oui
	Carte CF	Oui, max. 2 GB
	Carte SD/MMC	Oui, max. 2 GB
	MS Pro	Oui, max. 2 GB
Alimentation en courant	Alimentation électrique	5V DC / 1,8A
	Consommation en énergie électrique	5 W
Autre	Connexion USB	USB 1.1, USB 2.0 (PC)
Dimensions	Dimensions	246x178x28 (85) mm (Avec pied)

• Support Technique

AIPTEK International GmbH
Stahlwerk Becker 8
D-47877 Willich

Tel.: +49(0)2154 / 9235-550
E-Mail: support@AIPTEK.de
Web: www.aiptek.de

Du Lundi au Vendredi de 9:00 à 17 :30